

(D)

Planungs- und Montageanweisung

(GB)

Planning and installation instructions

(F)

Instructions de planification et de montage

(I)

Istruzioni di montaggio e di progettazione

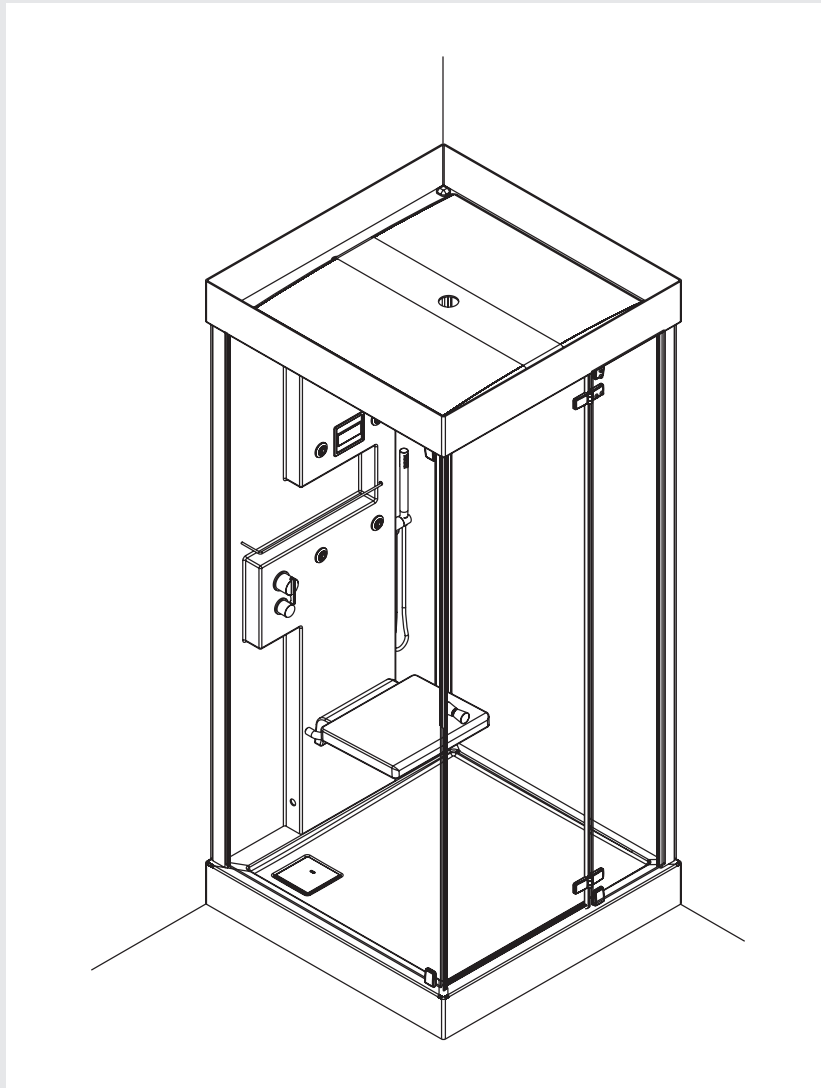

(D)

(GB)

Technische beschreibung

1. Allgemeine Hinweise
2. Darstellung Lieferumfang
3. Darstellung Zubehör
4. Übersicht Adria
5. Technische Daten
(Armaturen, Dampfgenerator)

Planung

.....

Montage

.....

Gebrauch

.....

(F)

(I)

TECHNISCHE BESCHREIBUNG /..... /.....

1. Allgemeine Hinweise

Hinweis zur Dichtigkeit

Konstruktionsbedingt ist bei rahmenlosen Frontverglasungen keine absolute Abdichtung erreichbar!
Die rahmenlosen Frontverglasungen der HOESCH-Dampf-/Duschbäder überzeugen durch klares Design, Ästhetik und Transparenz. Aus gestalterischen Gründen wird dabei weitgehend auf Profile verzichtet. Somit kann die rahmenlose Duschtrennung beim Duschen nur ein exklusiver Spritzschutz sein, der in Hinblick auf Dichtheit nicht die allerhöchsten Ansprüche erfüllt.

2. Darstellung Lieferumfang

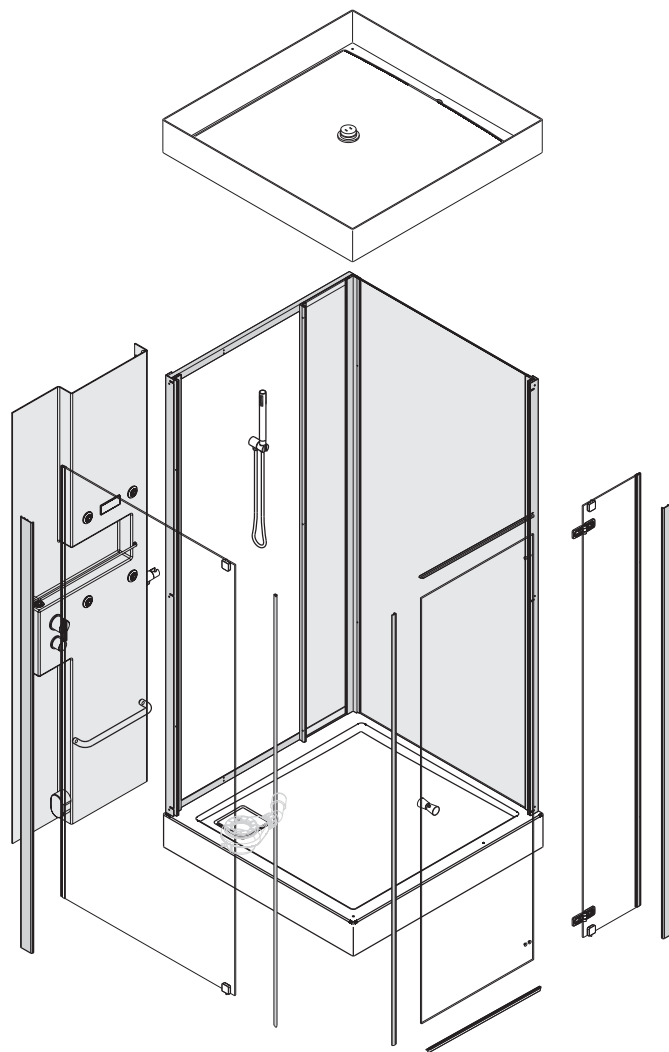

3. Darstellung Zubehör

?

Zubehör

4.Übersicht Adria

Dampfbadtyp	Dampferzeuger
ADRIA STANDARD	3,3 kW
ADRIA LUXUS	3,3 kW

Ausstattung der Armaturen

Werkstoff: Messing vernickelt

Bedienung: manuell

Bestehend aus: 1 Handbrause (Normal-, Soft- und Massagestrahl) mit Brausestange
1 flexibler Brauseschlauch 1,25 m mit Knickschutz und Drehwinkel am Handbrauseanschluss.
8 Strahldüsen im Rücken
3 Nackendüsen

Installation: Komplett vormontierte Installationseinheit,
1 Drei-Wege-Umstellventil
1 Absperrventil DN 15,
1 Thermostat DN 15,

5. Technische Daten (Armaturen, Dampfgenerator)

Armaturen

Mindestfließdruck:	1 bar
Betriebsdruck:	max. 8 bar
Empfohlener Fließdruck:	2 - 5 bar
Heißwassertemperatur:	max. 90 °C
Empfohlene Heißwassertemperatur:	60-70 °C
Temperatur-Einstellbereich:	20 - 60 °C
Sicherheitssperre:	38 °C

Dampferzeuger

Dampfbadtyp	Nennspannung	Absicherung	Leitungsquerschnitt	Anschluss Armaturen	Dampfleistung
ADRIA STANDARD	230 V, 1 N ~	16 A	3 x 2,5 mm ²	DN 15	4,3 kW
ADRIA LUXUS	230 V, 1 N ~	16 A	3 x 2,5 mm ²	DN 15	4,3 kW

PLANUNG

Anschlüsse

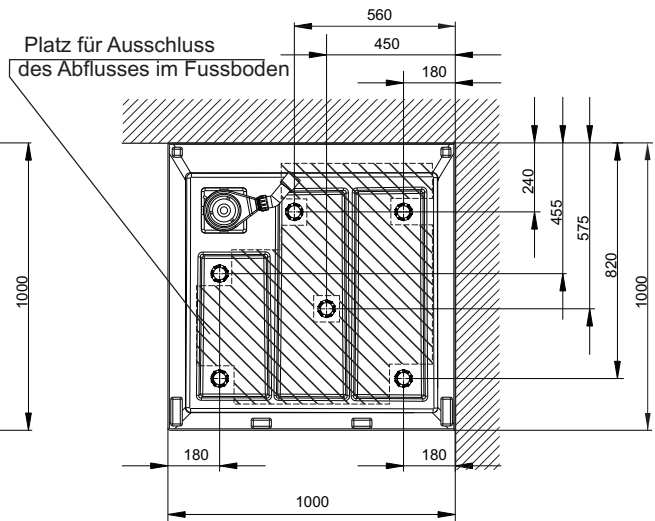
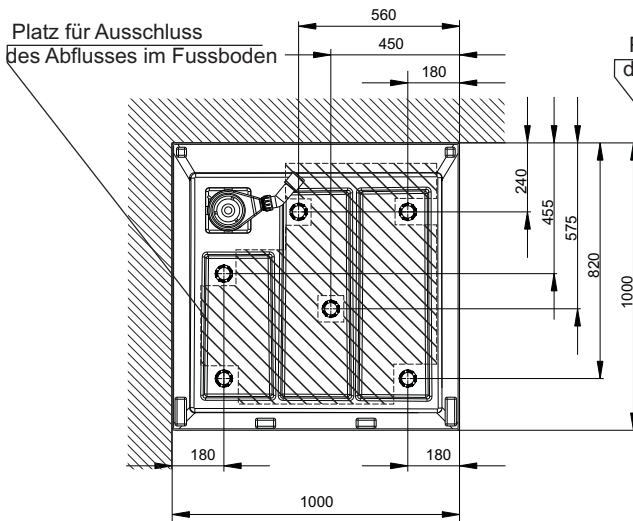
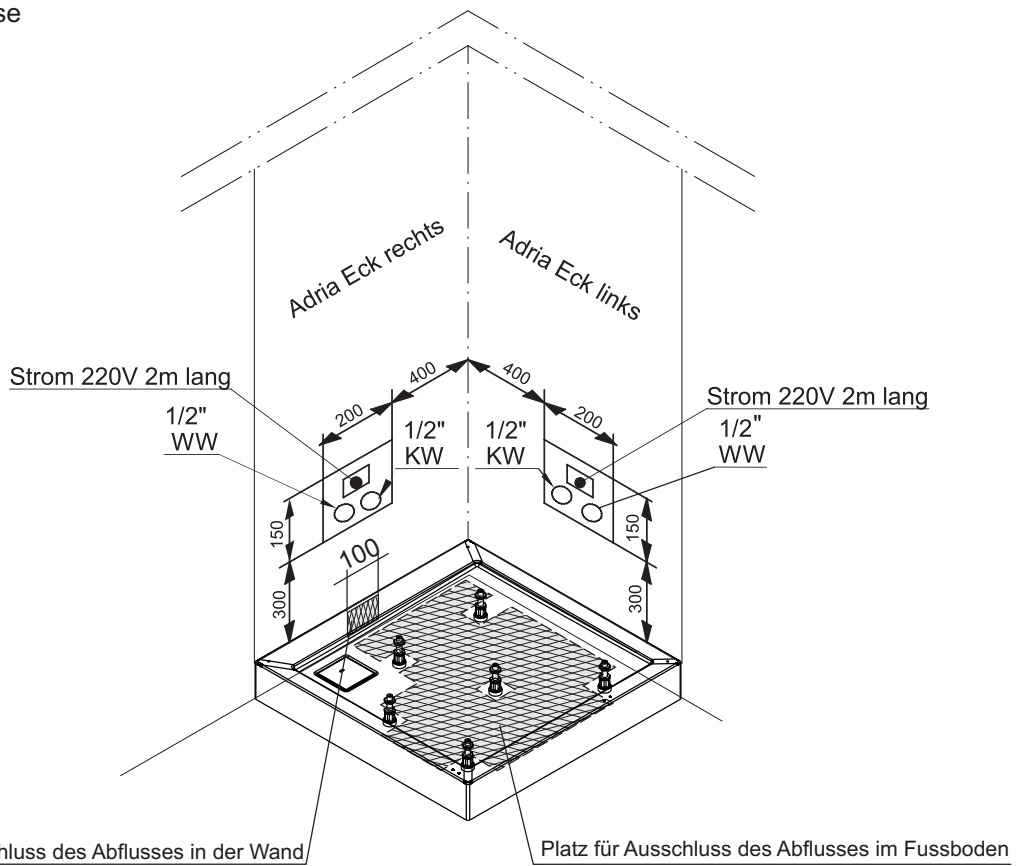

Adria Eck
Linke version

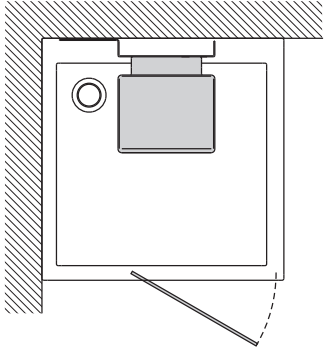

Adria Eck
Rechte version

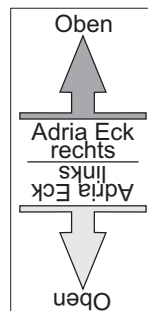
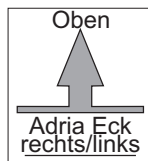
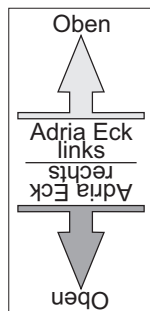
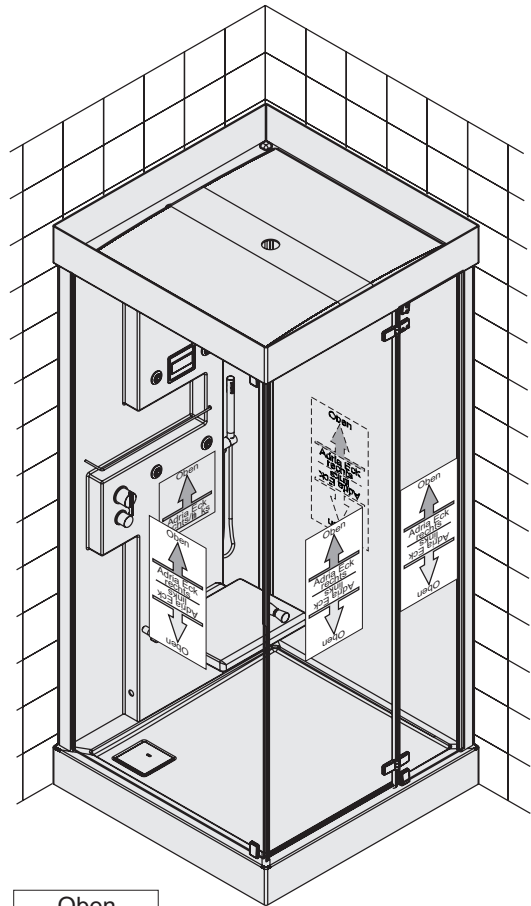
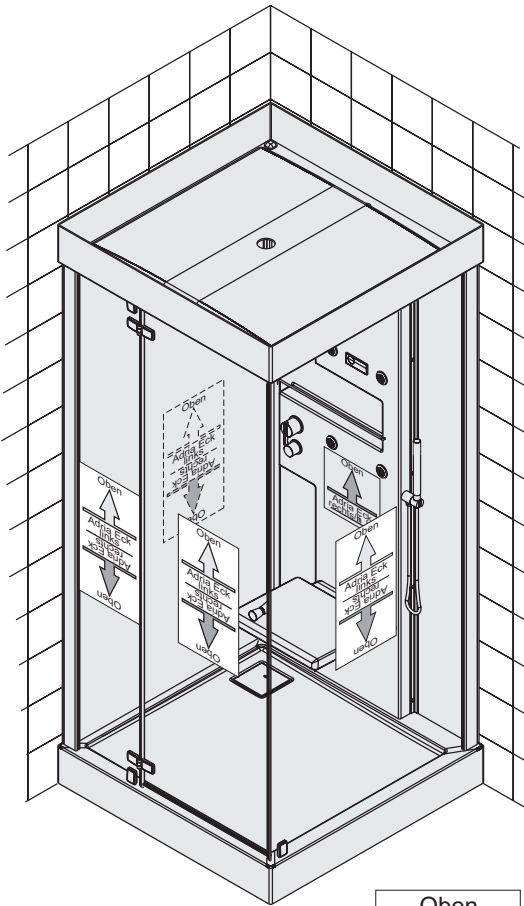
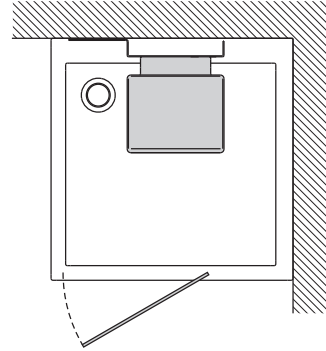

MONTAGE /.....

..... /.....

Installationsforderungen und Bemerkungen

Die Mehrheit der Montageschritte sind für die rechte Version vorgesehen, die linke Version wird analog montiert, sofern nichts anderes gekennzeichnet wurde.

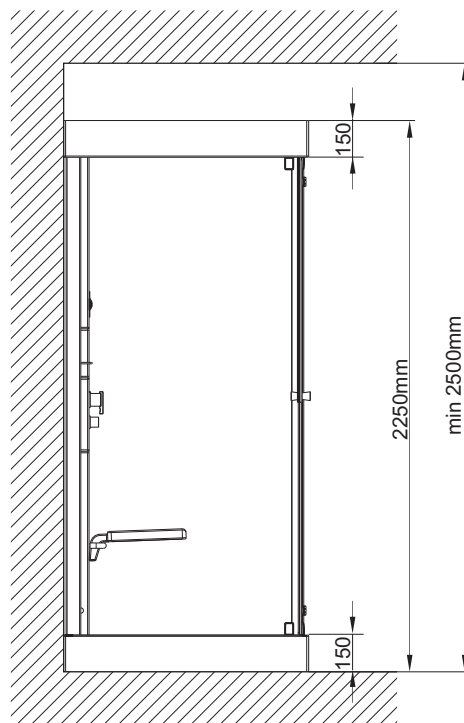
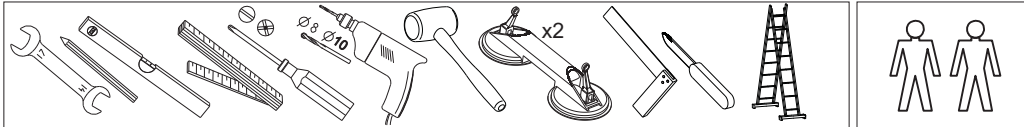

Montageschritte

Vorbereitung des Abflusses und des Platzes für Montage der Duschwanne

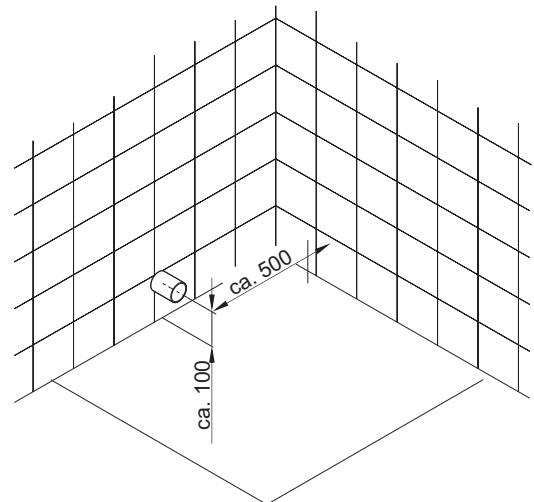
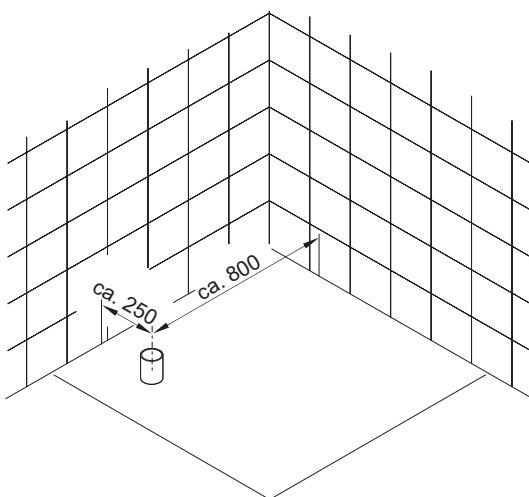

Montage des Siphons mit der Ausnutzung eines speziellen Adapters

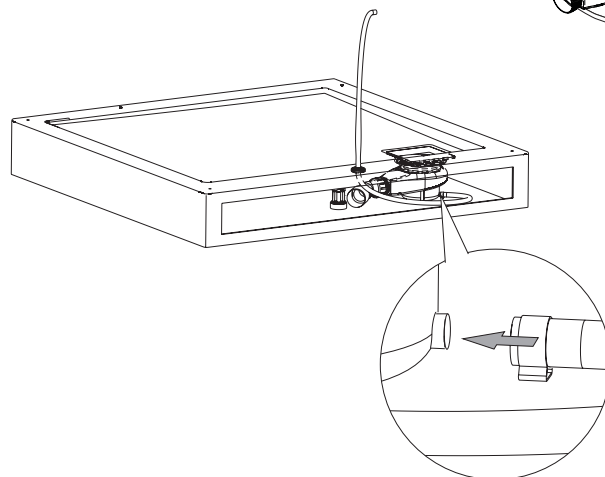
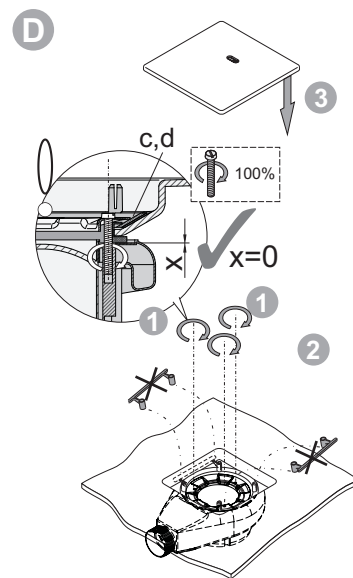
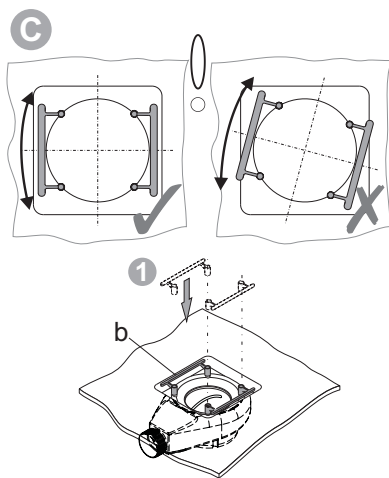
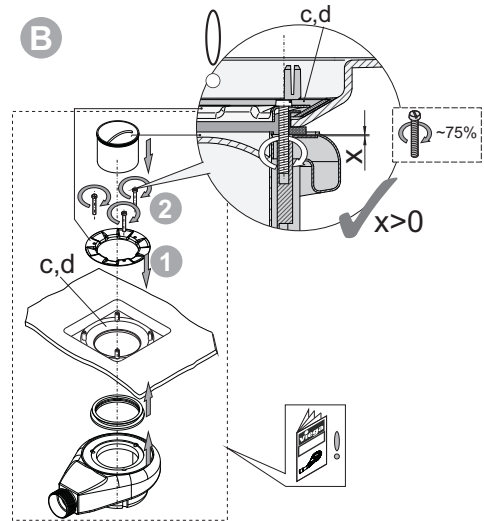
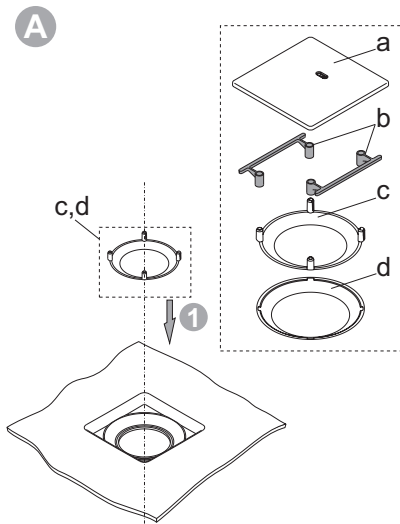

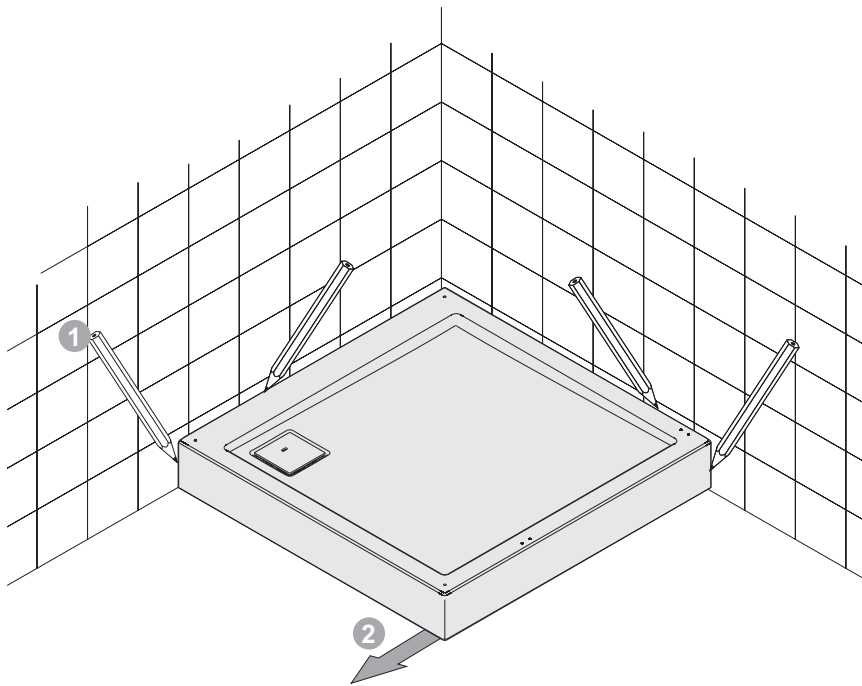
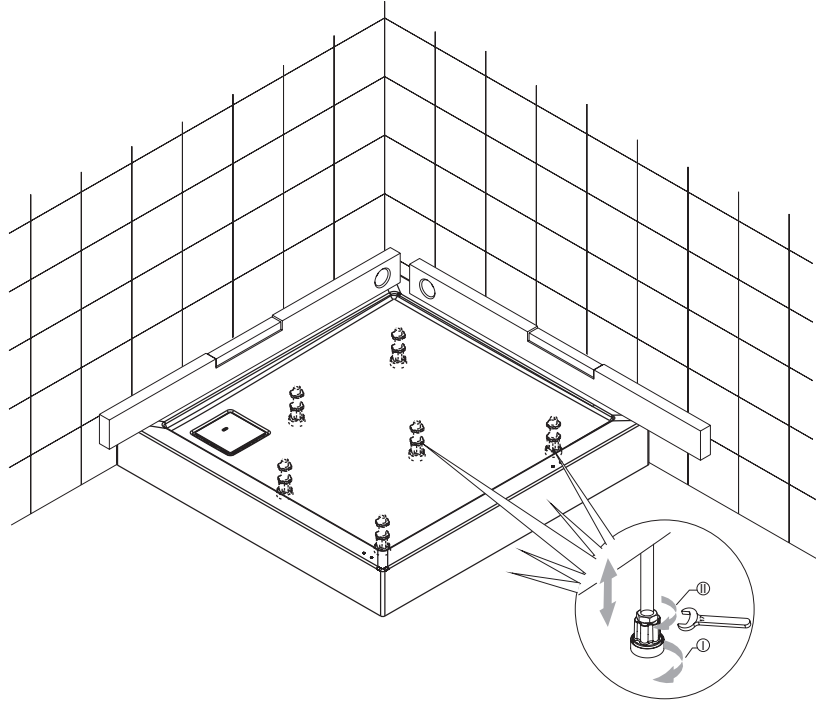

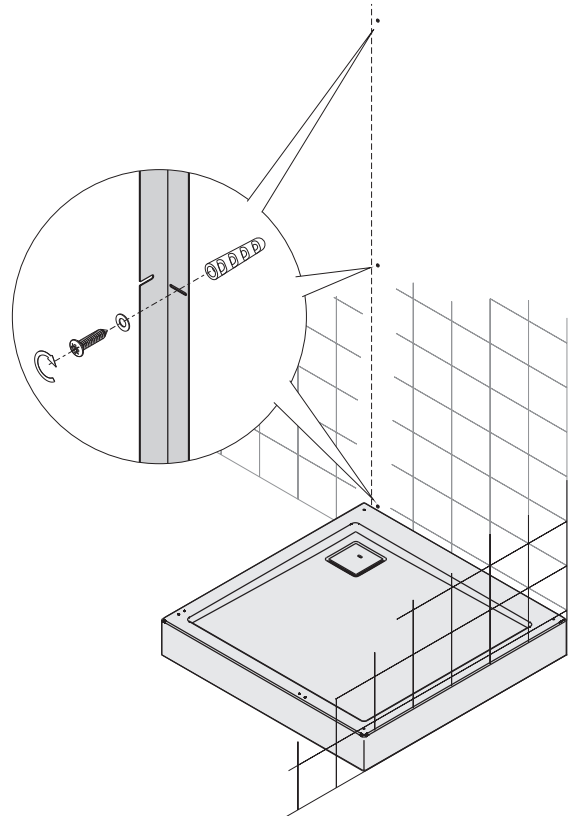
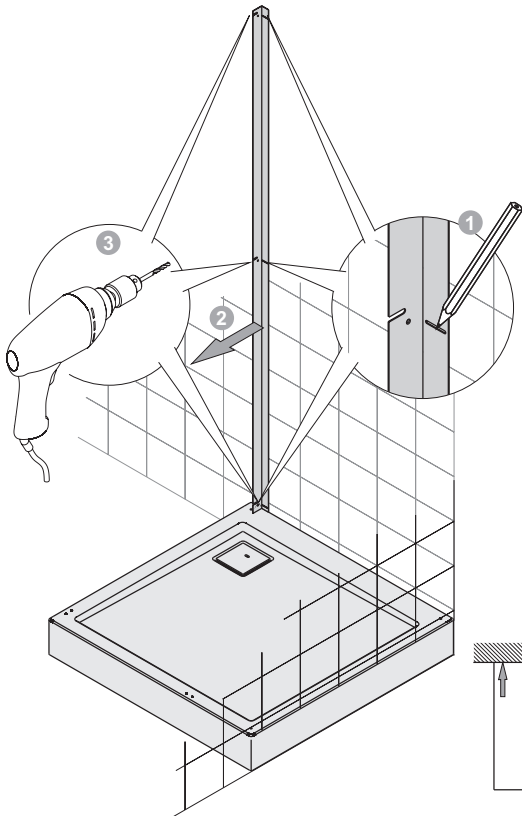
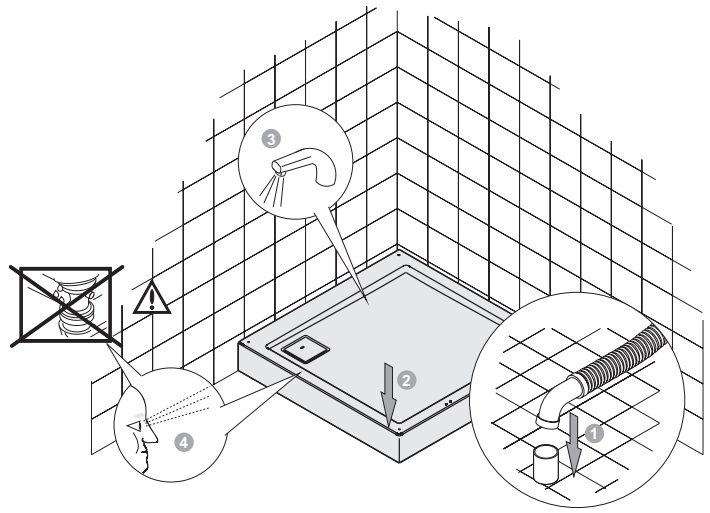
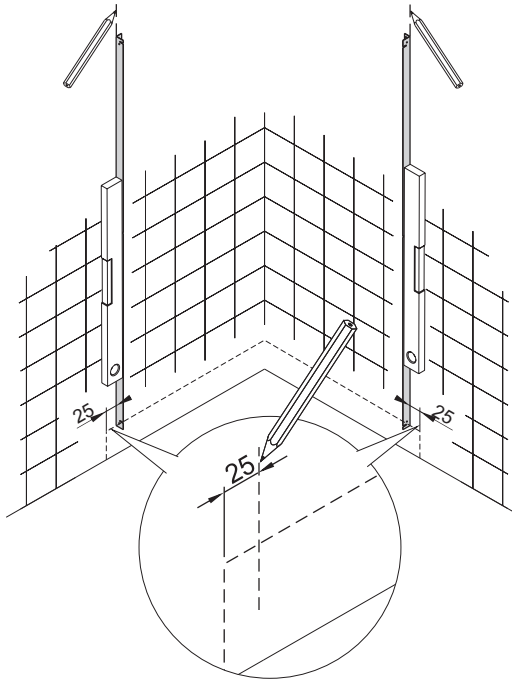



Vor der Montage der Wände, bitte das Acrylpaneel demontieren

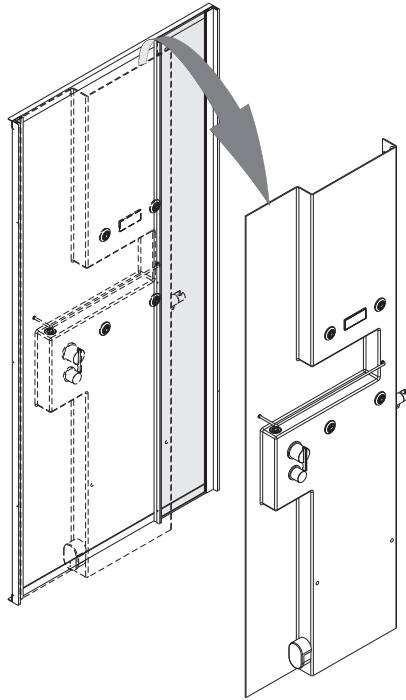

Die Rückwände ausser der Duschwanne zusammenlegen
Es wird empfohlen, die Rückwände vor der Montage auf den Holzklötzen zu stützen. Es besteht die Gefahr der Beschädigung der Arretierbolzen.

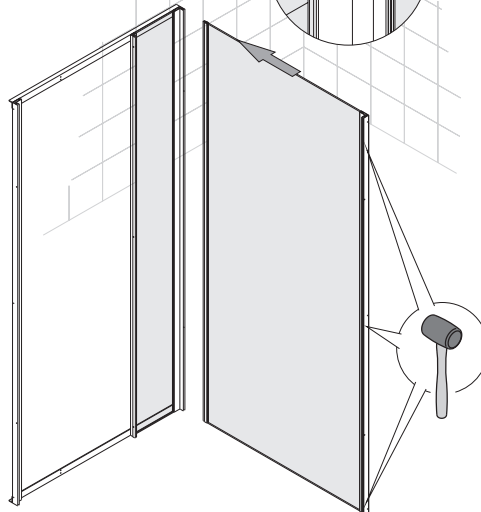
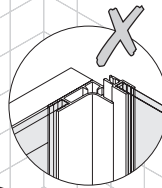
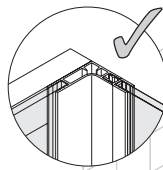
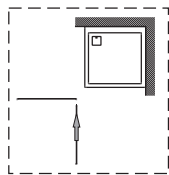

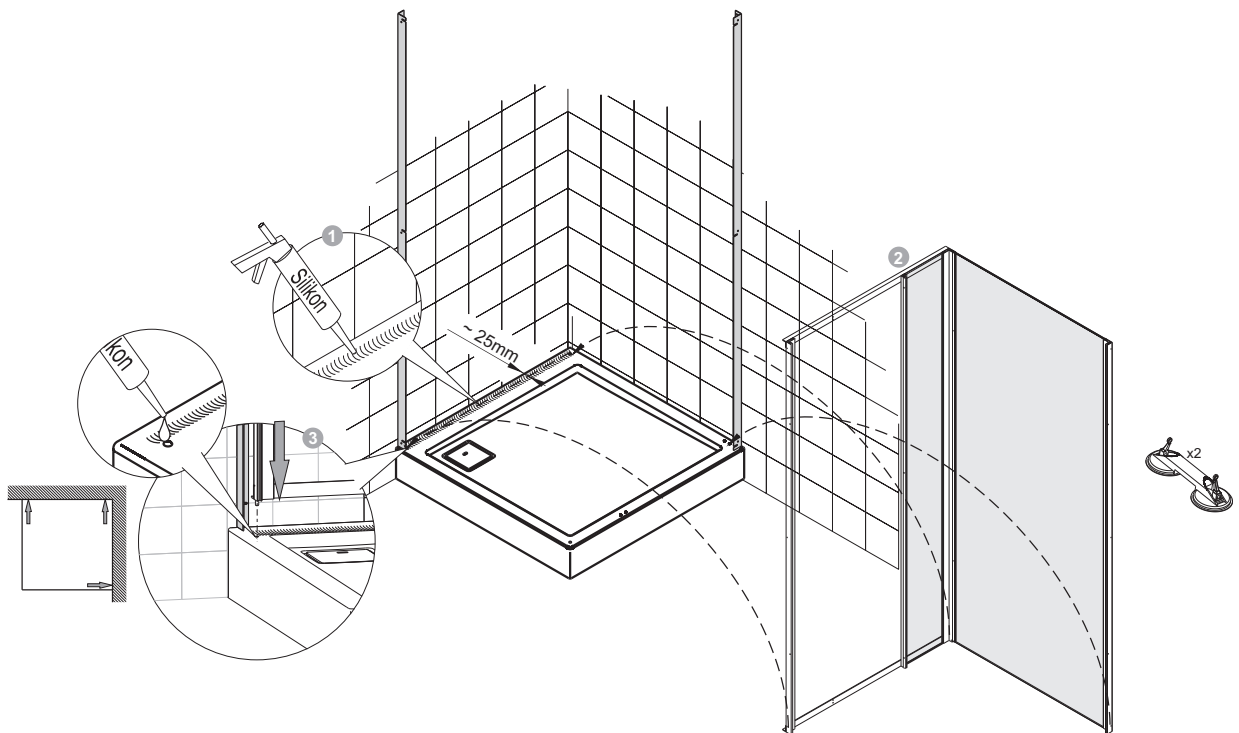
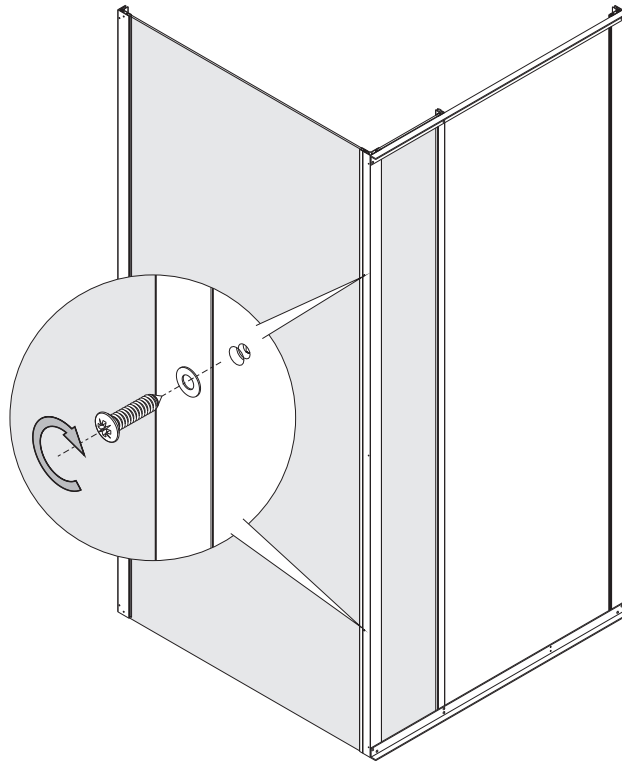

Wenn die Elemente der Kabine nicht gut zusammenpassen, soll man die Befestigungswinkel nachlassen, die Elemente ausgleichen und nochmals alle Komponente zusammenschrauben.

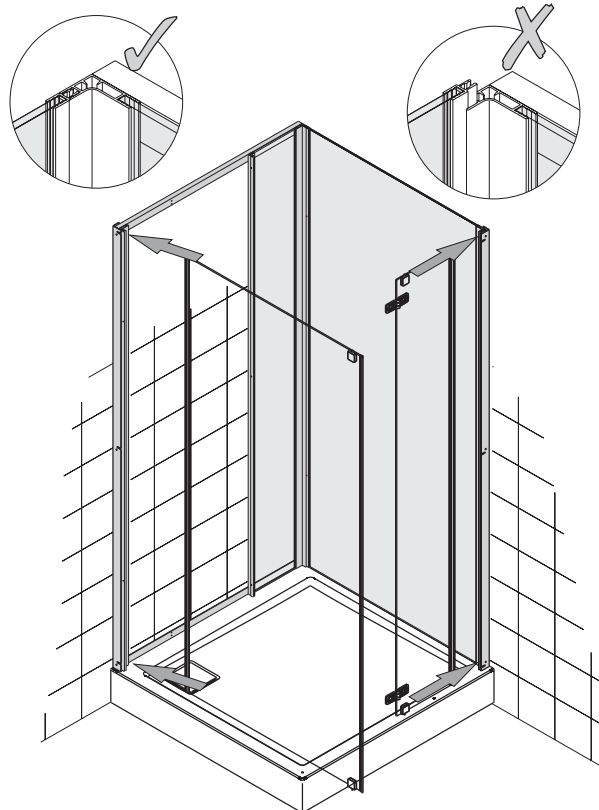
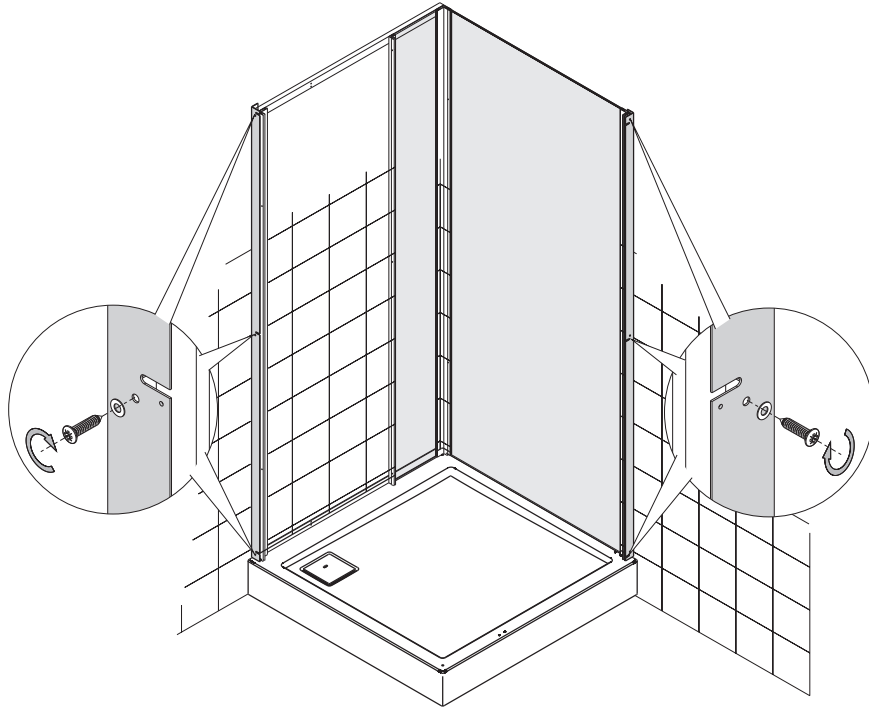

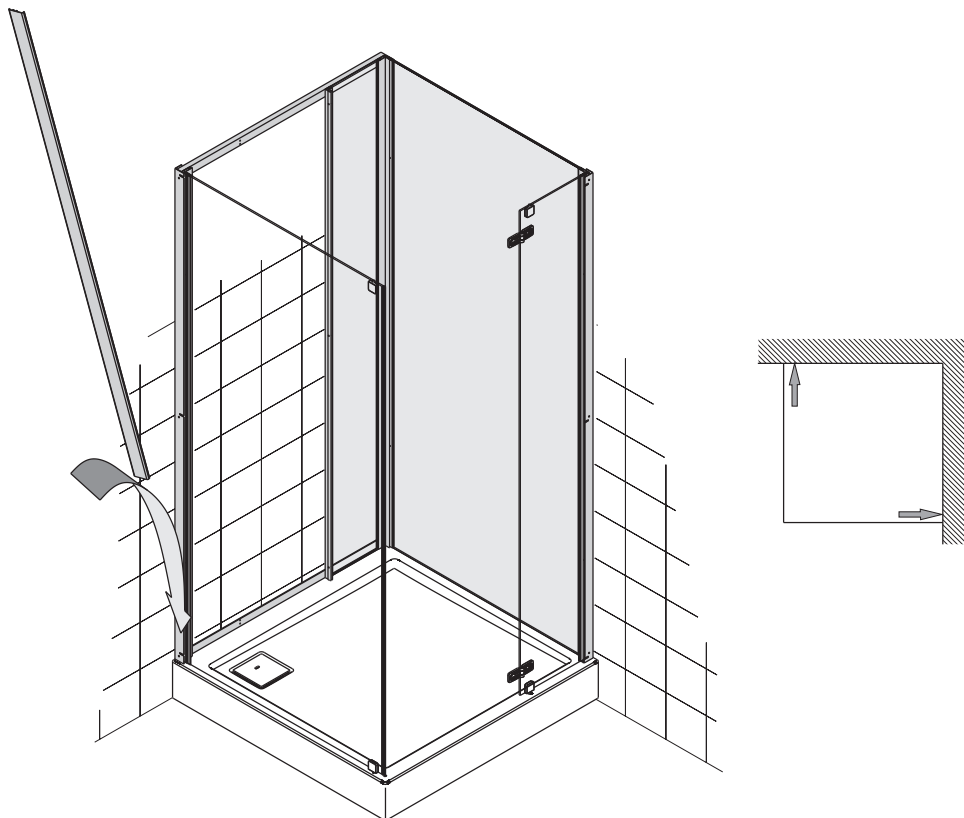
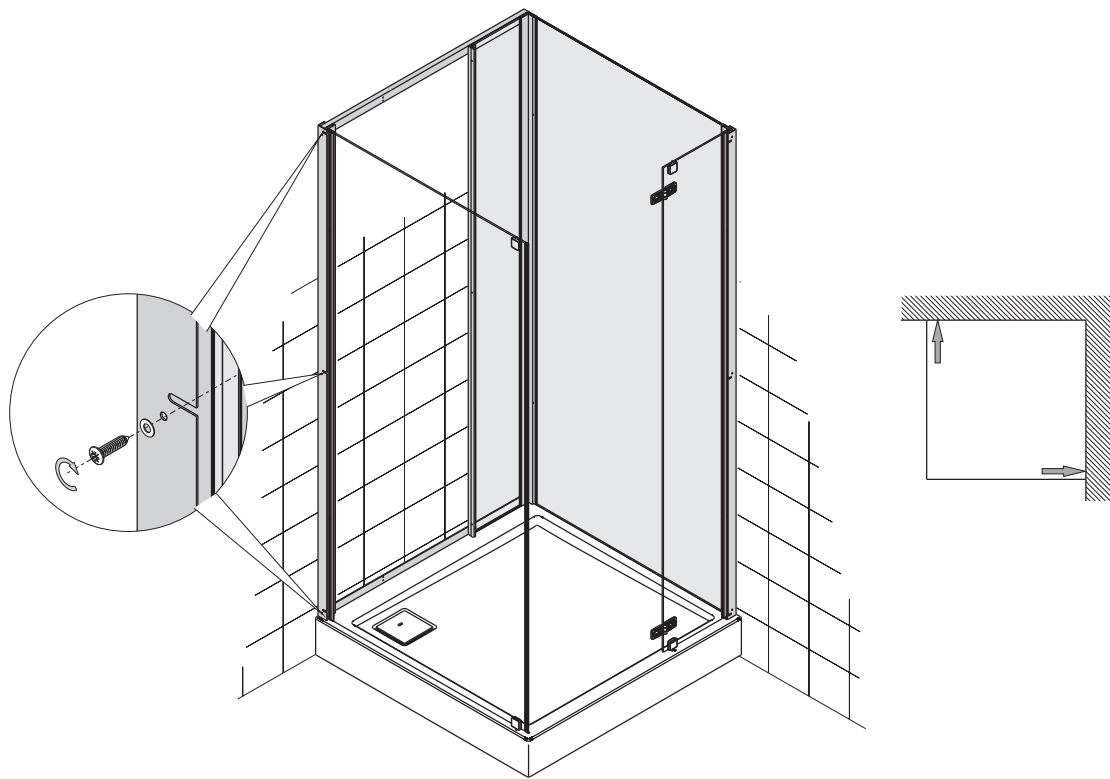

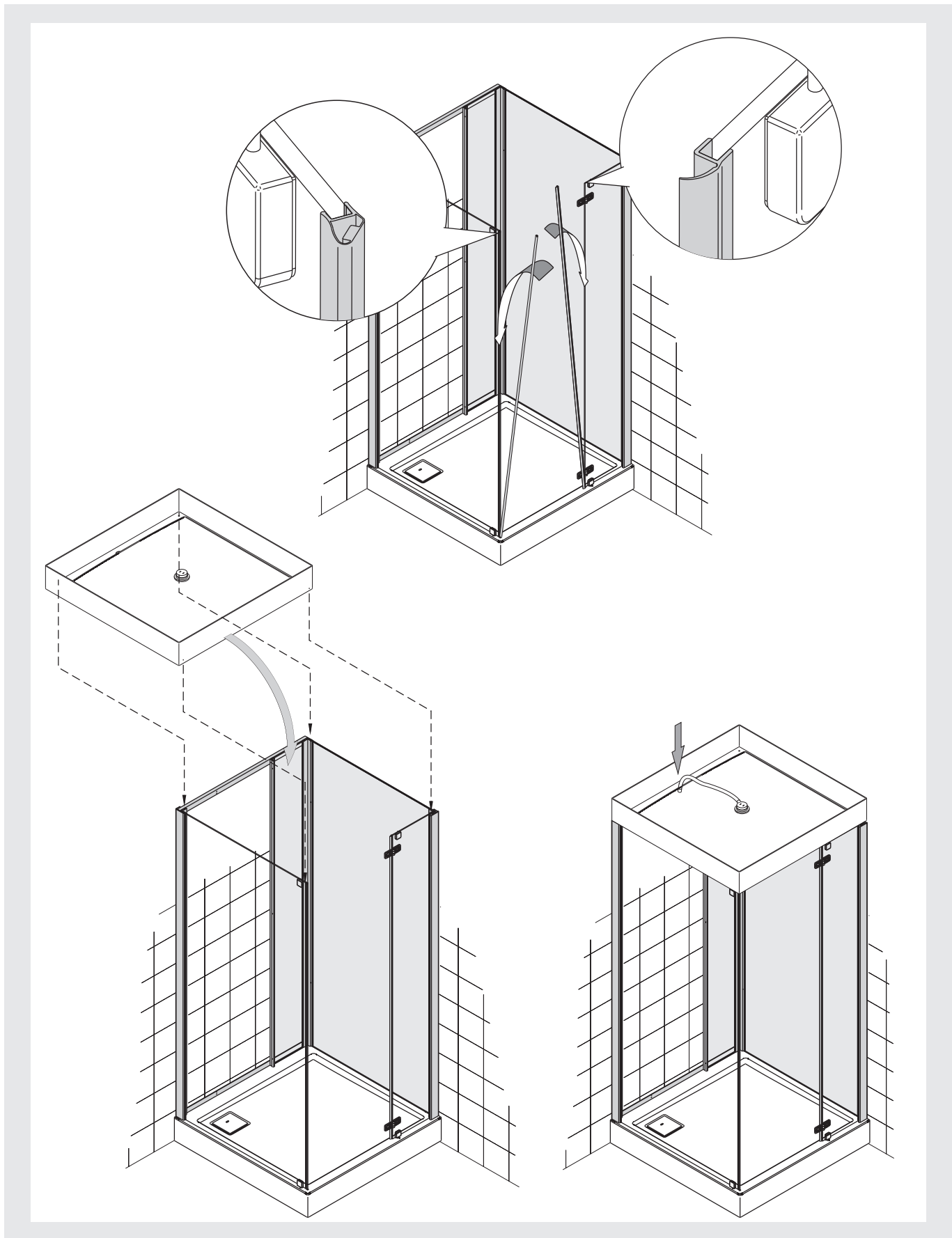

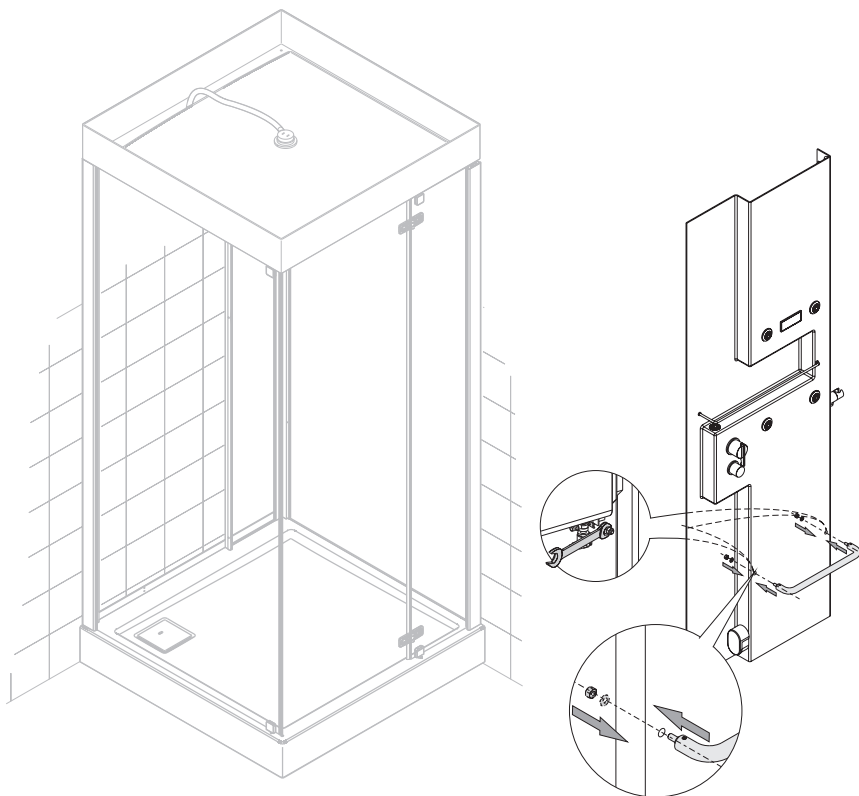
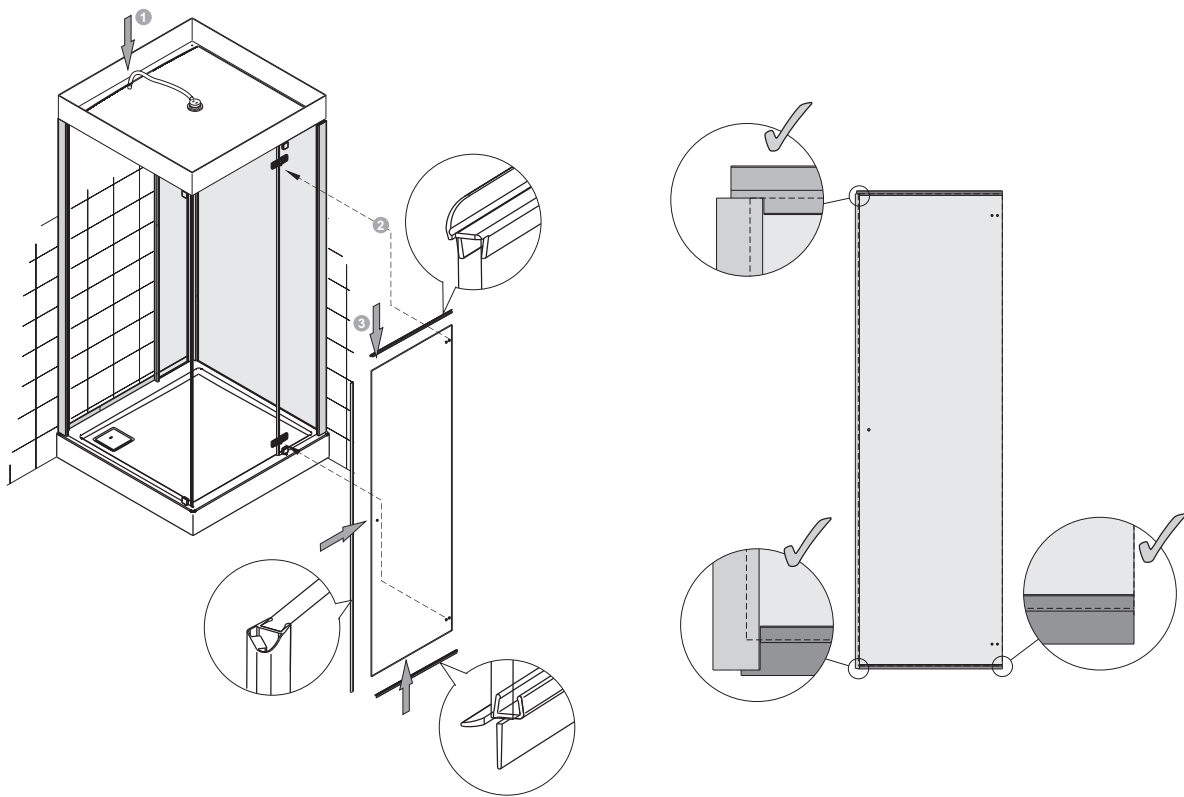

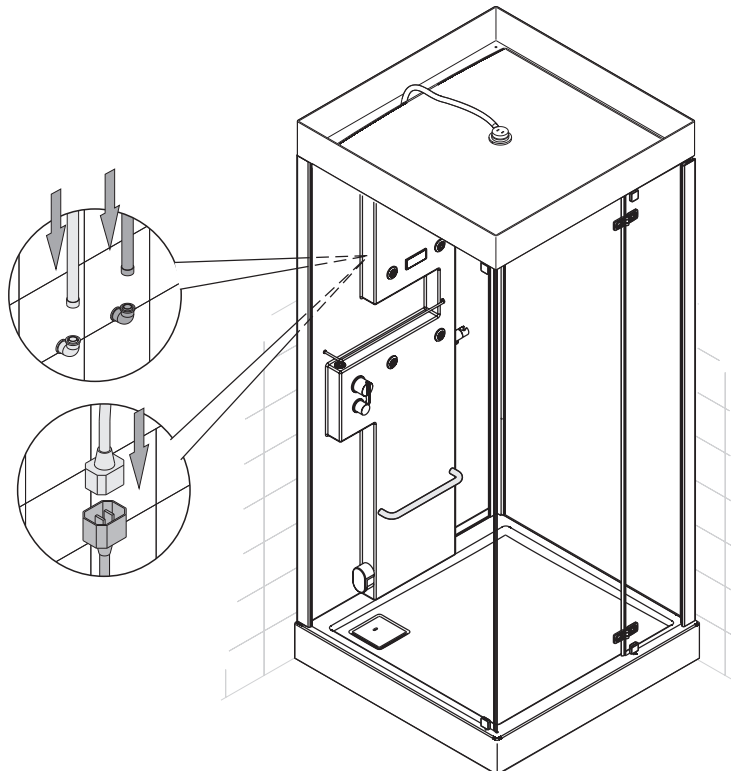
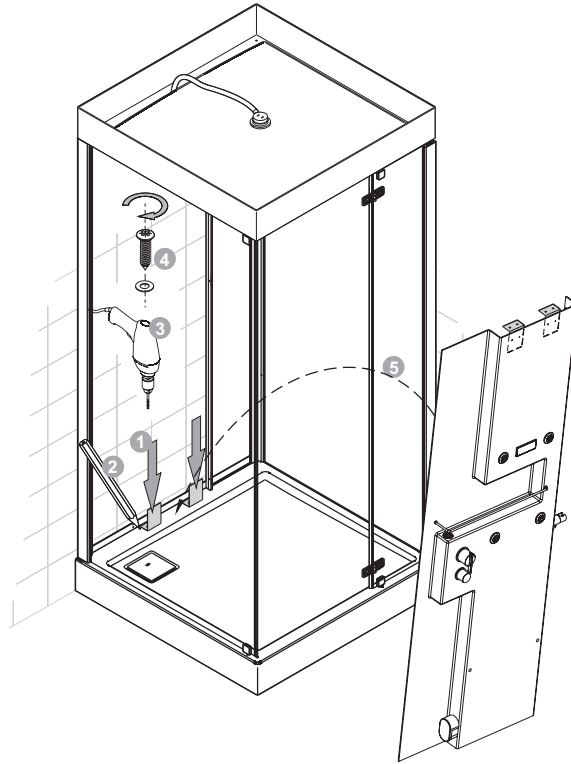

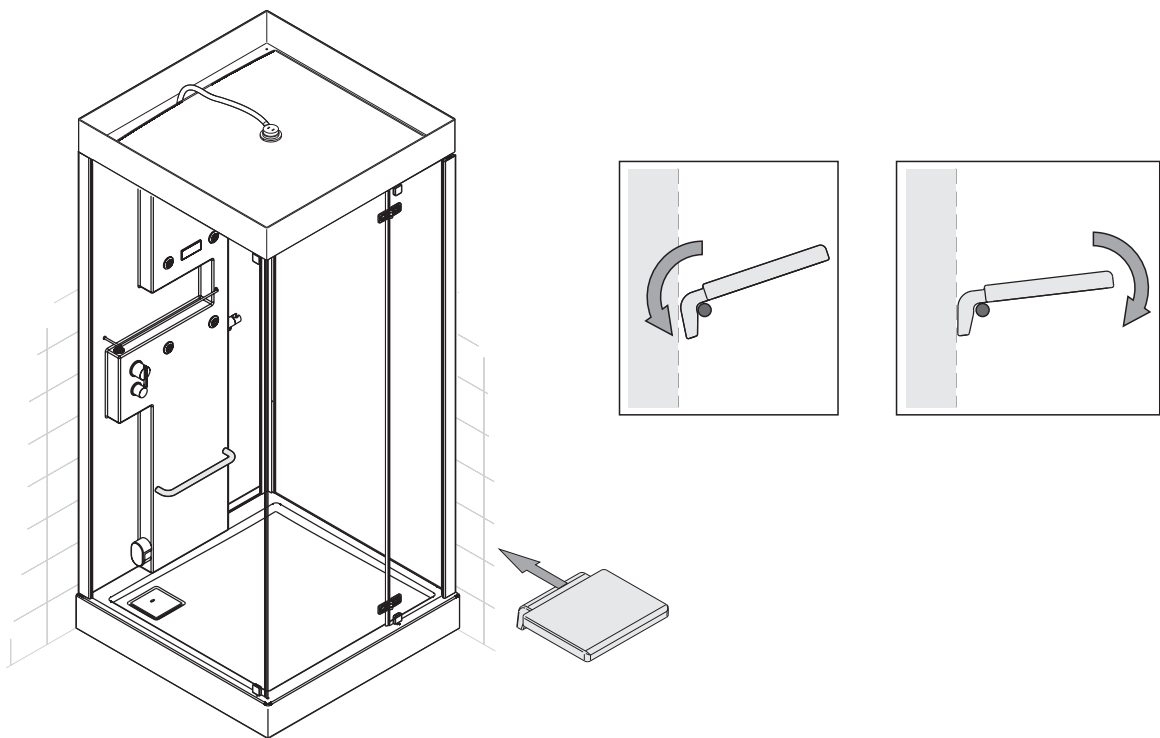
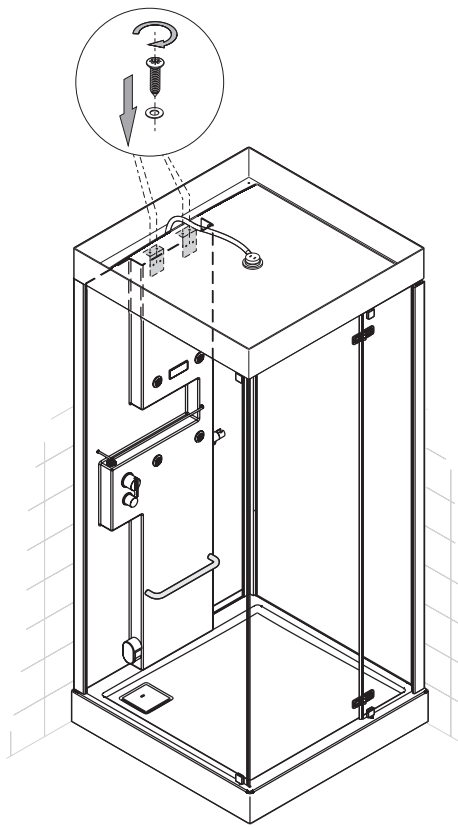

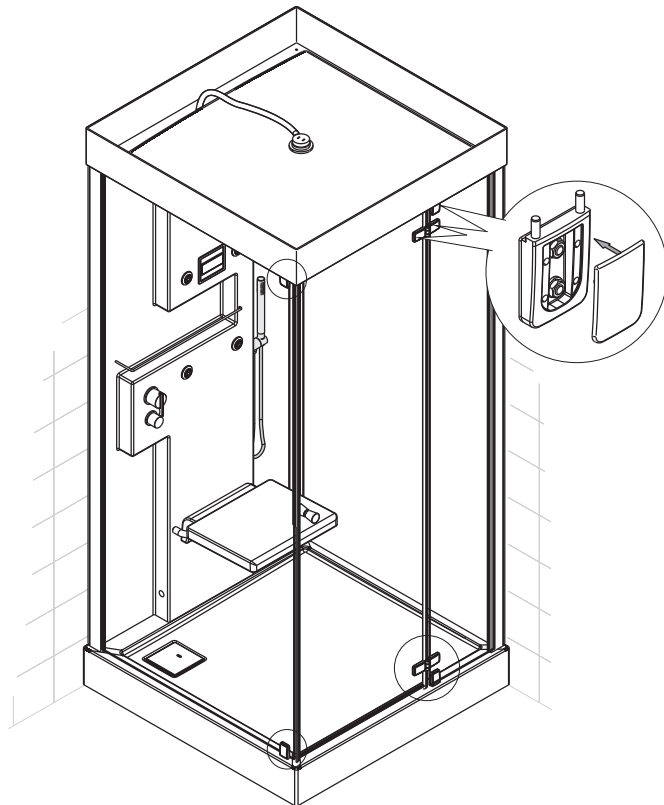
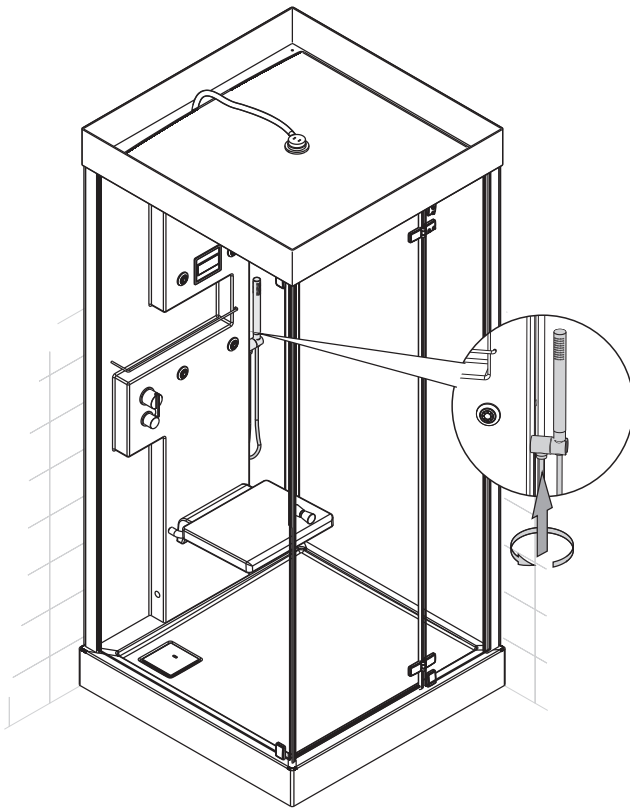

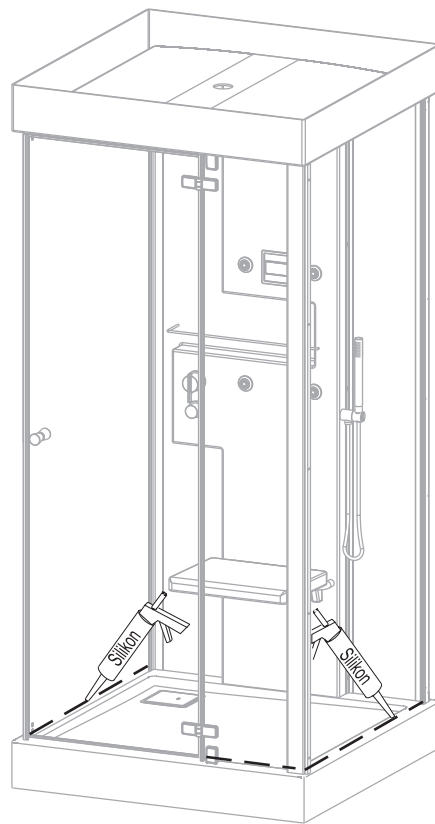

GEBRAUCH /GB.....
.....F..... /I.....

Bedienungsanweisung der Steuerung Adria Standard

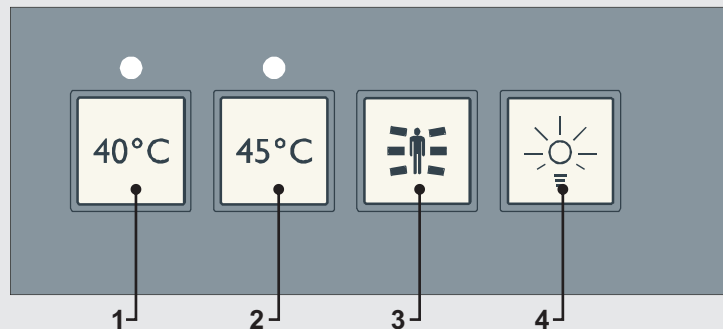

Bedientableau - Funktionen

- [1] – Einstellung Solltemperatur Dampfbad 40°C
- [2] – Einstellung Solltemperatur Dampfbad 45°C
- [3] – Ein / Aus Seitendüsen Hydromassage
- [4] – Licht

Hydromassage

Funktion Seitendüsenmassage Ein/Aus mit der Taste [3], die Massagezeit beträgt 20 Minuten.

Dampfbad

Das Drücken der Taste [1] oder [2] - das Einschalten des Dampfbades und die Temperatúrauswahl. Nach dem Füllen des Dampferzeugers wird der Heizkörper eingeschaltet. Die gewählte Solltemperatur wird mit der Diode an der Taste [1] und [2] signalisiert. Um die gewählte Solltemperatur zu behalten, schaltet die Steuerung den Dampferzeuger entsprechend ein und aus. Während des Dampfbades ist die Hydromassagefunktion gesperrt. Nach dem Erreichen der Solltemperatur beginnt der Dampfbadzeitablauf. Nach dem Ablauf von 30 Minuten wird der Dampferzeuger ausgeschaltet und das Dampfbad wird beendet. Das Dampfbad kann durch das Drücken und 3 Sekunden langes Halten der Solltemperaturtaste unterbrochen werden. Wenn während des Dampfbades die Diode an der früherer gewählten Solltemperaturtaste blinkt, bedeutet es, dass 18 Arbeitsstunden des Dampferzeugers vergangen sind und man soll bald das Entkalken durchführen. Nach 20 Arbeitsstunden des Dampferzeugers wird die Dampffunktion gesperrt, man muss das Entkalken durchführen. Die Sperrung der Dampffunktion wird durch ein abwechselndes Blinken der Dioden an den Tasten [1] und [2] signalisiert.

Reinigung Dampferzeuger

Eine Stunde nach dem Dampfbad, wird die Reinigung des Dampferzeugers automatisch durchgeführt, der Dampferzeuger wird dreifach gefüllt und geleert. Die Reinigungsfunktion wird mit dem gleichzeitigen Blinken der Dioden an den Tasten [1] und [2] signalisiert. Während der Reinigung des Dampferzeugers ist die Dampffunktion gesperrt. Die Reinigungsdauer beträgt 10 Minuten.

Entkalken Dampferzeuger

Für das Entkalken soll 50ml der Entkalkerflüssigkeit eingefüllt werden und durch gleichzeitiges 5 Sekunden langes Drücken der Tasten [1] und [4] aktiviert werden. Das Entkalken kann nicht unterbrochen werden. Wenn während des Entkalkens die Stromversorgung unterbrochen wird, dann wird nach dem Einschalten der Stromversorgung das Entkalken automatisch erneut gestartet. Das Entkalken wird durch gleichzeitiges Blinken der Dioden an den Tasten [1] und [2] signalisiert. Die Entkalkungsdauer beträgt – 1h.

Einstellung Licht

Halogenlicht Ein/Aus mit der Taste [4], nach 20 Minuten ab der Ein oder -Ausschaltung der Massage wird das Licht automatisch ausgeschaltet.

Bedienungsanweisung der Steuerung Adria Luxus

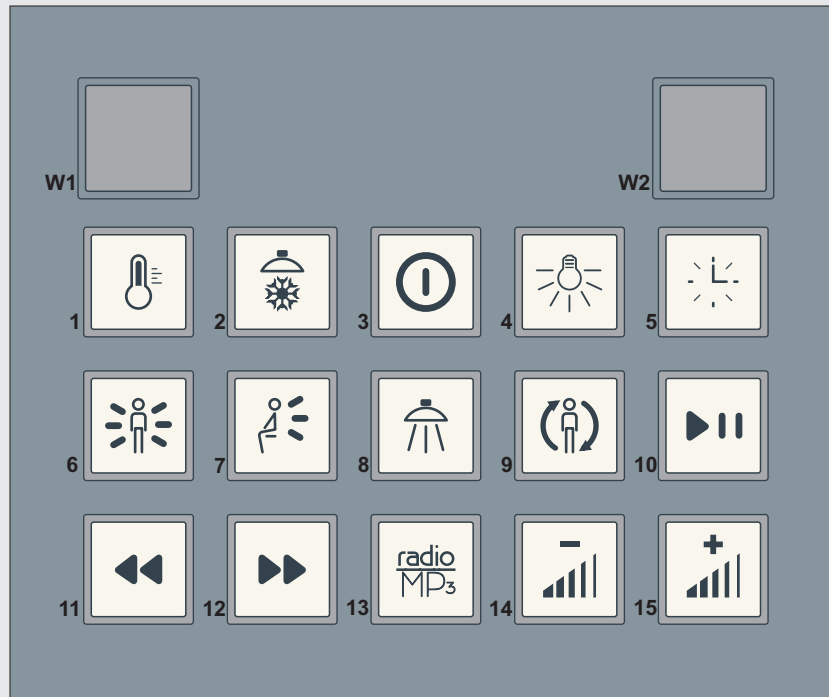

Bedientableau - Funktionen

[3] – Bedientableau Ein/Aus

Bedientableau ausgeschaltet – die Anzeige blinkt nicht, das Drücken der Taste schaltet die Bedientableaufunktionen ein, die Anzeige blinkt.

Wenn nach dem Dampfbad 20 Minuten lang keine Taste gedrückt wird, schaltet sich das Bedientableau automatisch aus.

Bedientableau Aus – die Taste 3 Sekunden lang drücken – alle eingeschalteten Funktionen (Hydromassage, Dampf, Audio) werden ausgeschaltet.

Einstellung Hydromassage

[6] – Ein/Aus Seitendüsen Hydromassage, Laufzeit 20 Minuten

[7] – Ein/Aus Rückendüsen Hydromassage, Laufzeit 20 Minuten

[8] – Ein/Aus Kopfbrause, Laufzeit 20 Minuten

[2] – Ein/Aus schottische Massage, abwechselnd warmes und kaltes Wasser: warmes Wasser 2 Minuten, kaltes Wasser 5 Sekunden, warmes Wasser 2 Minuten, kaltes Wasser 5 Sekunden, warmes Wasser 2 Minuten.

Auf der Anzeige [W2] wird die übriggebliebene Massagezeit angezeigt.

Einstellung Dampfbad

[1] – Ein /Aus Dampfbad und Temperaturswahl.

Nach dem Einschalten des Dampfgenerators können wir die Dampfbadtemperatur auswählen (38, 40, 42, 44, 46, 48, 50 °C)

Die gewählte Temperatur wird auf der Anzeige [W1] gezeigt, bis zum Erreichen der gewählten Temperatur blinkt die Anzeige [W1].

Die Steuerung signalisiert die Dampfbadbereitschaft mit dem blinkenden Halogenlicht oder mit dem weissen Farblicht.

[5] – Dampfbadzeit Einstellung (10, 20, 30 Minuten) / Einschalten Entkalken Dampferzeuger

Nach dem Erreichen der eingestellten Temperatur in der Kabine, stoppt das Blinken auf der Anzeige [W1], auf der Anzeige [W2] wird die Dampfbadzeit angezeigt, die für die Laufzeit von 10, 20 oder 30 Minuten eingestellt werden kann. Zeitablauf wird mit einer blinkenden Diode auf der Anzeige signalisiert [W2]. Während des Bades, ist eine Verlängerung der Badezeit möglich.

Während des Dampfbades sind die Hydromassagefunktionen gesperrt.

Während der Dampffunktion kann die kalte Dusche aus der Kopfbrause, durch das Drücken und Halten der Taste **[8]** aktiviert werden.

Reinigung Dampferzeuger

Eine Stunde nach dem Dampfbad, wird die Reinigung des Dampferzeugers automatisch gestartet, der Dampferzeuger wird dreifach gefüllt und geleert. Die Reinigungsfunktion wird mit dem blinkenden Zeichen '—' auf der Anzeige [W1] signalisiert. Während der Reinigung des Dampferzeugers ist die Dampffunktion gesperrt. Die Reinigungsdauer beträgt 5 Minuten.

Entkalken Dampferzeuger

Wenn während des Dampfbades die Anzeigen [W1] und [W2] blinken, bedeutet es, dass der Dampferzeuger bereits 18 Stunden lang funktioniert hat und das Entkalken durchgeführt werden sollte. Nach 20 Arbeitsstunden des Dampferzeugers wird die Dampffunktion gesperrt, das Entkalken muss durchgeführt werden. Die Sperrung der Dampffunktion wird auf der Anzeige [W1] mit dem Zeichen '—' signalisiert.

Das Entkalken wird durch 10 Sekunden langes Drücken der Taste **[5]** aktiviert. Für das Entkalken soll 500 ml der Entkalkerflüssigkeit eingefüllt werden und mit der Taste **[5]** aktiviert werden. Während des Entkalkens sind alle Funktionen gesperrt. Das Entkalken kann nicht unterbrochen werden. Wenn während des Entkalkens die Stromversorgung unterbrochen wird, dann wird nach dem einschalten der Stromversorgung das Entkalken automatisch erneut gestartet.

Die Entkalkungsdauer beträgt - 2h 15 Minuten

Einstellung Beleuchtung und Lichttherapie

[4] – Ein/Aus Beleuchtung

[9] – Lichttherapie Programmauswahl.

Programm	Bezeichnung
1	- weiss
2	- rot
3	- orange
4	- gelb
5	- grün
6	- blau
7	- indigo
8	- violett
9	- rotierend
10	- anregend

Radio und MP3 - optional

[13] – FM/MP3 Auswahl der Musikquelle

[10] – Ein / Pause MP3 Daten

[14] – Lautstärke kleiner

[15] – Lautstärke größer

[11] – Aussuchen der UKF Sender nach unten/ Auswahl des letzten Tracks (aus MP3-Player)

[12] – Aussuchen der UKF Sender nach oben/ Auswahl des nächsten Tracks (aus MP3 - Player)

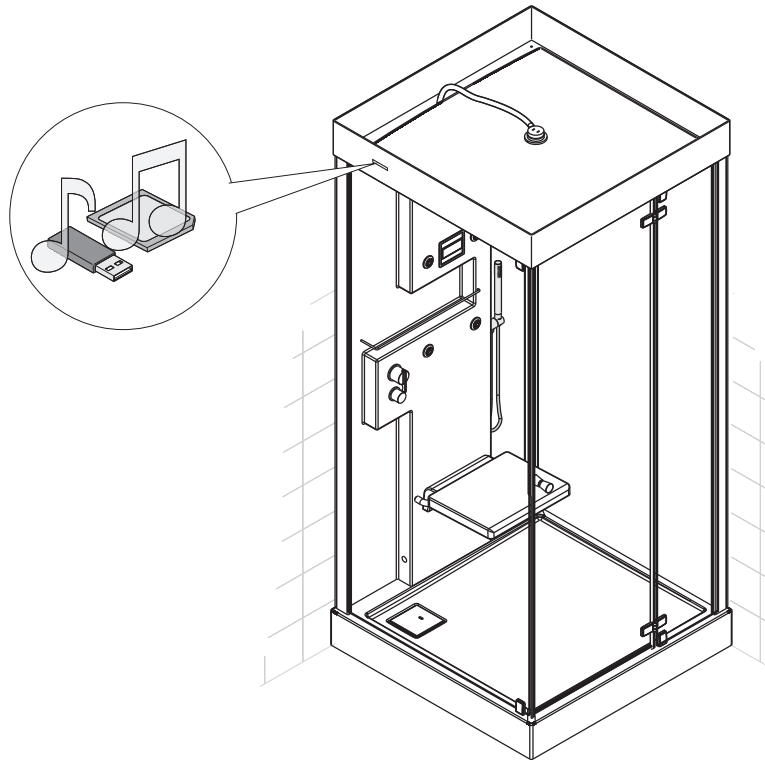

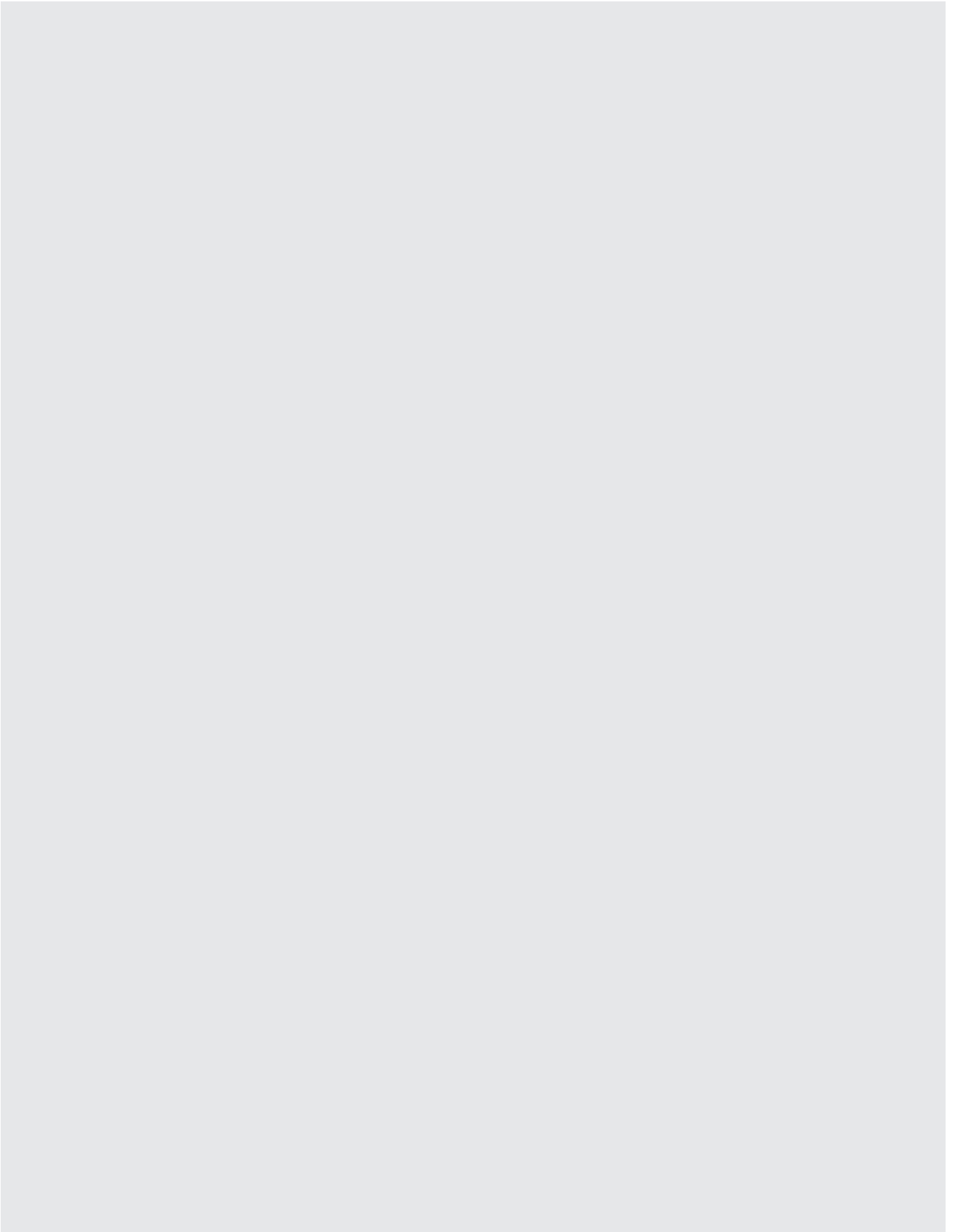

Hoesch Design GmbH
Für Rückfragen steht Ihnen unser
Kundendienst unter Telefon 02422 54-0
oder Telefax 02422 6793 zur Verfügung.

Technische Änderungen vorbehalten!
Garantieleistung nur bei Beachtung
dieser Anweisung.

We reserve the right of technical modifications.
Guarantee is only valid provided
installation is done exactly according
to our installation instructions.