

BADEN.

Venturi-Whirlsystem Deluxe.

1/95

Système Venturi Luxe · Venturi-Whirlsystem Deluxe

Bedienungsanweisung

Notice d'utilisation
Gebruiksaanwijzing

(D) (F) (NL)

HOESCH
jetline[®]

D	Bedienungsanweisung	3- 9
F	Notice d'utilisation	10-16
NL	Gebruiksaanwijzing	17-23

Beschreibung des Venturi-Whirlsystems

Wie funktioniert das Whirlsystem?	3
Die Venturi Massagedüse	4
Automatische Vorspülung	4
Trockenlaufschutz	4

Bedienung/Benutzung

Allgemeines	4
Ab-/Überlaufarmatur	4
Tastatur	5
DüsenEinstellung	5
Badezusätze	5

Reinigung/Wartung

Ablaufventil	6
Venturi-Düseneinsätze	6
Hygiene, Desinfektion	7

Pflege

.....	7
-------	---

Sonderzubehör

Scheinwerfer	7
Infrarot-Fernbedienung	8
Jet-Commander	8
Heizung	9

Was ist zu tun, wenn ...

.....	9
-------	---

Es ist soweit: Das erste Bad in Ihrer Hoesch-Whirlwanne steht bevor! Wir wünschen Ihnen viel Freude an Ihrer neuen Wanne! Ständige Produktionsüberwachung, Forschung und Weiterentwicklung, verbunden mit dem innovativen Design unserer Badewannen aus Sanitär-Acryl, gewährleisten, daß Sie sich für ein hochwertiges Qualitätsprodukt entschieden haben. Für ungetrübten Badespaß bitten wir diese Anweisung vor dem ersten Bad sorgfältig zu lesen.

Beschreibung des Venturi-Whirlsystems

Wie funktioniert das Whirlsystem?

Das Whirlsystem bildet einen geschlossenen Kreislauf. Das Ablaufventil ist gleichzeitig Ansaugstutzen. Wasser wird an-/abgesogen, durch die Whirlpumpe beschleunigt und mit ca. 1 bar Druck durch die Massagedüsen wieder ins Innere der Wanne geleitet. Für ein Whirlbad benötigen Sie nicht mehr Wasser, als für ein „normales“ Bad.

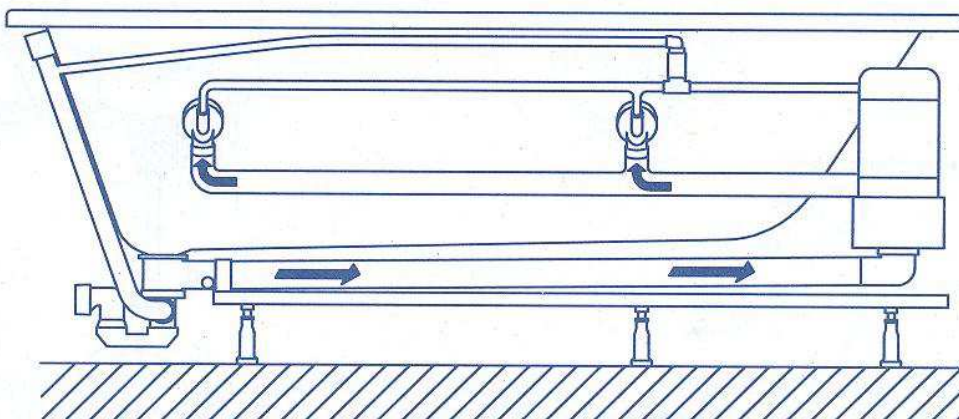

Die Venturi Massagedüse

Das physikalische Prinzip der Venturi Massagedüsen:

Durch Unterdruck wird die selbsttätige Luftbeimischung des Wassermassagestrahls erreicht. Eine optimale Massagewirkung ist gewährleistet!

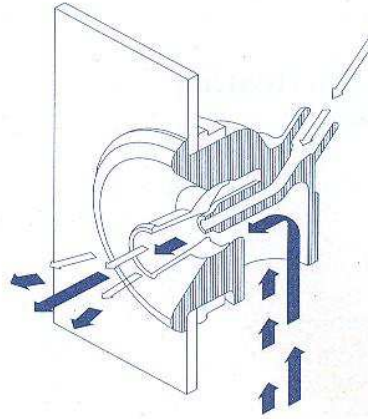

Automatische Vorspülung

Ein geschlossener Kreislauf zwischen den Düsen, dem Rohrleitungssystem und der Whirlpumpe ermöglicht die Vorspülung. Hierbei wird Wasser aus dem Inneren der Wanne angesogen (je nach Zugabe Desinfektionsmittel zugefügt) und mittels geringem Pumpendruck erfolgt eine Spülung der Systemkomponenten. Anschließend gelangt das Reinigungswasser (-gemisch) direkt in den Ablauf. Der Wasserbedarf der Vorspülung beträgt je nach Wannenmodell 8-11 Liter.

Trockenlaufschutz

Zur Sicherheit für die Whirlpumpe ist ein sog. Trockenlaufschutz integriert. Dieser verhindert, daß das Whirlsystem bei leerer Wanne oder zu geringem Wasserstand in Betrieb genommen werden kann.

Bedienung/Benutzung

Allgemeines

Whirlbäder kann in der Regel jeder, dessen Herz-, Kreislauf- und Nervensystem den normalen Alltagsbeanspruchungen gewachsen sind. Falls Zweifel bestehen, den Rat eines Arztes einholen.

Bei Erkältungs-, Infektionskrankheiten, Geschwüren, eiternden Wunden sowie Entzündungen bis zu deren vollständiger Ausheilung auf das Whirlbad verzichten. Ebenso nach Alkoholgenuß und unmittelbar nach dem Essen.

Wassertemperatur und Dauer des Bades ganz nach Wohlbefinden steuern. Faustregel: Je höher die Temperatur, desto kürzer die Badezeit. Bei einer maximalen Temperatur von 38°C sollte aus ärztlicher Sicht das Whirlbad nicht länger als 10 Minuten dauern. Bei 36°C 20 Minuten nicht überschreiten.

Für eine optimale Wirkung des Whirlbades ist es ratsam, anschließend eine 20minütige Nachruhe ohne körperliche Anstrengung einzulegen; falls möglich, an der frischen Luft.

Ab-/Überlaufarmatur

Zum Schutz vor Verschmutzung der Whirlpumpe ist ein Sieb in dem Ablauf integriert. Beim Einsetzen des Ablaufventils darauf achten, daß der untere Stift genau mittig in die vorgesehene Bohrung eingeführt wird. Anhand des Schriftzugs auf dem Überlaufdrehknopf ist erkennbar, ob der Ablauf geöffnet oder geschlossen ist.



Ablaufventil

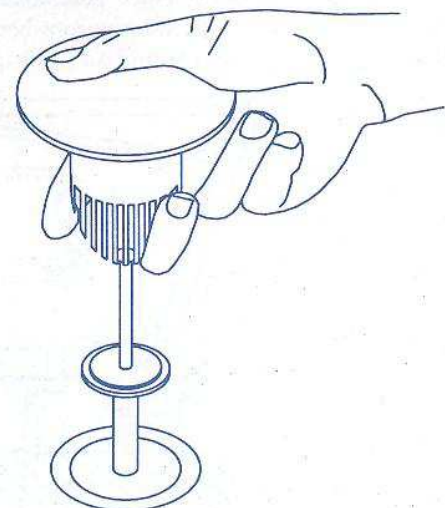

Tastatur

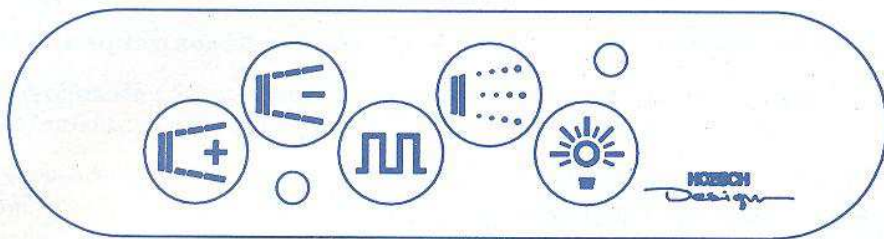

Beim Befüllen der Badewanne setzt die automatische Vorspülung ein. Sie durchläuft folgende Phasen: Vorreinigung, Hauptreinigung und Desinfektion sowie Klarspülen. Die Gesamtdauer beträgt 5 Minuten. Eine Unterbrechung ist nicht möglich. Start und Ende des Spülvorgangs sind durch Aufleuchten/Erlöschen des oberen roten Punktes erkennbar. Funktionsbereit ist das Whirlsystem (mit allen Zusatzfunktionen) sobald der Spülvorgang beendet ist und ein ausreichender Wasserstand erreicht ist. Angezeigt wird dies durch Aufleuchten des unteren roten Punktes.



1 x tippen = Massage EIN (höchste Stärke)
1 x tippen = Massage AUS
dauernder Tastendruck = Massagestärke erhöhen

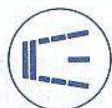

dauernder Tastendruck = Massagestärke verringern



1 x tippen = Intervall EIN
1 x tippen = Intervall AUS



1 x tippen = Luftbeimischung EIN
1 x tippen = Luftbeimischung AUS

Sonderzubehör



1 x tippen = Licht EIN
1 x tippen = Licht AUS

Düseneinstellung

Der Massagestrahl der Düsen kann vom Mittelpunkt gesehen in jede Richtung um ca. 15° verstellt werden. So können Sie die für Sie optimale Einstellung per Hand selbst bestimmen.

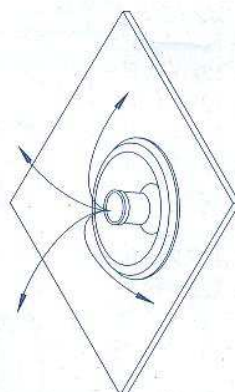

Badezusätze

Wichtig: Grundsätzlich nur nichtschäumende, für Whirlwannen geeignete Badezusätze (z.B. Hoesch-Duftessenzen Art.-Nr. 6881-6883) verwenden! Keinesfalls ölhaltige Mittel einsetzen!

Reinigung/Wartung

Ablaufventil

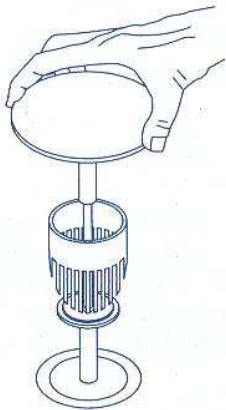

Wichtig:

Das integrierte Sieb im Ablaufventil ist regelmäßig zu säubern.
Ein verstopftes Sieb beeinträchtigt die Ansaugung der Whirlpumpe und somit die Leistung.
Funktionsstörungen sind die Folge!

Venturi-Düseneinsätze

Eine Demontage und Reinigung der Düseninnenteile ist erforderlich, sobald bei laufendem Spülprogramm Wasser aus der Düse „spritzt“. Austretende Wassertröpfchen während des Spülprogramms, (bedingt durch leichtgängige Konzeption der Innenteile) sind ganz normal und nicht zu vermeiden.

Die Demontage der gesamten Düseninnenteile ist mit Hilfe des Düsenschlüssels problemlos möglich. Durch Linksdrehung des vorne am Klemmring angesetzten Düsenschlüssels ist der komplette Abdeckring demontierbar. Der gesamte Düsenersatz kann nun entnommen und in alle Einzelteile zerlegt werden.

Mit der schmalen Seite des Düsenschlüssels ist der Venturi-Einsatz aus dem Düsengehäuse zu lösen. Nach Demontage des Düsenersatzes prüfen, ob abgelagerte Fremdpartikel oder Kalkablagerungen Ursache für die mangelhafte Abdichtung sind. Verkalkte Teile können mit einem sauren, kalklösenden Mittel (z.B. verdünntem Branntweinessig) gereinigt werden.

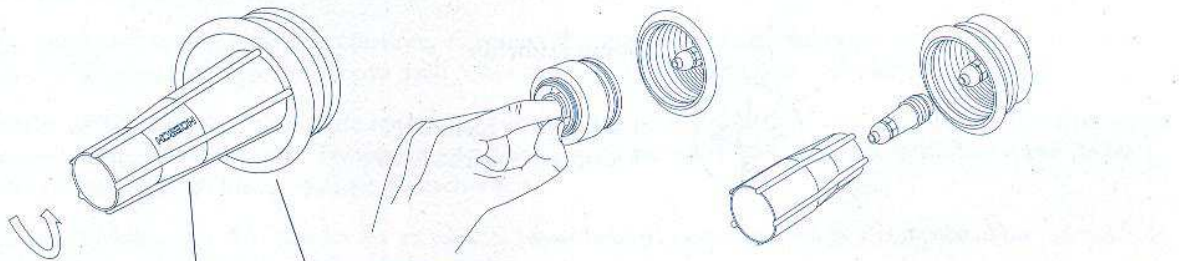

Düsenschlüssel Hoesch Ident-Nr. 128 147 E
Abdeckrosette kpl. Hoesch Ident-Nr. 128 312 E... (Farbe)

Kolbeneinsatz kpl. Hoesch Ident-Nr. ~~128 135 E~~ ¹²⁸²⁰¹
Dichtring groß Hoesch Ident-Nr. 128 138 E
Druckscheibe Hoesch Ident-Nr. 128 141 E
VA-Druckfelder Hoesch Ident-Nr. 128 188 E
Gleitbuchse Hoesch Ident-Nr. 128 136 E
Dichtring klein Hoesch Ident-Nr. 128 139 E

Gehäuse-Dichtung Hoesch Ident-Nr. 127 743 E
Venturi-Einsatz Hoesch Ident-Nr. 128 132 E

Beim Zusammenbau auf richtigen Sitz der Teile zueinander achten. Die Dichtlippen der beiden Dichtringe müssen immer nach außen angeordnet sein. Abdeckring feinfühlig im Innengewinde des Düsengehäuses ansetzen. Bis zum Anschlag eindrehen und fest anziehen.

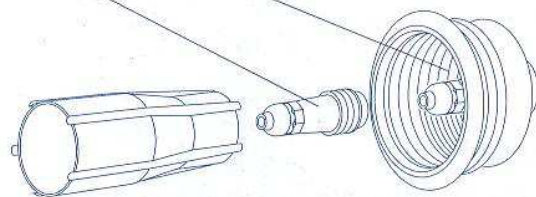

Ersatz für beschädigte Teile kann unter Angabe der oben aufgeführten Ident-Nummern bestellt werden.

Hygiene, Desinfektion

Die hervorragende Hygiene der Wanne mit allen Systemkomponenten ist gewährleistet durch:

- Vollständige Selbstentleerung aller Systemkomponenten durch Anordnung mit Gefälle.
- Automatische Vorspülung und Möglichkeit der Desinfektionsmittelzugabe.

Verwenden Sie ausschließlich das spezielle Hoesch-Desinfektionsmittel (500 ml Dosierflasche Art.-Nr. 6923). Es wirkt mikrobiologisch gegen Pilze, Algen und Bakterien, ist tensidfrei und in der gegebenen Konzentration ökologisch unbedenklich. Es wirkt nicht aggressiv auf die im Dosiersystem eingesetzten Werkstoffe. Eine Schädigung der Acrylwannenoberfläche bei Kontakt mit diesem Mittel ist ausgeschlossen.

Für Schäden und Gefahren, verursacht durch andere, nicht für diesen Einsatzzweck geeignete Mittel, kann keine Haftung übernommen werden!

Zugabe des Desinfektionsmittels:

Abdeckkappe durch Linksdrehen lösen und Mittel langsam neben dem mittigen Entlüftungsschlauch einfüllen. Eine Füllung (ca. 50 ml) ist ausreichend für zwei Vorspülungen.

Wir empfehlen eine Desinfektionsmittelzugabe:

- vor dem ersten Bad
- mindestens vor jedem 10. Bad bei regelmäßiger Benutzung
- nach längeren Zeiten der Nichtbenutzung
- bei stärkerer Verschmutzung.

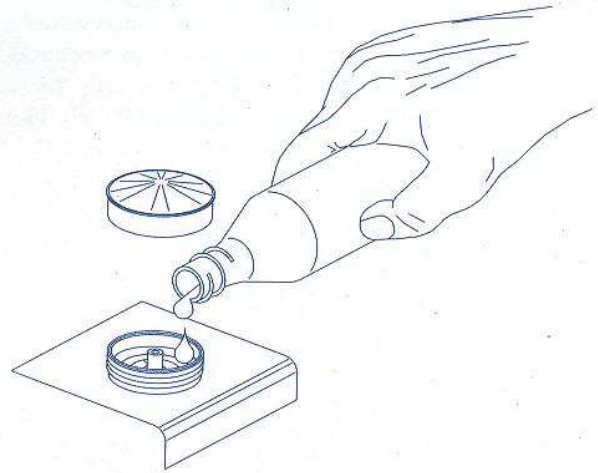

Durch eine kleine „List“ ist eine Spülung des Rohrleitungssystems auch ohne „Badeabsicht“ möglich. In leere Wanne Wasser einfüllen bis der obere rote Punkt leuchtet, der Spülvorgang läuft ab. Zur Wiederholung etwas Wasser ablassen und erneut auffüllen. Je nach Wunsch mit oder ohne Desinfektionsmittelzugabe.

Pflege

Nach dem Baden Wannenoberfläche mit Wasser abspülen und mit einem feuchten Tuch nachwischen. **Keine Scheuermittel verwenden!** Für gelegentliche Grundreinigungen ein paar Spritzer Reinigungsmittel (z.B. Hoesch-Cleaner, Art.-Nr. 6999), auf die Oberfläche geben, mit einem trockenem weichen Tuch nachreiben. Stärkere Verschmutzungen mit warmen Wasser und flüssigem milden Reinigungsmittel oder einer Seifenlauge beseitigen. Kalkablagerungen mit Branntweinessig und Wasser wegwischen (Armaturen aussparen!). Bei Einsatz von Abfluß-Reinigern die Gebrauchsanweisung beachten! Leichte Kratzer oder aufgeraute Stellen bei **glänzender** Oberfläche mit dem Hoesch Sanicryl-Plegeset (Art.-Nr. 6991) entfernen. Tiefe Kratzspuren und Brandflecken auf **glänzenden oder matten** Oberflächen mit feinem Sandpapier (Nr. 500) oder Metallradierer aus feiner Stahlwolle vorsichtig, großflächig in eine Richtung schleifend, beseitigen. Nur bei glänzender Oberfläche mit Spezialpoliercreme nachbehandeln.

Sonderzubehör

Scheinwerfer

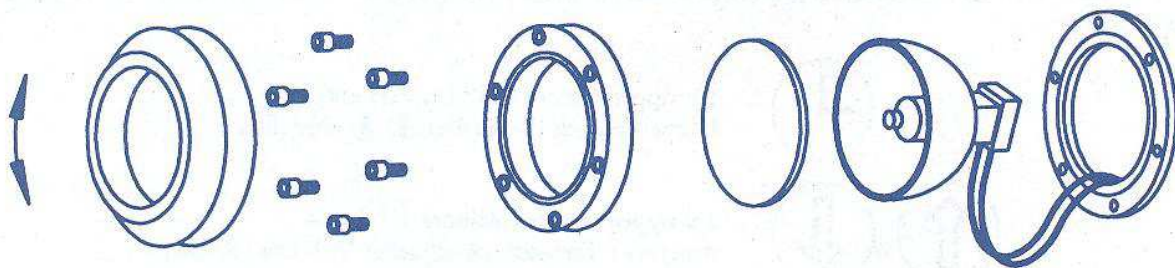

(Wechsel von der Wanneninnenseite)

Der Wechsel der eingebauten Halogenlampe darf nur von einer konzessionierten Elektro-Fachkraft durchgeführt werden.

Infrarot-Fernbedienung

Die Fernbedienung hat alle Bedienfunktionen der Tastatur.
Die beiden roten Punkte blinken bei Betätigung einer Taste auf (Batterieladeanzeige).
Entweder den separaten Empfänger, oder den im Jet-Commander ansteuern.

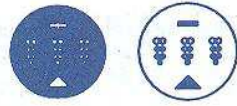

diese Tasten sind ohne Funktion

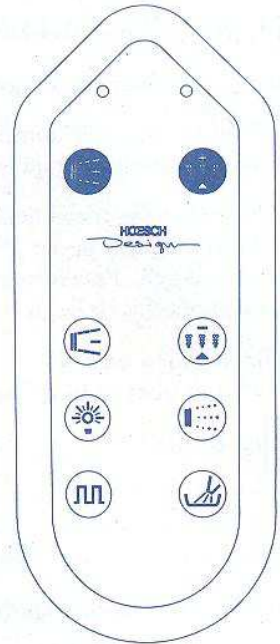

Jet-Commander (Tastatur entfällt)

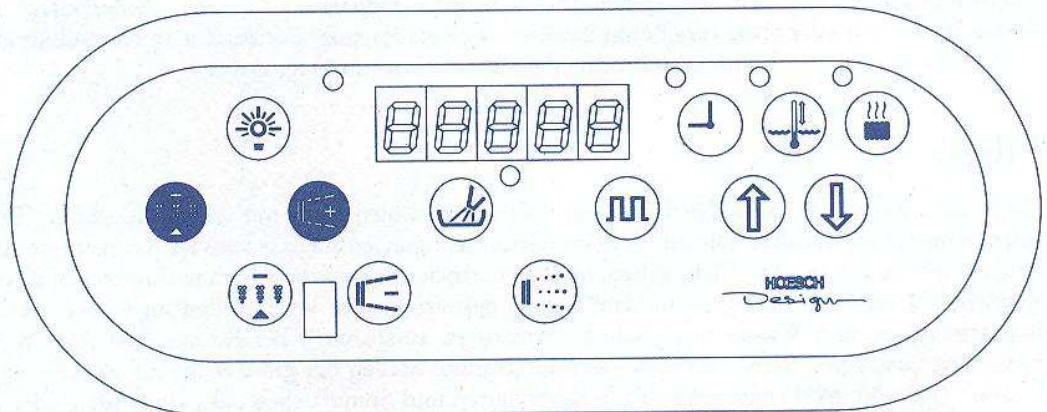

Die Bedienfunktionen im Commander entsprechen denen der Tastatur und der Fernbedienung.
Darüber hinaus sind folgende Funktionen serienmäßig enthalten:

Uhrzeit-Einstellung

Bei leerer Wanne wird die Uhrzeit angezeigt. Bei betriebsbereit gefüllter Wanne wechselt die Anzeige zwischen Uhrzeit und Wassertemperatur.

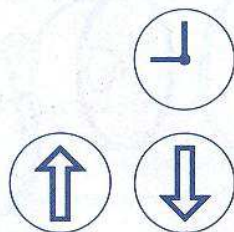

1 x tippen (roter Punkt leuchtet auf)
Uhrzeit mittels der Tasten ⬆️ ⬇️ einstellen.

1 x tippen jeweils 1 Minute + oder -
dauernder Tastendruck schneller Vor- bzw. Rücklauf

Nach Einschalten oder Stromausfall blinkt die Uhranzeige und signalisiert, daß die Uhrzeit neu einzustellen ist.

Die weiteren Tasten sind nur wirksam bei bestelltem Sonderzubehör

Heizung

Während des Whirlbades wird bei zugeschalteter Heizung eine Wasserabkühlung vermieden.



Bei Tastendruck leuchtet der rote Punkt neben der Taste auf. Dies signalisiert „Heizung betriebsbereit“ und bewirkt, daß diese bei „Massage EIN“ zuschaltet (nur bei befüllter Wanne!). Bei „Massage AUS“ schaltet auch die Heizung mit ab. Der Punkt leuchtet weiter.



Bei Tastendruck wird die Badewasser-Solltemperatur im Display angezeigt. (Der rote Punkt neben der Taste leuchtet auf.) In diesem Zustand kann über die beiden \uparrow \downarrow eine Sollwerteingabe zur Steuerung der Heizung im Bereich zwischen 30°C und 40°C erfolgen.

Einmaliges Tippen bewirkt eine Verstellung um 0,5°C. Wird innerhalb von 10 Sekunden weder eine der \uparrow \downarrow noch die Taste \pm betätigt, schaltet die Anzeige auf die Uhrzeit bzw. Wassertemperatur.

Was ist zu tun, wenn ...

der Massagestrahl nicht eingeschaltet werden kann?

- Prüfen Sie, ob genügend Wasser in der Wanne ist. (Leuchtet der untere rote Punkt auf der Tastatur?)
- Prüfen Sie, ob die Stromzufuhr unterbrochen wurde. (Sicherung prüfen)
- Schalten sie für ca. drei Minuten die Sicherung ab und probieren Sie anschließend erneut einen Start.

der Massagestrahl merklich schwächer wird?

- Säubern Sie das Ablaufventil!
- Reinigen Sie die Massagedüsen!

sich während dem Whirlbad Schaum bildet?

- Sofort den Massagestrahl abschalten! Wasser ablassen und eine gründliche Spülung durchführen.
- Achten Sie grundsätzlich darauf nur geeignete (**keine schäumenden, ölhaltigen**) Badezusätze zu verwenden!

Sie längere Zeit nicht zuhause sind (z.B. Urlaub)?

- Grundsätzlich sind keine besonderen Maßnahmen erforderlich.
Wie bei allen elektrischen Geräten, ist jedoch eine Trennung vom Stromnetz empfehlenswert.

Technische Änderungen vorbehalten!

Sommaire

F

Description du système Venturi

Principe de fonctionnement du système balnéo	10
Buse de massage Venturi	11
Prérinçage automatique	11
Protection contre le fonctionnement à sec	11

Fonctionnement et utilisation

Généralités	11
Bonde de vidage et trop-plein	11
Clavier	12
Réglage des buses	12
Additifs	12

Nettoyage/maintenance

Bonde de vidage	13
Blocs d'injection Venturi	13
Hygiène, désinfection	14

Entretien

14

Options

Projecteur	14
Télécommande à infrarouge	15
Jet-Commander	15
Chauffage	16

Que faire ...

16

Enfin! L'heure du premier saut dans votre baignoire balnéo Hoesch est arrivée! Nous vous souhaitons de profiter longtemps de votre nouvelle baignoire. Votre choix s'est porté sur un article de qualité. Il est le fruit d'un contrôle permanent durant la production, d'un travail de recherche et de nombreux perfectionnements valorisés par des lignes innovantes. Votre nouvelle baignoire est en acrylique sanitaire. Nous vous prions de bien vouloir lire attentivement cette notice avant de prendre votre premier bain. Cette lecture vous permettra de tirer le meilleur parti de votre baignoire!

Description du système Venturi

Principe de fonctionnement du système balnéo

Le système balnéo forme un circuit fermé. La bonde fait également office d'orifice d'aspiration. L'eau est aspirée (ou évacuée), puis traverse une pompe qui en accélère le débit. Des buses de massage la réinjectent ensuite sous une pression d'1 bar env. dans la baignoire. Un bain balnéo ne consomme pas plus d'eau qu'un bain „traditionnel“.

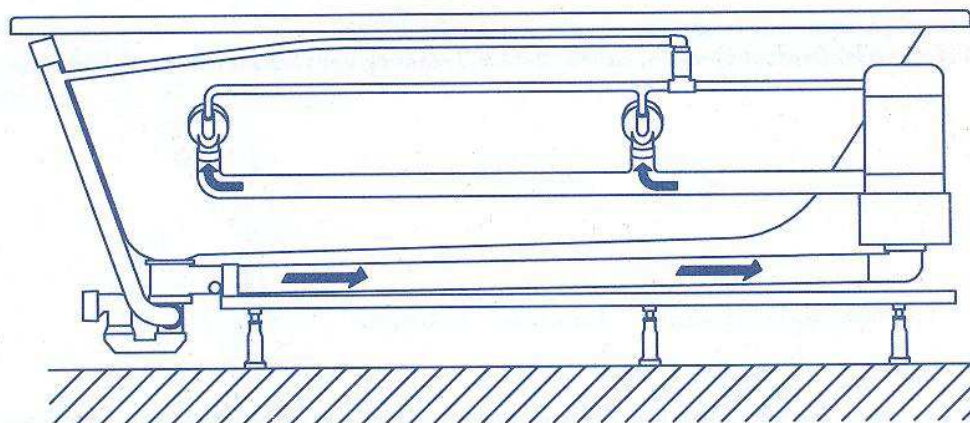

Buse de massage Venturi

Principe physique des buses de massage Venturi:

Une dépression entraîne automatiquement un mélange intime de l'air et du jet d'eau. Cette technique donne une puissance de massage optimale!

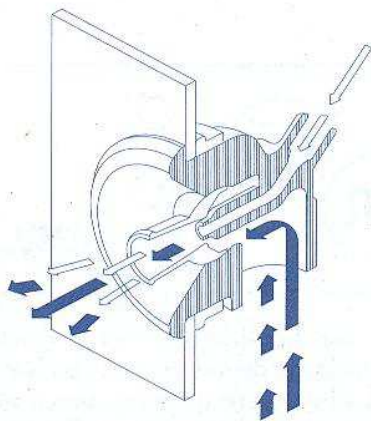

Prérinçage automatique

Un circuit fermé faisant intervenir les buses, les tuyauteries et la pompe de massage permet de procéder à un prérinçage. L'eau de la baignoire est aspirée (avec addition de désinfectant). Les composants du système balnéo sont rincés grâce à la faible pression délivrée par la pompe. L'eau de nettoyage (additionnée de désinfectant) s'écoule ensuite directement dans la bonde. Le prérinçage demande 8 à 11 litres d'eau selon le modèle de baignoire.

Protection contre le fonctionnement à sec

Un dispositif empêchant le fonctionnement à sec est incorporé pour protéger la pompe de massage. Il bloque la mise en service du système balnéo si la baignoire est vide ou le niveau d'eau insuffisant.

Fonctionnement et utilisation

Généralités

En règle générale, toute personne ne souffrant pas au quotidien de troubles cardiaques, circulatoires ou nerveux peut prendre un bain balnéo. Dans le doute, s'adresser à son médecin.

Renoncer au bain balnéo et attendre d'être complètement guéri en cas de refroidissement, de maladie infectieuse, d'ulcère, de lésion purulente ou d'inflammation. Ne pas prendre de bain après un repas ou en état d'ébriété.

Régler la température de l'eau à sa convenance et rester dans le bain le temps souhaité. En règle générale, la durée du bain est inversement proportionnelle à la température de l'eau. Les médecins recommandent de ne pas se baigner plus de 10 minutes si la température maximale de 38°C est atteinte. Ne pas rester plus de 20 minutes dans une eau à 36°C.

Il est conseillé de se reposer (de préférence, à l'air frais) et de ne pas faire d'effort physique dans les 20 minutes qui suivent le bain pour permettre à la balnéothérapie d'agir au maximum.

Bonde de vidage et trop-plein

Une crépine est logée dans le système d'écoulement pour éviter d'encrasser la pompe de massage. En positionnant la bonde de vidage, veiller à ce que le bas de la tige soit exactement au milieu de l'orifice prévu. L'inscription portée sur la plaque rotative du trop-plein permet de savoir si l'orifice de vidage est ouvert ou fermé.

Bonde de vidage



Plaque rotative du trop-plein

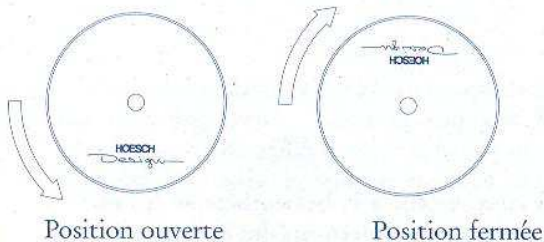

Clavier

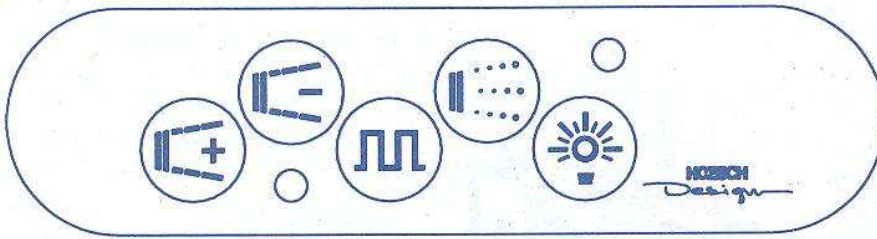

Le prérinçage s'initie automatiquement quand la baignoire se remplit. Le rinçage comprend les séquences suivantes: nettoyage préliminaire, nettoyage principal et désinfection, rinçage. La durée totale de ces opérations est de 5 minutes. Il est impossible d'interrompre le cycle. Le début et la fin du rinçage sont matérialisés par l'allumage et l'extinction du point rouge supérieur. Le système balnéo est opérationnel (ainsi que l'ensemble des fonctions auxiliaires) dès que le rinçage est achevé et que le niveau d'eau est suffisant. La disponibilité se concrétise par l'allumage du point rouge inférieur.



Effleurer 1 fois = massage MARCHÉ (allure maximale)
Effleurer 1 fois = massage ARRÉT
Appui prolongé = augmentation de l'intensité du massage

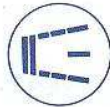

Appui prolongé = réduction de l'intensité du massage



Effleurer 1 fois = fonctionnement intermittent MARCHÉ
Effleurer 1 fois = fonctionnement intermittent ARRÉT



Effleurer 1 fois = addition d'air MARCHÉ
Effleurer 1 fois = addition d'air ARRÉT

Options



Effleurer 1 fois = éclairage MARCHÉ
Effleurer 1 fois = éclairage ARRÉT

Réglage des buses

Le jet des buses de massage peut se régler de 15° env. de chaque côté de l'axe médian. L'utilisateur peut ainsi procéder à un réglage manuel pour avoir une orientation idéale.

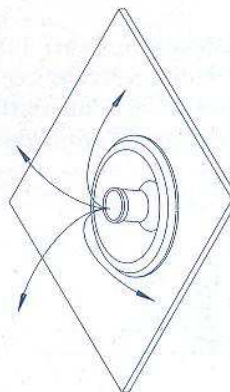

Additifs

Attention! Ajouter exclusivement des produits qui ne moussent pas et qui conviennent à la balnéothérapie (p. ex.: essences odoriférantes Hoesch, réf. 6881-6883). Ne jamais utiliser de produits renfermant des huiles.

Nettoyage/maintenance

Bonde de vidage

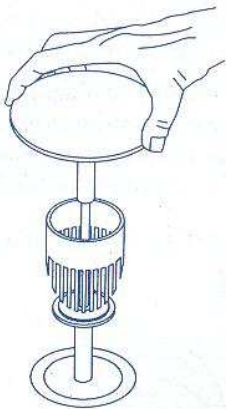

Attention!

Il convient de nettoyer régulièrement la crépine logée dans la bonde de vidage.
 Une crépine colmatée réduit l'alimentation de la pompe de massage et le débit.
 Il s'en suit une panne.

Blocs d'injection Venturi

Démonter et nettoyer les pièces de l'injecteur si de l'eau „gicle“ lors du cycle de rinçage. L'apparition de gouttelettes d'eau lors du rinçage est normale. Elle est due aux tolérances des pièces et ne peut être évitée.

Tout les pièces intérieures se démontent aisément à l'aide d'une clé spéciale. La bague de protection s'enlève complètement en tournant vers la gauche la clé positionnée sur le devant au niveau de la bague de serrage. Il est alors possible de sortir le bloc d'injection et de désolidariser ses divers éléments.

Le côté étroit de la clé permet d'extraire le bloc d'injection du corps de buse. Après avoir déposé le bloc d'injection, voir si le manque d'étanchéité est imputable à la présence de corps étrangers ou de dépôts calcaires. Les pièces entartrées peuvent se nettoyer avec un produit acide dissolvant le calcaire (par exemple, vinaigre d'alcool dilué).

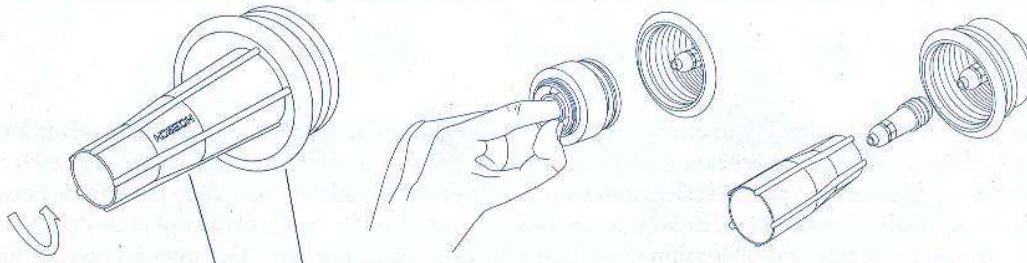

Clé pour injecteur
 Enjoliveur complet

réf Hoesch 128 147 E
 réf Hoesch 128 312 E ... (coloris)

Piston complet
 Grande bague-joint
 Rondelle de compression
 Ressort VA
 Douille coulissante
 Petite bague-joint

réf Hoesch 128 135 E
 réf Hoesch 128 138 E
 réf Hoesch 128 141 E
 réf Hoesch 128 188 E
 réf Hoesch 128 136 E
 réf Hoesch 128 139 E

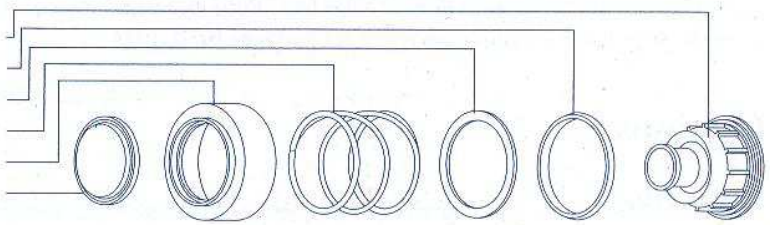

Joint du corps
 Bloc Venturi

réf Hoesch 127 743 E
 réf Hoesch 128 132 E

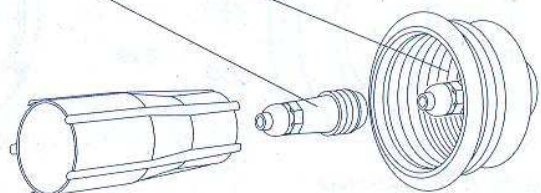

Lors du rassemblement, veiller à bien remonter les pièces. Les lèvres des deux bagues-joints doivent toujours être orientées vers l'extérieur. Visser délicatement la bague de protection dans le taraudage du corps. Tourner en butée et bien serrer.

Pour commander des articles destinés à remplacer des pièces abîmées, reprendre les références indiquées ci-dessus.

Hygiène, désinfection

L'hygiène parfaite de la baignoire et de l'ensemble des composants du système est assurée par:

- une déclivité garantissant un vidage complet et automatique de tous les composants
- un prérinçage automatique autorisant l'addition de désinfectant.

Utiliser exclusivement le désinfectant Hoesch spécial (bouteille graduée de 500 ml, réf. 6923). L'action microbiologique de ce produit combat les champignons, les algues et les bactéries. Ce désinfectant ne renferme pas d'agents tensio-actifs. La concentration retenue n'exerce aucune incidence sur l'environnement. Ce produit n'altère pas les matériaux mis en oeuvre dans le système de dosage. Tout endommagement de la surface acrylique de la baignoire au contact de ce produit est exclu.

Nous ne saurions être tenus responsables des dommages ou sinistres occasionnés par l'utilisation d'autres produits ne se prêtant pas à cet usage.

Addition de désinfectant:

Dévisser le capuchon en le tournant vers la gauche et verser lentement le produit en évitant d'en mettre dans le flexible de purge situé au milieu. Une dose (50 ml env.) suffit pour deux prérinçages.

Nous conseillons d'ajouter du désinfectant:

- avant le premier bain,
- au plus tard, avant le dixième bain en cas d'utilisation régulière,
- après une période de non-utilisation prolongée,
- en présence de salissures importantes.

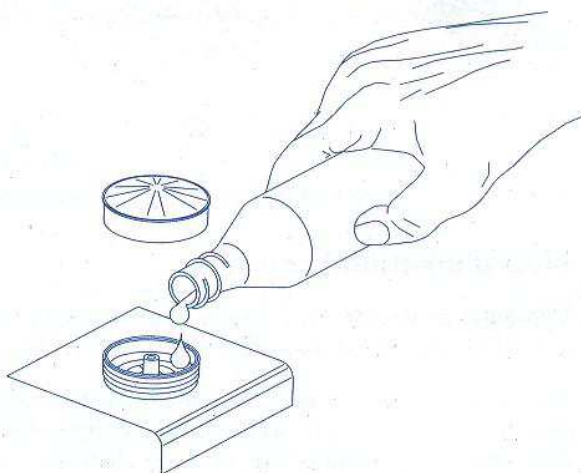

Un petit „subterfuge“ permet de rincer les tuyauteries, même si l'utilisateur ne souhaite pas prendre de bain. Remplir la baignoire vide jusqu'à ce que le point rouge supérieur s'allume. Le cycle de rinçage est mis en oeuvre. Pour répéter l'opération, vider un peu d'eau et procéder à un nouveau remplissage. Ajouter ou non du désinfectant.

Entretien

A l'issue du bain, rincer la baignoire à l'eau et essuyer avec un chiffon humide. **Ne pas utiliser de produit à récurer!** Pour nettoyer en profondeur, déposer le cas échéant quelques gouttes de produit (p. ex.: Hoesch Cleaner, réf. 6999) et frotter avec un chiffon doux et sec. Enlever les taches récalcitrantes avec de l'eau chaude additionnée d'un produit de nettoyage liquide non agressif ou d'une solution savonneuse. Enlever les dépôts calcaires avec du vinaigre d'alcool et de l'eau (faire attention à la robinetterie!) Respecter la notice d'utilisation si un déboucheur est mis en oeuvre! Gommer les rayures superficielles et traiter les endroits irréguliers des baignoires **brillantes** avec le kit d'entretien Hoesch Sanicryl (réf. 6991). En présence d'une surface **brillante ou mate**, faire disparaître les rayures profondes et les traces de brûlure en utilisant du papier de verre de fine granulométrie (500) ou de la laine d'acier fine. Polir en faisant de grands mouvements de va-et-vient. Appliquer une crème spéciale de polissage, uniquement sur les surfaces **brillantes**.

Options

Projecteur

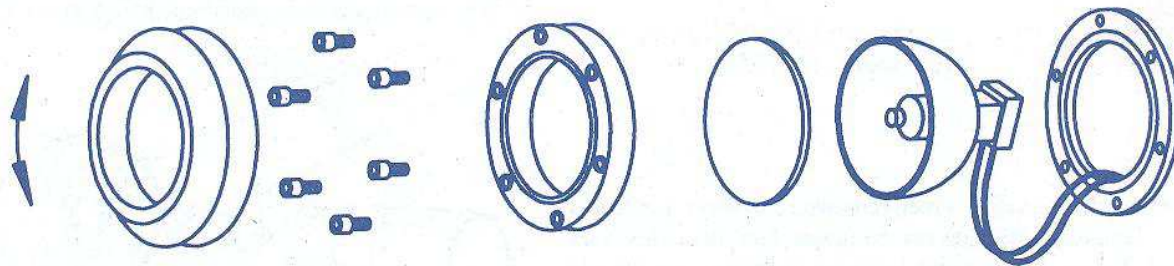

(Remplacer de l'intérieur.)

Seul un électricien agréé est autorisé à remplacer l'ampoule halogène.

Télécommande à infrarouge

La télécommande présente toutes les fonctions du clavier.

Les deux points rouges clignotent quand une touche est actionnée (bon fonctionnement de la pile).

Orienter la télécommande vers le récepteur séparé ou vers celui du Jet-Commander.

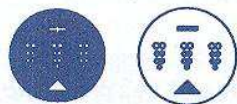

Ces touches ne sont pas affectées.

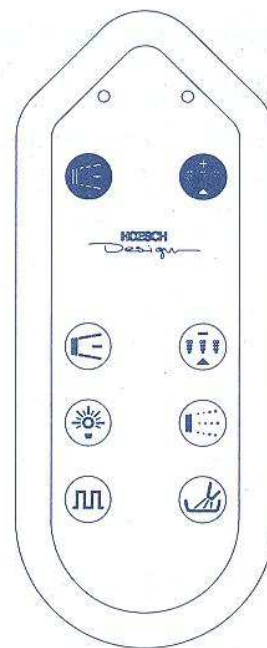

Jet-Commander

(suppression du clavier)

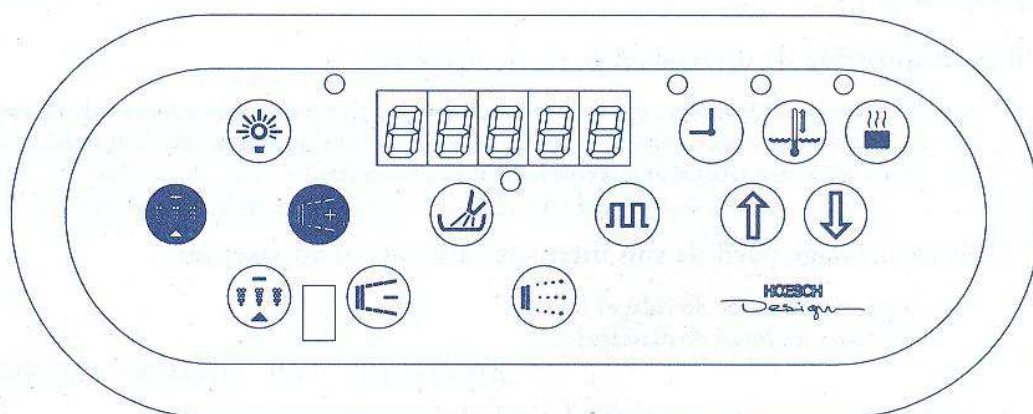

Les commandes du Commander correspondent à celles du clavier et de la télécommande.

Liste des fonctions disponibles par groupes:

Réglage de l'heure

L'heure est affichée quand la baignoire est vide. L'heure et la température de l'eau s'affichent successivement quand la baignoire est remplie et prête.



Effleurer 1 fois (allumage du point rouge)
Régler l'heure avec les touches ⬆ et ⬇.



Effleurer 1 fois: 1 minute en + ou en —.
Appui prolongé: avance ou recul rapide

Après la mise sous tension ou une coupure électrique, l'affichage clignote et invite l'utilisateur à régler l'heure.

Les autres touches ne fonctionnent que si des options sont commandées.

Chauffage

La mise en service du chauffage lors du bain balnéo évite tout refroidissement de l'eau.



Le point rouge situé à proximité de la touche s'allume quand cette fonction est sélectionnée. L'allumage du témoin indique que le „chauffage est opérationnel“. Le chauffage se met en marche quand l'option „massage MARCHÉ“ est déclenchée (uniquement si la baignoire est remplie!). Le chauffage est mis hors circuit quand la fonction „massage ARRÊT“ est retenue. Le point reste allumé.



La température de consigne de l'eau apparaît sur l'afficheur en appuyant sur cette touche. (Le point rouge situé à proximité de la touche s'allume). Il est alors possible d'appuyer sur les touches \uparrow et \downarrow pour régler entre 30 et 40°C la valeur de consigne du chauffage.

Un effleurement correspond à un pas de 0,5°C. Si les touches \uparrow \downarrow ou \oplus ne sont pas actionnées dans les dix secondes, l'affichage indique l'heure ou la température de l'eau.

Que faire...

s'il est impossible de déclencher le jet de massage?

- Vérifier que la baignoire est suffisamment remplie (le point rouge inférieur du clavier est-il allumé?)
- Vérifier le bon fonctionnement de l'alimentation électrique (contrôler le fusible).
- Couper durant trois minutes env. le fusible, puis ressayer.

si le jet de massage perd de son intensité sans raison apparente?

- Nettoyer la bonde de vidage!
- Nettoyer les buses de massage!

si de la mousse se forme durant le bain balnéo?

- Couper immédiatement le jet de massage! Vider l'eau et procéder à un rinçage en profondeur.
- Veiller à n'utiliser que des additifs adéquats (**ne pas se servir de produits moussants ou contenant des huiles!**)

en cas d'absence prolongée (vacances p. ex.)?

- Aucune mesure particulière n'est à prendre. Il est toutefois conseillé de débrancher la baignoire comme il est d'usage de le faire pour tous les autres appareils électriques.

Sous réserve de modifications techniques!

Inhoudsopgave

NL

Beschrijving van het venturi-whirlsysteem

Hoe functioneert het whirlsysteem?	17
De venturi-massagesproeier	18
Automatische voorspoeling	18
Droogloopbeveiliging	18

Bediening/gebruik

Algemeen	18
Afvoer-/overlooptarmatuur	18
Toetsenbord	19
Sproeierinstelling	19
Badessences	19

Reiniging/onderhoud

Afvoerventiel	20
Venturi-sproeierelementen	20
Hygiëne, ontsmetting	21

Onderhoud	21
-----------	----

Speciale accessoires

Schijnwerpers	21
Infrarood-afstandsbediening	22
Jet-Commander	22
Verwarming	23

Wat u moet doen wanneer...	23
----------------------------	----

Het is zover: het eerste bad in uw Hoesch-whirlbad staat voor de deur! Wij wensen u veel plezier met uw nieuwe bad! Continue productiecontrole, research en veel ontwikkelingswerk, gepaard aan het innovatieve design van onze baden van sanitair-acryl, zorgen ervoor dat u hebt gekozen voor een hoogwaardig kwaliteitsproduct. Voor ongeëvenaard badplezier verzoeken wij u deze gebruiksaanwijzing voor het eerste bad zorgvuldig door te lezen.

Beschrijving van het venturi-whirlsysteem

Hoe functioneert het whirlsysteem?

Het whirl-systeem vormt een gesloten kringloop. Het afvoerventiel is tegelijkertijd aanzuigrooster. Water wordt aan/afgezogen, door de whirlpomp versneld en met een druk van ca. 1 bar door de massagesproeiers weer in het bad geperst. Voor een whirlbad hebt u niet meer water nodig dan voor een „normaal“ bad.

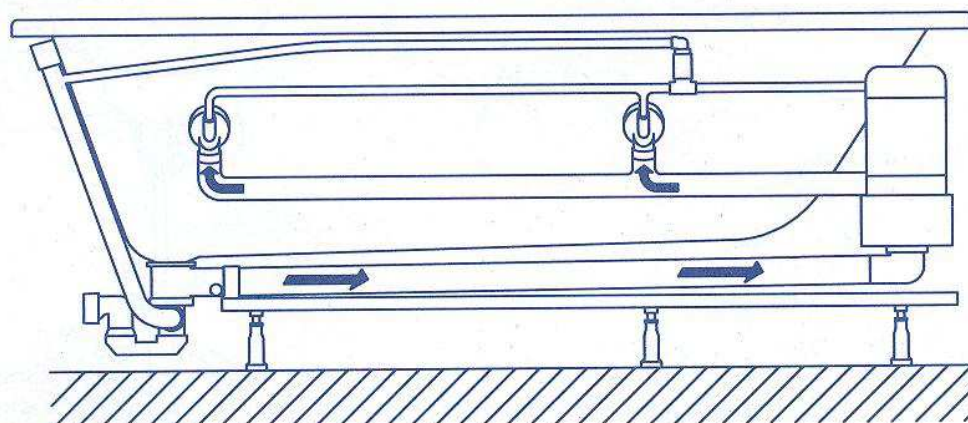

De venturi massagesproeier

Het natuurkundige principe van de venturi massagesproeiers:

Door onderdruk wordt de automatische luchttoevoeging van de watermassagestraal gerealiseerd. Een optimale massagewerking is gegarandeerd!

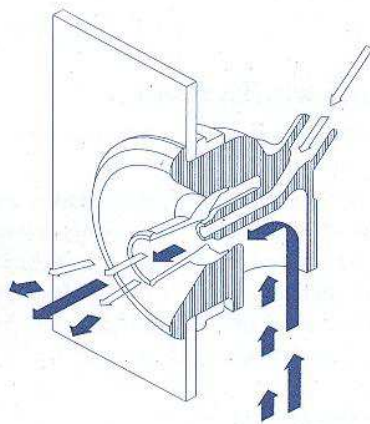

Automatische voorspoeling

Een gesloten circuit tussen de sproeiers, het buisleidingsysteem en de whirlpomp maakt het voorspoelen mogelijk. Hierbij wordt water uit het bad aangezogen (naar gelang de toevoeging wordt er ontsmettingsmiddel bijgedoseerd) en door middel van een lage pompdruk worden de systeemcomponenten gespoeld. Vervolgens wordt het reinigingswater (-mengsel) direct naar de afvoer getransporteerd. De waterbehoefte bij het voorspoelen bedraagt afhankelijk van het badmodel 8-11 liter.

Droogloopbeveiliging

Voor de veiligheid van de whirlpomp is er een zogenaamde droogloopbeveiliging geïntegreerd. Deze voorkomt dat het whirl-systeem in bedrijf kan worden gesteld wanneer het bad leeg is of een te laag waterpeil heeft.

Bediening/gebruik

Algemeen

Een whirlbad nemen kan over het algemeen iedereen wiens hart, bloedsomloop en zenuwstelsel opgewassen is tegen de normale alledaagse belastingen. Indien er twijfels bestaan, consulteer dan een arts.

Bij verkoudheids-, infectieziekten, zweren, etterende wonden alsmede ontstekingen dient men tot aan de volledige genezing ervan af te zien van een whirlbad. Hetzelfde geldt na het genot van alcohol en direct na het eten.

Watertemperatuur en duur van het bad geheel naar uw eigen welbevinden instellen. Gouden regel: hoe hoger de temperatuur, des te korter de tijd in het bad. Bij een maximale temperatuur van 38°C zou een whirl-bad uit medisch oogpunt bij voorkeur niet langer mogen duren dan 10 minuten. Bij 36°C mag het niet langer dan 20 minuten duren.

Voor een optimale werking van het whirl-bad is het raadzaam daarna een 20 minuten durende rustfase zonder lichamelijke inspanning in te lassen - indien mogelijk in de buitenlucht.

Afvoer-/overlooptarmatuur

Ter bescherming tegen verontreinigingen van de whirl-pomp is er een zeef in de afvoer geïntegreerd. Bij het aanbrengen van het afvoerventiel dient erop te worden gelet dat de onderste pen exact in het midden in de voorziene boring wordt gestoken. Aan de hand van de markering op de overloop-draaiknop kan men herkennen of de afvoer geopend of gesloten is.



Afvoerventiel

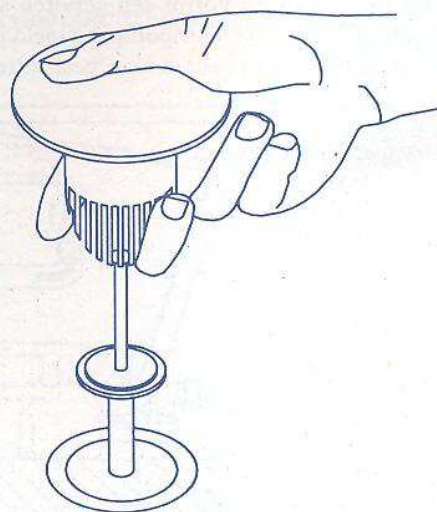

Toetsenbord

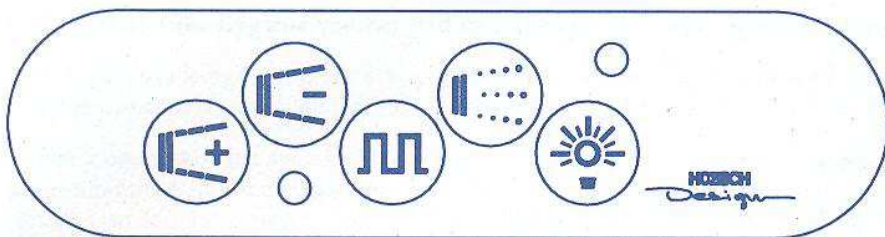

Bij het vullen van het bad wordt de automatische voorspoeling gestart. De totale duur bedraagt 5 minuten. Een onderbreking is niet mogelijk. Start en einde van de spoelprocedure kunnen worden vastgesteld aan de hand van het oplichten/uitgaan van de bovenste rode punt. Alle functies zijn bedrijfsklaar zodra de spoelprocedure beëindigd en er voldoende water in het bad is. Dit wordt aangeduid door het oplichten van de onderste rode punt.



1 x aantippen = massage AAN (hoogste druk)
1 x aantippen = massage UIT
Continue toetsdruk = massagedruk verhogen



Continue toetsdruk = massagedruk verlagen



1 x aantippen = interval AAN
1 x aantippen = interval UIT

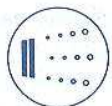

1 x aantippen = luchttoevoeging AAN
1 x aantippen = luchttoevoeging UIT

Speciale accessoires



1 x aantippen = licht AAN
1 x aantippen = licht UIT

Sproeierinstelling

De massagestraal van de sproeiers kan vanuit het middelpunt gezien in elke richting met ca. 15° worden versteld. Zo kunt u de voor u optimale instelling met de hand zelf bepalen.

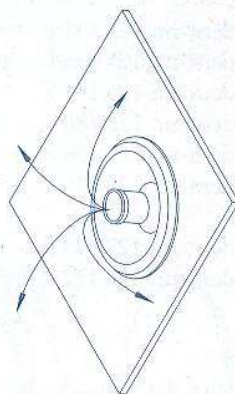

Badessences

Belangrijk: gebruik principieel uitsluitend niet-schuimende, voor whirl-baden geschikte badessences (bijv. Hoesch-geuressences art.-nr. 6881-6883)! Gebruik in geen geval oliehoudende middelen!

Reiniging/onderhoud

Afvoerventiel

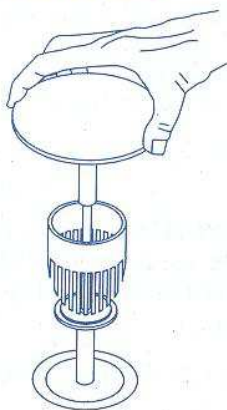

Belangrijk:

De geïntegreerde zeef in het afvoerventiel dient regelmatig te worden schoongemaakt. Een verstopte zeef heeft een negatieve invloed op de aanzuigkracht van de whirlpomp en zodoende op de capaciteit. Storingen zijn hiervan het gevolg!

Venturi-sproeierelementen

Het demonteren en reinigen van de binnenelementen van de sproeiers is noodzakelijk zodra er water uit de sproeier „spuit“ terwijl het spoelprogramma aan de gang is. Ontwijkende waterdruppeltjes tijdens het spoelprogramma, (veroorzaakt door het lichtlopende concept van de binnenelementen) zijn heel normaal en niet te voorkomen.

De demontage van de complete binnenelementen van de sproeiers is met behulp van de sproeiersleutel probleemloos mogelijk. Door de vooraan aan de klemring aangebrachte sproeiersleutel linksom te draaien kan de complete afdekking worden gedemonteerd. Het complete sproeierelement kan nu worden verwijderd en in alle afzonderlijke onderdelen worden gedemonteerd.

Met de smalle kant van de sproeiersleutel kan de venturi-inzet uit de sproeiermantel worden losgemaakt. Na het demonteren van het sproeierelement controleert u of neergeslagen vreemde deeltjes of kalkafzettingen de oorzaak zijn voor de gebrekkige afdichting. Verkalkte onderdelen kunnen met een zuur-kalkoplossend middel (bijv. verdunde schoonmaakazijn) worden gereinigd.

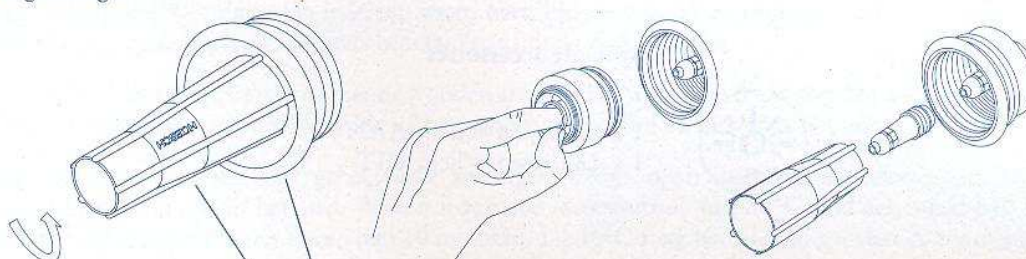

Sproeiersleutel
Afdekrozet compleet

Hoesch ident-nr. 128 147 E
Hoesch ident-nr. 128 312 E... (kleur)

Zuigerinzetelement compleet Hoesch ident-nr. 128 135 E
Pakkingring groot Hoesch ident-nr. 128 138 E
Drukkring Hoesch ident-nr. 128 141 E
VA-drukvelden Hoesch ident-nr. 128 188 E
Glijbus Hoesch ident-nr. 128 136 E
Pakkingring klein Hoesch ident-nr. 128 139 E

Mantel-pakking Hoesch ident-nr. 127 743 E
Venturi-inzet-element Hoesch ident-nr. 128 132 E

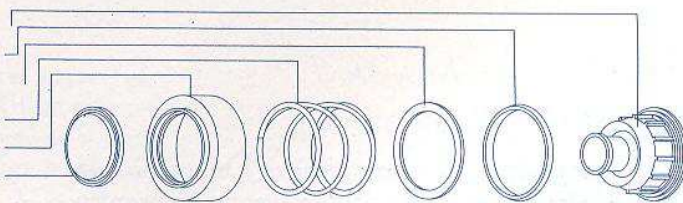

Bij het monteren dient erop te worden gelet dat de onderdelen ten opzichte van elkaar correct zitten. De afdichtlippen van de beide pakkingringen moeten steeds naar buiten toe gericht zijn. Plaats de afdekking zorgvuldig in de binnenschroefdraad van de sproeiermantel. Tot aan de aanslag indraaien en vast aandraaien.

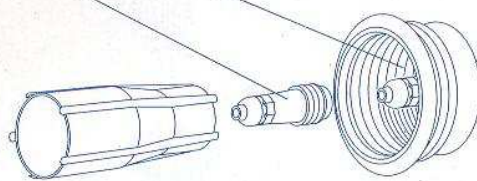

Reserveonderdelen voor beschadigde elementen kunnen onder vermelding van de hiervoor aangegeven ident-nummers worden besteld.

Hygiëne, ontsmetting

De voortreffelijke hygiëne van het bad met alle systeemcomponenten is gegarandeerd door:

- Volledige zelflediging van alle systeemcomponenten doordat deze hellend zijn aangebracht
- Volautomatische voorspoeling met de mogelijkheid ontsmettingsmiddel toe te voegen.

Gebruik uitsluitend het speciale Hoesch-ontsmettingsmiddel (500 ml doseerfles art.-nr. 6923). Het werkt microbiologisch tegen schimmels, algen en bacteriën, is tensidevrij en in de vermelde concentratie ecologisch ongevaarlijk. Het werkt niet agressief op de in het doseersysteem toegepaste materialen. Een beschadiging van het acrylbad-oppervlak bij contact met dit middel is uitgesloten.

Voor schade en gevaren, veroorzaakt door andere, niet voor deze toepassing geschikte middelen, kan geen aansprakelijkheid worden aanvaard!

Toevoeging van het ontsmettingsmiddel:

Dop losmaken door deze linksom te draaien en het middel langzaam langs de ontluuchtingsslang in het midden vullen. Een vulling (ca. 50 ml) is voldoende voor twee spoelingen.

Wij adviseren het toevoegen van ontsmettingsmiddel:

- Voor het eerste bad
- Tenminste om de tien baden bij regelmatige whirl-toepassing
- Na langere stilstand
- Bij sterke verontreinigingen

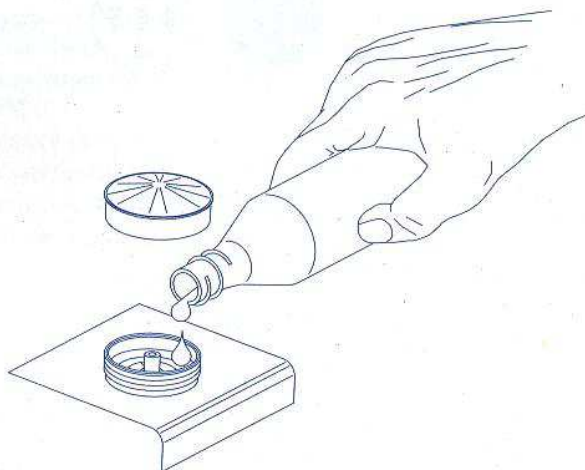

Door een kleine „truc“ kan het bad ook worden gespoeld zonder „in bad te gaan“. Vul water in het lege bad totdat de bovenste rode punt oplicht, nu wordt de spoeling uitgevoerd. Om dit te herhalen laat u een beetje water weglopen en vult u vervolgens opnieuw water bij. Naar wens met of zonder toegevoegd ontsmettingsmiddel.

Onderhoud

Na het baden dient u het badoppervlak met water af te spoelen en met een vochtige doek na te wrijven. **Gebruik geen schuurmiddel!** Voor incidentele basisreinigingen gebruikt u een paar scheutjes reinigingsmiddel (bijv. Hoesch-Cleaner, art.-nr. 6999), die u op het oppervlak spuit en met een zachte droge doek nawrijft. Sterke verontreinigingen met warm water en een vloeibaar zacht reinigingsmiddel of een zeepsopje verwijderen. Kalkafzettingen met schoonmaak-azijn en water wegwrijven (armaturen uitsparen!). Bij toepassing van afvoer-reinigingsmiddelen dient u de gebruiksaanwijzing te raadplegen! Lichte krassen of ruwe plekken bij **glanzend** oppervlak kunt u verwijderen met de Hoesch Sanicryl-onderhoudsset (art.-nr. 6991). Diepe krassporen en brandvlekken op **glanzende of matte** oppervlakken met fijn schuurpapier (nr. 500) of metaal-gom van fijne staalwol voorzichtig, over een groter oppervlak in één richting schurend verwijderen. Alleen bij **glanzende** oppervlakken nabehandelen met een speciale polish.

Speciale accessoires

Schijnwerpers

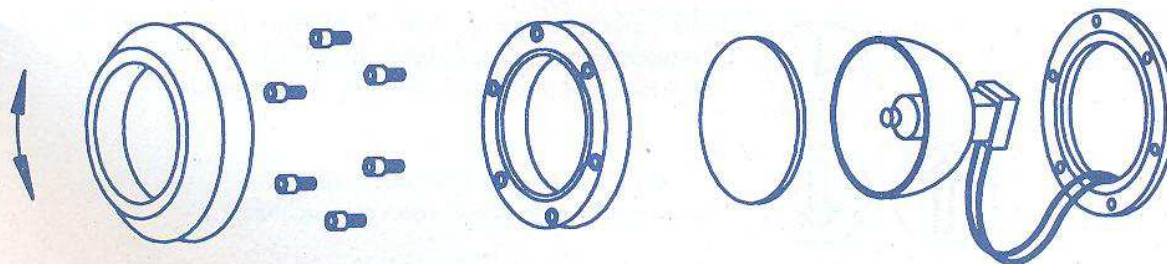

(Vervangen vanaf de binnenkant.)

De vervanging van de toegepaste halogeenlamp mag uitsluitend worden uitgevoerd door een erkende elektricien.

Infrarood-afstandsbediening

De afstandsbediening heeft alle bedieningsfuncties van het toetsenbord.
De beide rode punten knipperen wanneer er een toets wordt bediend (batterijplaat-indicatie).

Richt de afstandsbediening ofwel op de aparte ontvanger of de in de Jet-Commander aangebrachte ontvanger.

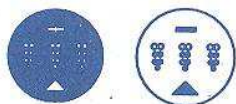

Deze toetsen hebben geen functie.

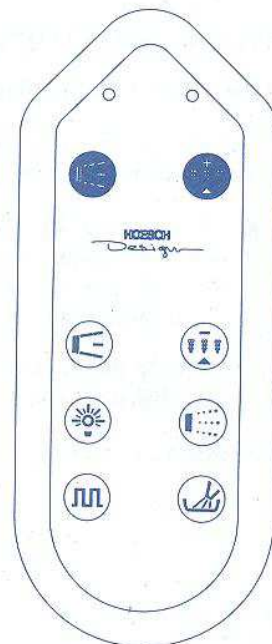

Jet-Commander (toetsenbord vervalt)

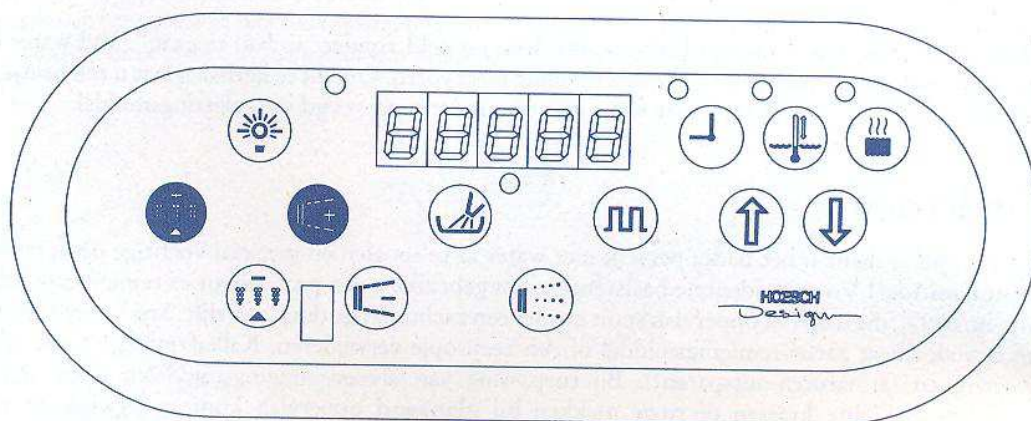

De bedieningsfuncties in de Commander komen overeen met die van het toetsenbord en de afstandsbediening. Daarnaast zijn de volgende functies standaard aanwezig:

Kloktijd-instelling

Wanneer het bad leeg is, wordt de kloktijd weergegeven. Wanneer het bad bedrijfsklaar gevuld is, wisselt de installatie tussen kloktijd en watertemperatuur.

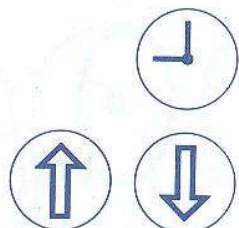

1 x aantippen (rode punt licht op)
Kloktijd door middel van de toets instellen.

1 x aantippen telkens 1 minuut + of -
Continue toetsdruk snel voor- resp. achteruit.

Na het inschakelen of na een stroomuitval knippert de uren-indicator en signaleert dat de kloktijd opnieuw dient te worden ingesteld.

De andere toetsen zijn slechts geactiveerd, indien er speciale accessoires bijbesteld zijn.

Verwarming

Tijdens het whirl-bad wordt het afkoelen van het badwater voorkomen wanneer de verwarming ingeschakeld is.



Door op de toetsen te drukken licht de rode punt naast de toets op. Dit duidt aan dat de „verwarming bedrijfsklaar“ is en zorgt ervoor dat deze bij „massage AAN“ wordt ingeschakeld (alleen als het bad gevuld is!). Bij „massage UIT“ wordt ook de verwarming uitgeschakeld. De punt blijft branden.



Door op de toets te drukken wordt de nominale badwatertemperatuur in het display weergegeven. (De rode punt naast de toets licht op.) In deze toestand kan via de beide \uparrow \downarrow -toetsen een temperatuur worden ingesteld voor het aansturen van de verwarming in het temperatuurbereik tussen 30°C en 40°C.

Door 1 x op de toets te drukken wordt de temperatuur 0,5°C vermeld. Indien er binnen 10 seconden niet op de toets \uparrow \downarrow , en evenmin op de toets \oplus wordt gedrukt, wordt het display omgeschakeld op kloktijd resp. watertemperatuur.

Wat moet u doen, wanneer ...

de massagestraal niet kan worden ingeschakeld.

- Controleer of er voldoende water in het bad aanwezig is. (Brandt de onderste rode punt op het toetsenbord?)
- Controleer of de stroomtoevoer werd onderbroken. (Zekering controleren)
- Schakel de zekering gedurende ca. 3 minuten uit en probeer de installatie vervolgens opnieuw te starten.

de massagestraal aanzienlijk zwakker wordt.

- Maak het afvoerventiel schoon!
- Reinig de massagesproeiers!

er tijdens een whirlbad schuim ontstaat.

- Onmiddellijk massagestraal uitschakelen! Water afvoeren en een grondige spoeling uitvoeren.
- Let er steeds op dat u alleen geschikte (geen schuimhoudende, oliehoudende!) badessences gebruikt!

u langere tijd niet thuis bent (bijv. vanwege vakantie).

- In principe zijn er geen bijzondere maatregelen nodig. Evenals bij alle elektrische apparaten verdient het echter aanbeveling de installatie van het stroomnet te scheiden.

Technische wijzigingen voorbehouden!

HOESCH

Baden, duschen, fit sein.

Hoesch Metall + Kunststoffwerk GmbH & Co.
Postfach 10 04 24, 52304 Düren
Tel. (024 22) 54-0, Fax (024 22) 6793

Artikel-Nr. 129001 PD 10/95 1.000 Der Umwelt zuliebe: Aus 100 % Recyclingpapier.