

SenseEase

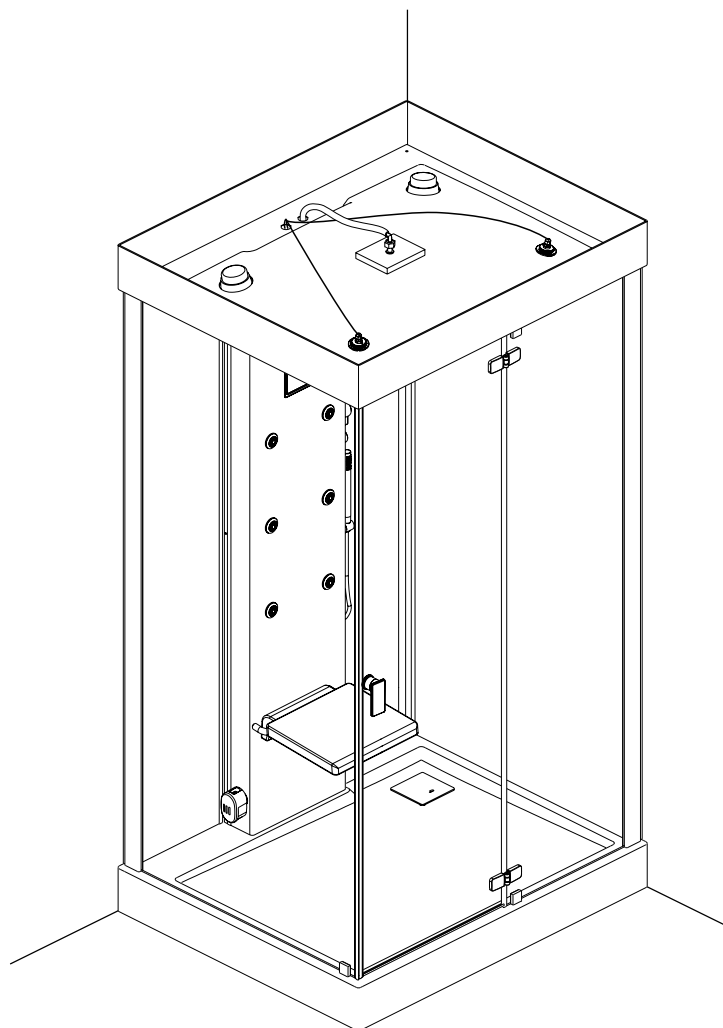

- DE** Planungs-, Montage- und Bedienungsanleitung Dampfduschbad
GB Planning, installation and operating instructions steam shower cabin
FR Instructions de planification, de montage et d'utilisation cabine à vapeur
IT Istruzioni di montaggio, progettazione ed uso box doccia a vapore
ES Instrucciones de planificación, montaje y uso
NL Plannings- montage- en gebruiksaanwijzing
PL Instrukcja planowania, montażu i obsługi
RU Инструкция по установке, по монтажу и обслуживанию
CN 规划, 安装及操作指南

DE	Planungs-, Montage- und Bedienungsanleitung Dampfduschbad	3
GB	Planning, installation and operating instructions steam shower cabin	9
FR	Instructions de planification, de montage et d'utilisation cabine à vapeur	15
IT	Istruzioni di montaggio, progettazione ed uso box doccia a vapore	21
ES	Instrucciones de planificación, montaje y uso	27
NL	Plannings- montage- en gebruiksaanwijzing	33
PL	Instrukcja planowania, montażu i obsługi	39
RU	Инструкция по установке, по монтажу и обслуживанию	45
CN	规划, 安装及操作指南	51

- Inhaltsverzeichnis 3
- Allgemeine Hinweise 4
- Ausstattung 5
- Bedienungsanweisung Comfort 6
- Allgemeine Pflegehinweise 8
- Lieferumfang 57
- Planung 58
- Montage 60
- Montage Funktionseinheit 60
- Ausrichten der Duschwanne 61
- Montage der Rückwände 63
- Montage Verglasung 64
- Montage Dach 65
- Montage Paneel 66
- Silikonisieren 67
- Montage Profile 69
- Montage Tür 70
- Silikonisieren 72

Allgemeine Hinweise

HOESCH-Produkte setzen Maßstäbe in Qualität, Komfort und Design. Die Beachtung der nachstehenden Hinweise gewährleistet eine optimale Funktion und eine lange Lebensdauer. Jede Lieferung wird vor Verlassen des Werkes genauestens kontrolliert. Vor Montage ist die Vollständigkeit der Lieferung zu überprüfen! Technische und optische Veränderungen an den abgebildeten Produkten behalten wir uns vor! Alle Maßangaben in mm! Alle Anschlussmaße sind Innenmaße! Für nicht bestimmungsgemäßen Gebrauch, unsachgemäßen Transport oder bei Zwischenlagerung entstandene Beschädigungen, kann keine Haftung übernommen werden. Es gelten unsere jeweils gültigen Garantiebestimmungen.

Oberfläche der Duschwanne durch Abdeckung vor Beschädigungen bei der Montage schützen!
Glasscheiben nicht auf Ecken und auf den Rand setzen!

**Achtung! Bitte Lieferung auf Transportschäden überprüfen, spätere Reklamationen werden nicht anerkannt!
Die Wahl des Dübels und der Schrauben ist vom Material der Wand abhängig!**

■ Wasseranschlüsse

Wandausbrüche müssen mit dauerelastischem Fugendicht abgedichtet sein. Die Anlage muss nach DIN 1988 gespült sein.

In der Hausinstallation ist bauseits ein Schmutzfänger vorzusehen.

Warmwasseranschluss DN 15/20 Anschlusswinkel Rp 1/2", Empfohlener Fließdruck: 200-500 kPa, 60-70°C.

Achtung! Eine thermische Desinfektion durch kurzzeitige Erhöhung auf 70°C muss bauseitig sichergestellt sein!

Kaltwasseranschluss DN 15/20 Anschlusswinkel Rp 1/2", Empfohlener Fließdruck: 200-500 kPa.
Bodenablauf DN 50.

■ Elektroinstallation

Für den Elektroanschluss (230V / 50Hz, 16 A) ist eine entsprechende separate Zuleitung 3x2,5mm² (eine Länge von 2m aus der Wand herausragen lassen), sowie eine Potentialausgleichsleitung 1x4mm² für die Erdung gemäß Seite 59 vorzusehen.

Die Anlage muss über einen separaten FI-Schalter FI-Schalter / RCD (I N 0 30mA) abgesichert werden, der die Anlage allpolig mit einer Kontaktöffnungsweite von min. 3mm vom Netz trennt.

Die Anlage muss über einen allpoligen Netztrennschalter in der elektrischen Installation gemäß den Errichtungsbestimmungen an das Stromnetz angeschlossen werden.

Hinweis: Sämtliche Elektroarbeiten sind durch eine konzessionierte Elektro-Fachkraft gemäß der geltenden DIN/EN Vorgaben (DIN VDE 0100-701 etc.), den länderspezifischen Vorschriften und den örtlichen EVU-Vorschriften auszuführen!

Aufstellplatz/ -raum von Duschwanne und Duschabtrennung

- Das Dampfbad ist für die Aufstellung vor der Wand ausgelegt.
- Der Bodenabfluss muss im angegebenen Bereich verlegt sein.
- Zur Montage des Dampfbades auf einem bauseitigen Podest ist die Raumhöhe zu beachten.
- Über dem Dach muss ein Abstand von mindestens 150 mm zur Decke gewährleistet sein.
- Das Dampfbad ist für die Installation an gemauerten Wänden entworfen worden. Verstärken Sie andere Wandkonstruktionen (Holz, Gipskarton), um eine sichere Befestigung zu gewährleisten.
- Die Wände müssen vor der Montage auf der gesamten Kabinenhöhe fertig gefliest sein.
- Der Boden muss am Aufstellort vollkommen eben sein.
- Die Wände müssen lotrecht sein.

Dieses Gerät ist nicht dafür bestimmt, durch Personen (einschließlich Kinder) mit eingeschränkten physischen, sensorischen oder geistigen Fähigkeiten oder mangels Erfahrung und/oder mangels Wissen benutzt zu werden, es sei denn, sie werden durch eine für ihre Sicherheit zuständige Person beaufsichtigt oder erhalten von ihr Anweisungen, wie das Gerät zu benutzen ist.

Kinder sollten beaufsichtigt werden, um sicherzustellen, dass sie nicht mit dem Gerät spielen.

Achtung! Im Bereich der Dampfdüse und des Dampfaustritts herrschen hohe Temperaturen. Vermeiden Sie daher bitte den direkten Hautkontakt!



- Warnung: Heiße Oberfläche!

Silikon ist bauseits bereits zu stellen. Bitte achten Sie darauf, dass Wartungsfugen eventuell gesäubert werden müssen.

Ausstattung der Armaturen

Werkstoff:	Messing verchromt
Bedienung:	manuell und elektronisch
Bestehend aus:	- 1 Handbrause - 1 Regenbrause - 1 flexibler Brauseschlauch 1,25 m mit Knickschutz und Drehwinkel am Handbrauseanschluss. - 6 Strahldüsen im Rücken - 1 Zwei-Wege-Umstellventil - 1 Thermostat DN 15,
Installation:	Komplett vormontierte Installationseinheit

Armaturen

Mindestfließdruck:	100 kPa
Empfohlener Fließdruck:	200-500 kPa
Heißwassertemperatur:	max. 90°C
Empfohlene Heißwassertemperatur:	60-70°C
Temperatur-Einstellbereich:	20-60°C
Sicherheitssperre:	38°C

Techn. Daten

Dampfbadtyp	COMFORT
Dampferzeuger	3,3 kW
Spannung	230 V~, 50 Hz
Absicherung	16 A
Leitungsquerschnitt	3 x 2,5 mm ²
Wasseranschluss (KW+WW)	R½"
Dampfleistung	4,2 kg/h

Weitere Ausstattungselemente:





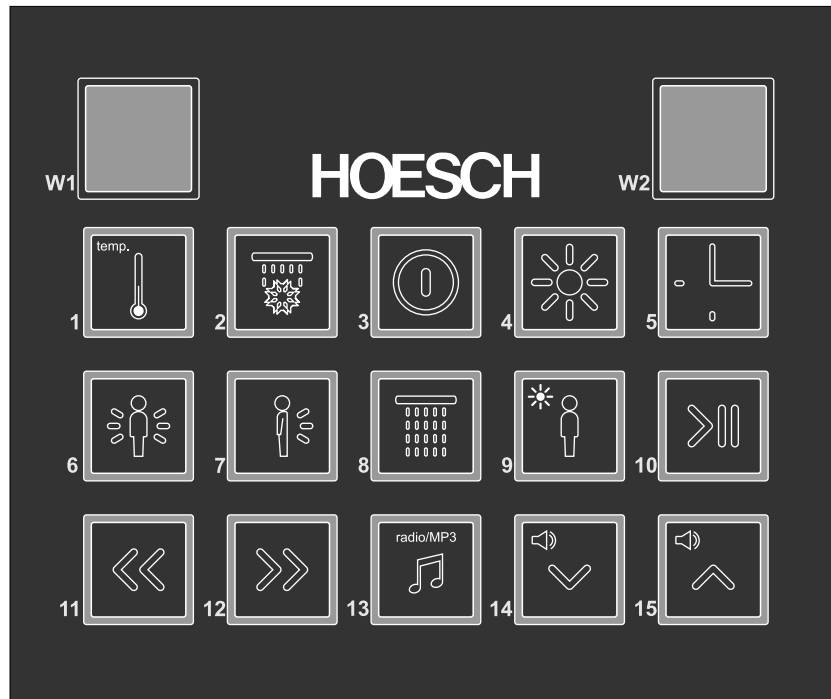

- LED-Farblichtspot
- Lautsprecher
- Radio
- USB-Schnittstelle (MP3)

Vorsicht! Das Produkt enthält starke Magnete. Die Funktionen von Herzschrittmachern könnten beeinträchtigt werden!

Bedienungsanweisung Comfort

DE





- 3**  Bedientableau Ein/Aus.
Taste 3 Sekunden gedrückt halten → Bedientableau aus, alle eingeschalteten Funktionen werden ausgeschaltet
- 6**  Ein/Aus Rückendüsen komplett, Massagezeit 20 Minuten.
- 7**  Ein/Aus 2 Rückendüsen unten, Massagezeit 20 Minuten.
- 8**  Ein/Aus Kopfbrause, Laufzeit 20 Minuten.
- 2**  Ein/Aus schottische Massage.
Abwechselnd warmes und kaltes Wasser: 2 Minuten warmes Wasser 5 Sekunden kaltes Wasser, 2 Minuten warmes Wasser, 5 Sekunden kaltes Wasser, 2 Minuten warmes Wasser. [W2] zeigt die verbliebene Massagezeit.
- 1**  Ein/Aus Dampfbad + Temperatúrauswahl.
Nach Einschalten des Dampfgenerators kann die Temperatur ausgewählt werden (38, 40, 42, 44, 46, 48, 50°C).
[W1] zeigt gewählte Temperatur an.
Dampfbadbereitschaft wird je 30 Sekunden über das 3x blinkende Halogenlicht signalisiert.
- 5**  Einstellen Dampfbadzeit (10, 15, 20, 25, 30 Minuten) / Einschalten Entkalken Dampferzeuger.
[W1] hört nach dem Erreichen der Solltemperatur zu blinken auf. Die Dampfbadzeit kann dann eingestellt werden.
Während des Dampfbades kann die Badezeit verlängert werden.

Während des Dampfbades sind die Hydromassagefunktionen gesperrt.

Während der Dampffunktion kann die Kopfbrause (kalte Dusche!) über gedrückt halten der Taste aktiviert werden.







Beleuchtung/Farblichttherapie

- 4  Ein/Aus Beleuchtung
- 9  Farblichttherapie Programmauswahl

Program	Bezeichnung
1	weiß
2	rot
3	orange
4	gelb
5	grün
6	blau
7	indigo
8	violett
9	rotierend
10	energy

DE

Radio/MP3

- 13  FM/MP3 – Auswahl Musikquelle
- 10  Ein/Pause MP3 Daten
- 14  Lautstärke ↓
- 15  Lautstärke ↑
- 11  Suche FM Sender nach unten.
Auswahl des letzten Tracks (aus MP3-Dateien).
- 12  Suche FM Sender nach oben.
Auswahl des nächsten Tracks (aus MP3-Dateien).

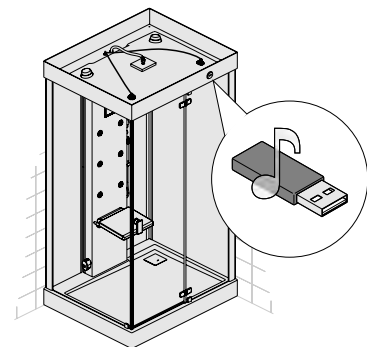

Hinweise:

MP3-Dateien dürfen nur als einzelne Dateien abgespeichert werden und sollten nicht in Ordnern untergliedert sein!
Das Gerät ist nur für das Lesen von MP3-Dateien bis 192 kb/s ausgelegt.

Reinigung Dampferzeuger

Die Reinigung wird nach dem Dampfbad automatisch durchgeführt und über das blinkende Zeichen ' ' auf der Anzeige [W1] angezeigt. Der Dampferzeuger wird geleert, befüllt und nochmal geleert. Die Reinigungszeit beträgt 5,2 Minuten. Die Dampffunktion ist während dessen gesperrt.

Entkalken Dampferzeuger

 Bitte die Füllöffnung während des Dampfbades nicht öffnen!
Zur Sicherheit, empfehlen wir mindestens 30 Minuten ab dem Dampfbadende zur Abkühlung der Kabine abzuwarten.

[W1] + [W2] blinken

- 18 Arbeitsstunden des Dampfgenerator sind vergangen, es muss entkalkt werden!

Das Zeichen „00“ auf der Anzeige [W1]

- 20 Arbeitsstunden des Dampfgenerators sind vergangen. Die Dampffunktion ist gesperrt, es muss entkalkt werden.

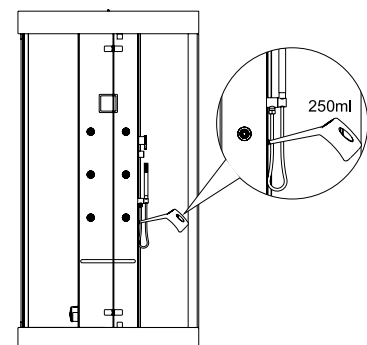

Für das Entkalken sollen 250ml der Entkalkerflüssigkeit eingefüllt (z.B. HOESCH Spezial-Entkalker, Art.Nr. 692101) werden. Die Funktion wird über 5 Sekunden langes Drücken der Taste 5 aktiviert. Das Entkalken kann nicht unterbrochen werden.

Das Entkalken wird durch das Blinken der Zeichen „00“ auf der Anzeige [W1] signalisiert.
Entkalkungsdauer = 65 Minuten

Allgemeine Pflegehinweise

Nach dem Duschen die Wannenoberfläche und die Oberfläche der Wandelemente mit Wasser abspülen und mit einem feuchten Tuch nachwischen. **Keine Scheuermittel verwenden!** Für gelegentliche Grundreinigungen ein paar Spritzer Reinigungsmittel, z.B. Hoesch Cleaner (Artikel-Nr. 6999 00), auf die Oberfläche geben und mit einem trockenem weichen Tuch nachreiben. Stärkere Verschmutzungen mit warmem Wasser und flüssigem Reinigungsmittel oder Seifenlauge beseitigen. Kalkablagerungen mit Branntweinessig und Wasser wegwischen (**Armaturen aussparen!**). Bei Einsatz von Abfluss-Reinigern bitte die Gebrauchsanweisung beachten!

DE

Leichte Kratzer oder aufgeraute Stellen auf glänzender Oberfläche mit Hoesch Sanicryl-Pflegeset entfernen (Artikel-Nr. 6991 00, Hinweise beachten!). Tiefe Kratzspuren und Brandflecken auf glänzenden oder matten Oberflächen mit feinem Sandpapier (Nr. 500) oder Metallradierer aus feiner Stahlwolle vorsichtig, großflächig in eine Richtung schleifend beseitigen. **Nur bei glänzenden Oberflächen** mit Spezialpoliercreme nachbehandeln.

Pflegehinweise Scheiben und Profile

- Direkt nach dem Duschen/Dampfen mit klarem Wasser kurz abrausen.
- Scheiben und Profile nur mit einem **feuchten** Lappen (nie trocken) abreiben. Die Scheiben können auch mit einem Abzieher getrocknet werden.
- Nur milde Reinigungsmittel verwenden, wie z.B. verdünntes Essigwasser. Auf keinen Fall Scheuermittel oder chlorhaltige Mittel verwenden.
- Keine Mikrofaser-Tücher verwenden. Diese zerstören eine eventuell aufgebrachte Beschichtung und können ggf. zum Zerkratzen der Gläser führen.
- Von Zeit zu Zeit empfiehlt es sich, Gleit- und Pendeltüren leicht zu fetten. Hierdurch bleiben sie leichtgängig.

Pflegehinweise Armaturen

Für die tägliche Pflege verwenden Sie bitte ausschließlich neutrale Reiniger oder Reinigungsmittel auf Zitronenbasis. Benutzen Sie nur Reiniger, die für die Reinigung der Armaturen vorgesehen sind. Beachten Sie die Gebrauchsanweisung des Reinigungsmittels!









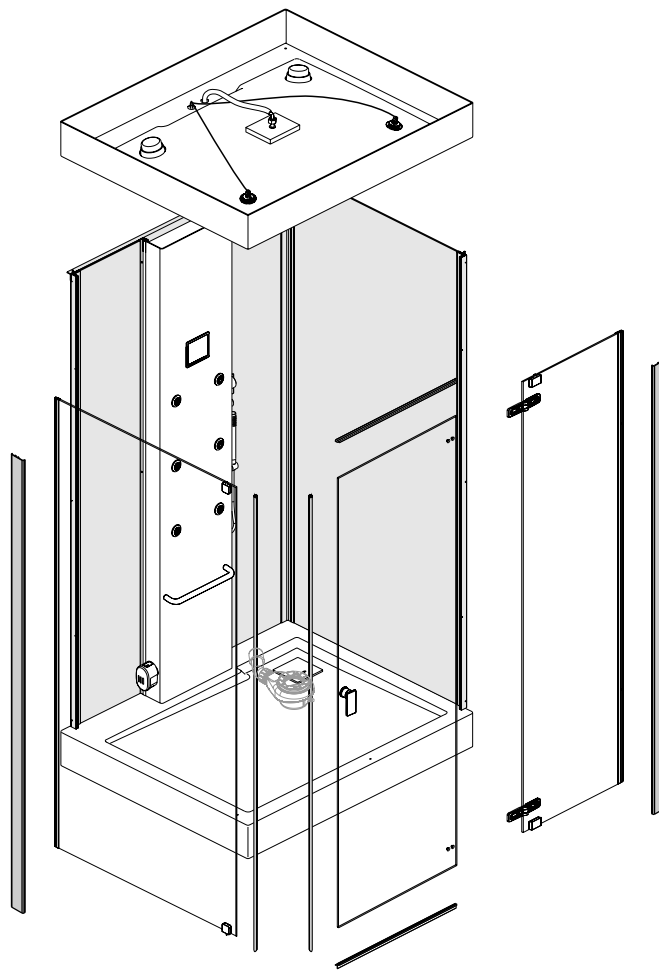



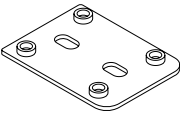
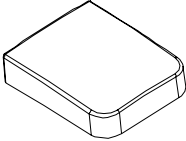
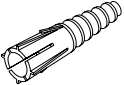

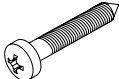
Tragen Sie Sprühreiniger auf ein Tuch auf und reinigen Sie damit die Armaturen.

Spülen Sie die Armatur mit ausreichend Wasser ab und polieren Sie diese mit einem weichen Tuch nach.

Benutzen Sie keine...

- Scheuernde oder kratzende Reinigungstextilien und Padschwämme.
- Reiniger mit leicht flüssigen Säuren wie z.B. Salz- oder Essigsäure.
- Scheuermittel.
- Chlorbleichlaugehaltigen Reiniger.



①	②	③	④	⑤	⑥	⑦	⑧
							
x6	x4	x2	x4	x2	x2	x2	x2
⑨	⑩	⑪	⑫	⑬	⑭	⑮	⑯
							
x4	x6	x4	x9	x9	x1	x1	x1

(L)

DE Ecke links
 GB Left corner
 FR Angle gauche
 IT Angolo sinistro
 ES Esquina izquierda
 NL Hoek links
 PL Wersja lewa narożna
 RU Версия левая угловая
 CN 左角落

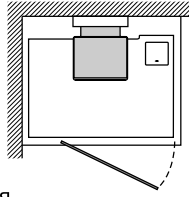
**(R)**

DE Ecke rechts
 GB Right corner
 FR Angle droite
 IT Angolo destro
 ES Esquina derecha
 NL Hoek rechts
 PL Wersja prawa narożna
 RU Версия правая угловая
 CN 右角落

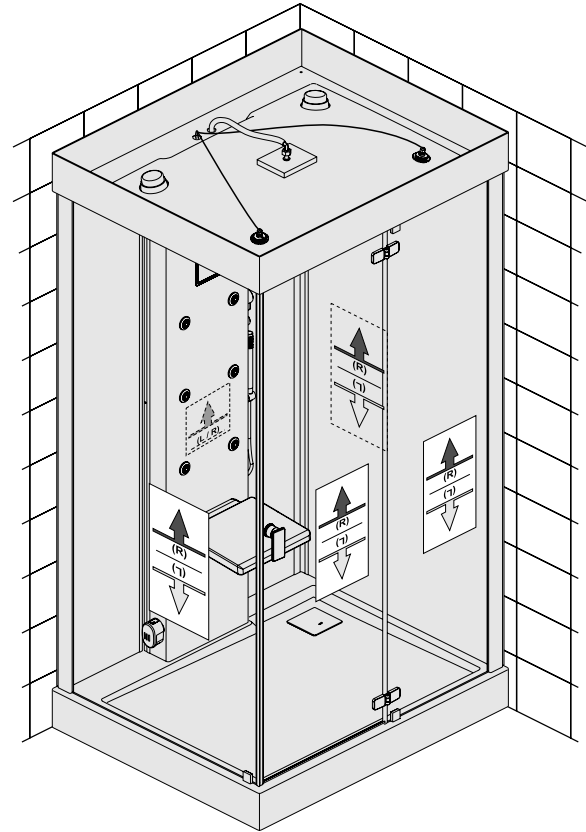
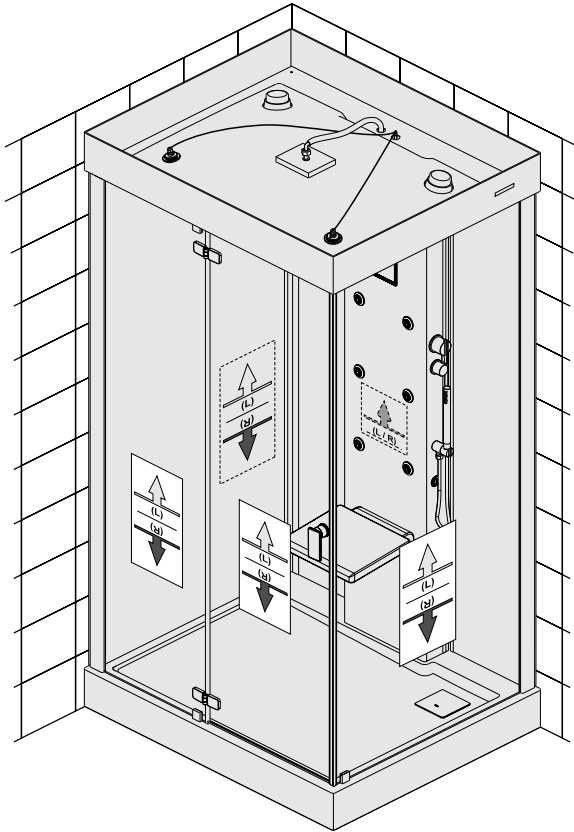
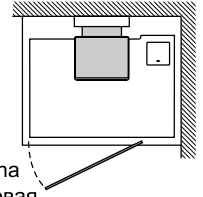

DE Kennzeichnung der auswechselbaren Elemente für die Ausführungen: Ecke links (L) und Ecke rechts (R).
 GB Identification of exchangeable elements for different versions: left corner (L) and right corner (R).
 FR Identification des éléments échangeables pour les version coin gauche (L) et coin droite (R).
 IT Definizione degli elementi intercambiabili per le versioni: Angolo sinistro (L) e Angolo destro (R).
 ES Identificación de los elementos intercambiables para las versiones: esquina izquierda (L) y esquina derecha (R).
 NL Markering van de uitwisselbare elementen voor de uitvoeringen: hoek links (L) en hoek rechts (R).
 PL Oznaczenie wymiennych elementów dla wersji: lewej (L) i prawej (R).
 RU Обозначение заменяемых элементов
 CN 鉴别不同版本可互用的单元：左角落(L)和右角落(R)。

(L)

DE Ecke links
 GB Left corner
 FR Angle gauche
 IT Angolo sinistro
 ES Esquina izquierda
 NL Hoek links
 PL Wersja lewa narożna
 RU Версия левая угловая
 CN 左角落

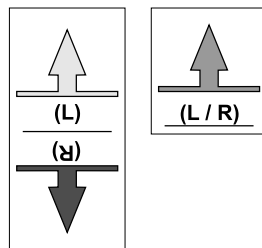
**(R)**

DE Ecke rechts
 GB Right corner
 FR Angle droite
 IT Angolo destro
 ES Esquina derecha
 NL Hoek rechts
 PL Wersja prawa narożna
 RU Версия правая угловая
 CN 右角落

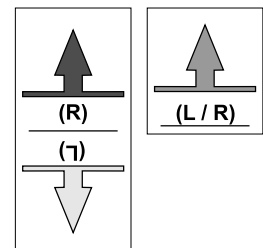

(L)

- DE Ecke links
- GB Left corner
- FR Angle gauche
- IT Angolo sinistro
- ES Esquina izquierda
- NL Hoek links
- PL Wersja lewa narożna
- RU Версия левая угловая
- CN 左角落

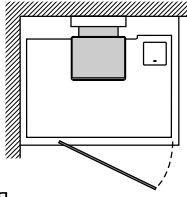
**(R)**

- DE Ecke rechts
- GB Right corner
- FR Angle droite
- IT Angolo destro
- ES Esquina derecha
- NL Hoek rechts
- PL Wersja prawa narożna
- RU Версия правая угловая
- CN 右角落

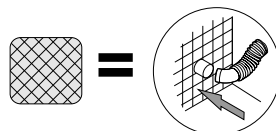
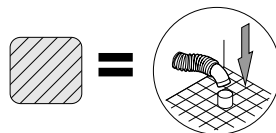
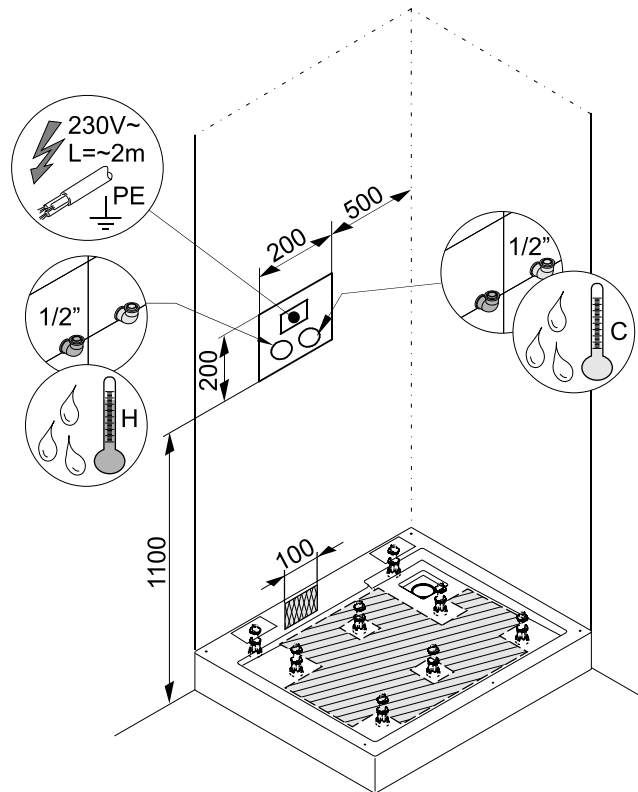
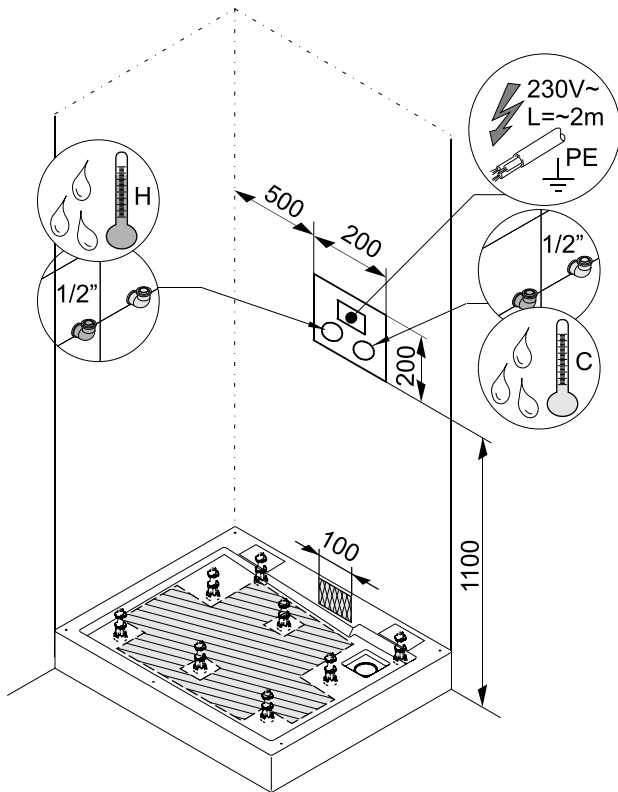
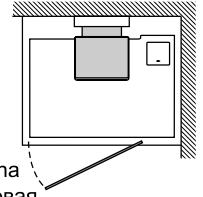

(L)

DE Ecke links
 GB Left corner
 FR Angle gauche
 IT Angolo sinistro
 ES Esquina izquierda
 NL Hoek links
 PL Wersja lewa narożna
 RU Версия левая угловая
 CN 左角落

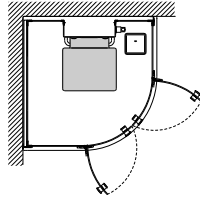
**(R)**

DE Ecke rechts
 GB Right corner
 FR Angle droite
 IT Angolo destro
 ES Esquina derecha
 NL Hoek rechts
 PL Wersja prawa narożna
 RU Версия правая угловая
 CN 右角落

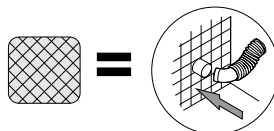
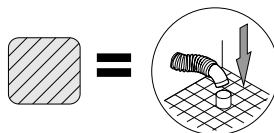
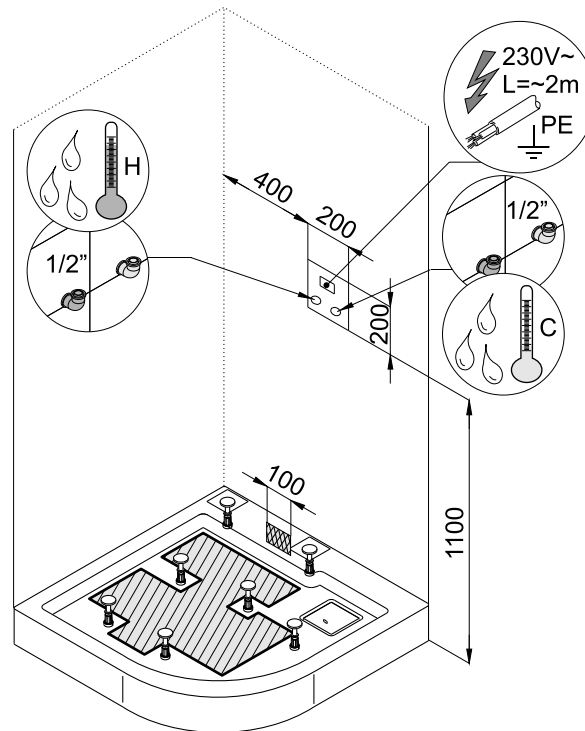
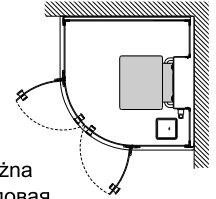

(L)

DE Ecke links
 GB Left corner
 FR Angle gauche
 IT Angolo sinistro
 ES Esquina izquierda
 NL Hoek links
 PL Wersja lewa narożna
 RU Версия левая угловая
 CN 左角落

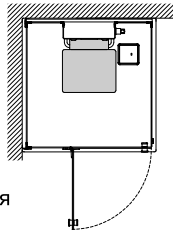
**(R)**

DE Ecke rechts
 GB Right corner
 FR Angle droite
 IT Angolo destro
 ES Esquina derecha
 NL Hoek rechts
 PL Wersja prawa narożna
 RU Версия правая угловая
 CN 右角落

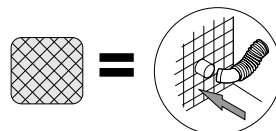
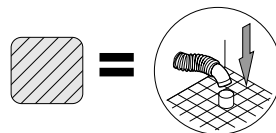
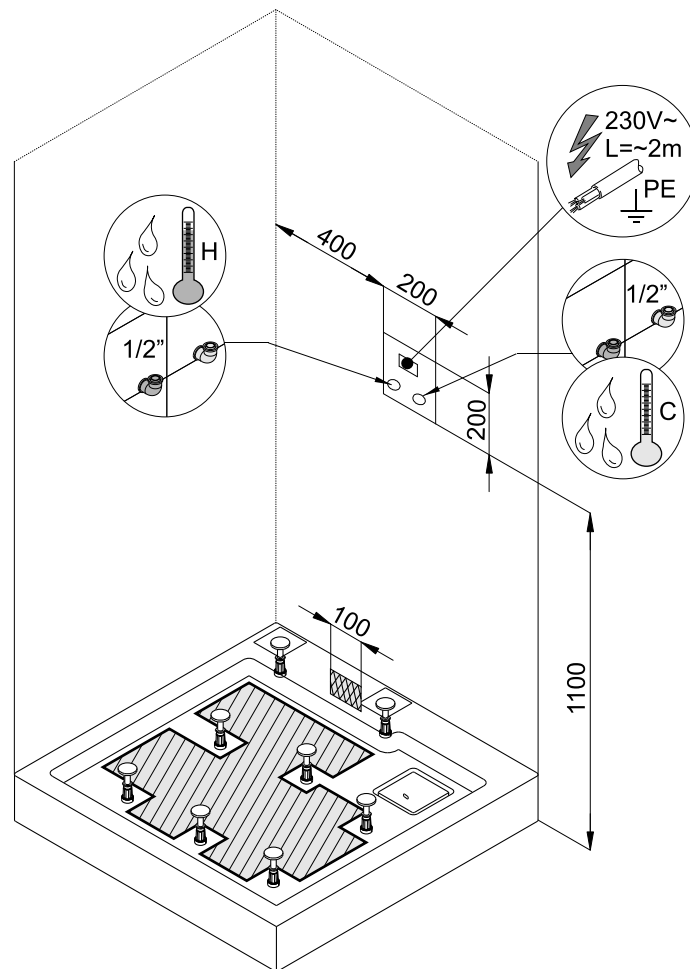
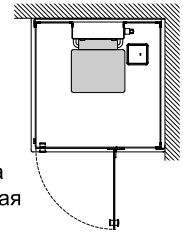



- DE Die Mehrheit der Montageschritte sind für die rechte Version vorgesehen, die linke Version wird analog montiert, sofern nichts anderes gekennzeichnet wurde.
- GB Most of the installation steps are provided for a right-hand version of the product. The left-hand version is installed analog, provided that nothing different is indicated.
- FR La plus part des instructions de montage est pour une version droite. LA version gauche se monte dans le même sens pour autant qu'il n'y pas d'instructions différentes.
- IT La maggior parte delle procedure di montaggio è prevista per la versione destra, la versione sinistra viene montata in modo analogo salvo diverse indicazioni.
- ES La mayoría de los pasos de instalación están previstos para la versión derecha. La versión izquierda se instala de forma análoga siempre que no existan instrucciones divergentes
- NL De meeste montageschappen zijn bedoeld voor de rechter versie, de linker versie wordt analog gemonteerd, indien niet anders aangegeven.
- PL Większość kroków montażowych jest przewidziana dla wersji prawej, wersja lewa jest montowana analogicznie jeśli nie zaznaczono czegoś innego.
- RU Большинство этапов по монтажу предусмотрено для правой версии, левая версия монтируется аналогично, если не указано другого варианта.
- CN 大部分安装步骤均为产品的右版本。只要没有标示差异，左版本的安装雷同。

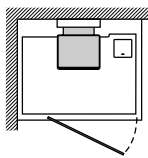
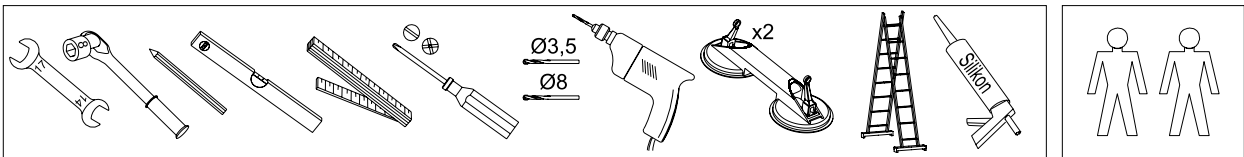

(L)

- DE Ecke links
GB Left corner
FR Angle gauche
IT Angolo sinistro
ES Esquina izquierda
NL Hoek links
PL Wersja lewa narożna
RU Версия левая угловая
CN 左角落

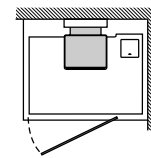
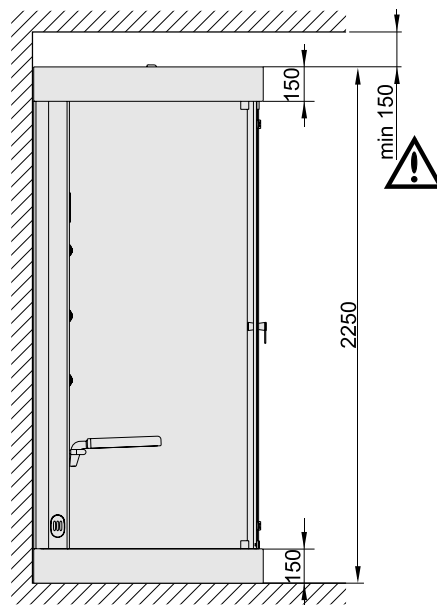

(R)

- DE Ecke rechts
GB Right corner
FR Angle droite
IT Angolo destro
ES Esquina derecha
NL Hoek rechts
PL Wersja prawa narożna
RU Версия правая угловая
CN 右角落

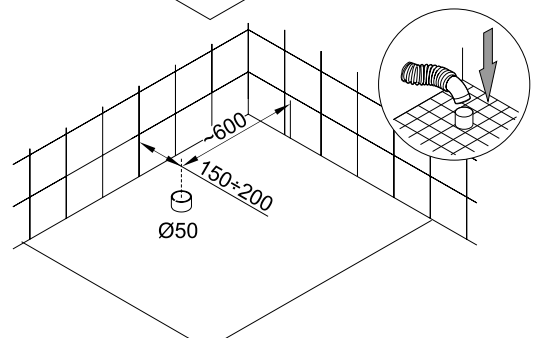
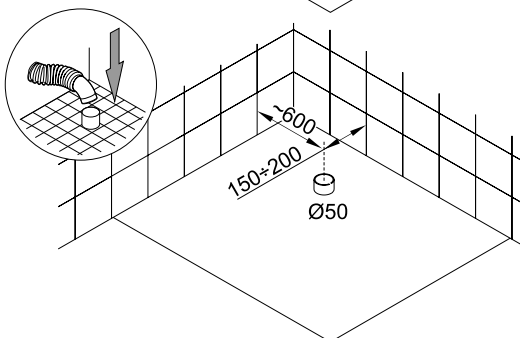
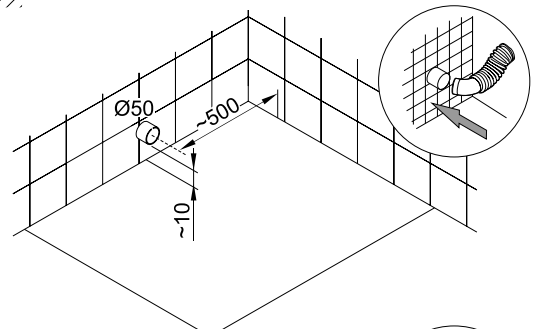
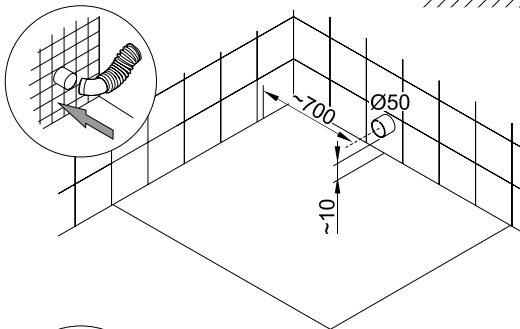



- DE Alle Füße müssen Kontakt zur Aufstellfläche haben, die endgültige Fußhöhe mittels Kontermutter am Gewindebolzen feststellen.
- GB All the feet should be placed on the floor as the final height is fixed with the use of adjusting nut and threaded peg.
- FR Le receveur doit être posé de niveau et parfaitement stabilisé par ses 6 pieds réglable. Le montage sera facilité et la tenue à l'usage fiabilisé.
- IT I piedini devono poggiare a terra, l'altezza definitiva viene individuata regolando il bullone di fissaggio.
- ES Todos los pies deben estar en contacto con la superficie. La altura final de los pies se fija mediante la tuerca al perno roscado.
- NL Alle poten moeten de vloer raken, de correcte poothoogte d.m.v. moer borgen.
- PL Wszystkie nóżki powinny stykać się z podłożem, ponieważ ostateczna wysokość ustalana jest za pomocą nakrętki kontrującej na kołku gwintowanym.
- RU Все ножки должны соприкоснуться с полом, потому что высота устанавливается с помощью гайки на болту с резьбой.
- CN 所有支脚必须与地面接触，使用螺栓上的锁紧螺母确定支脚最终高度。

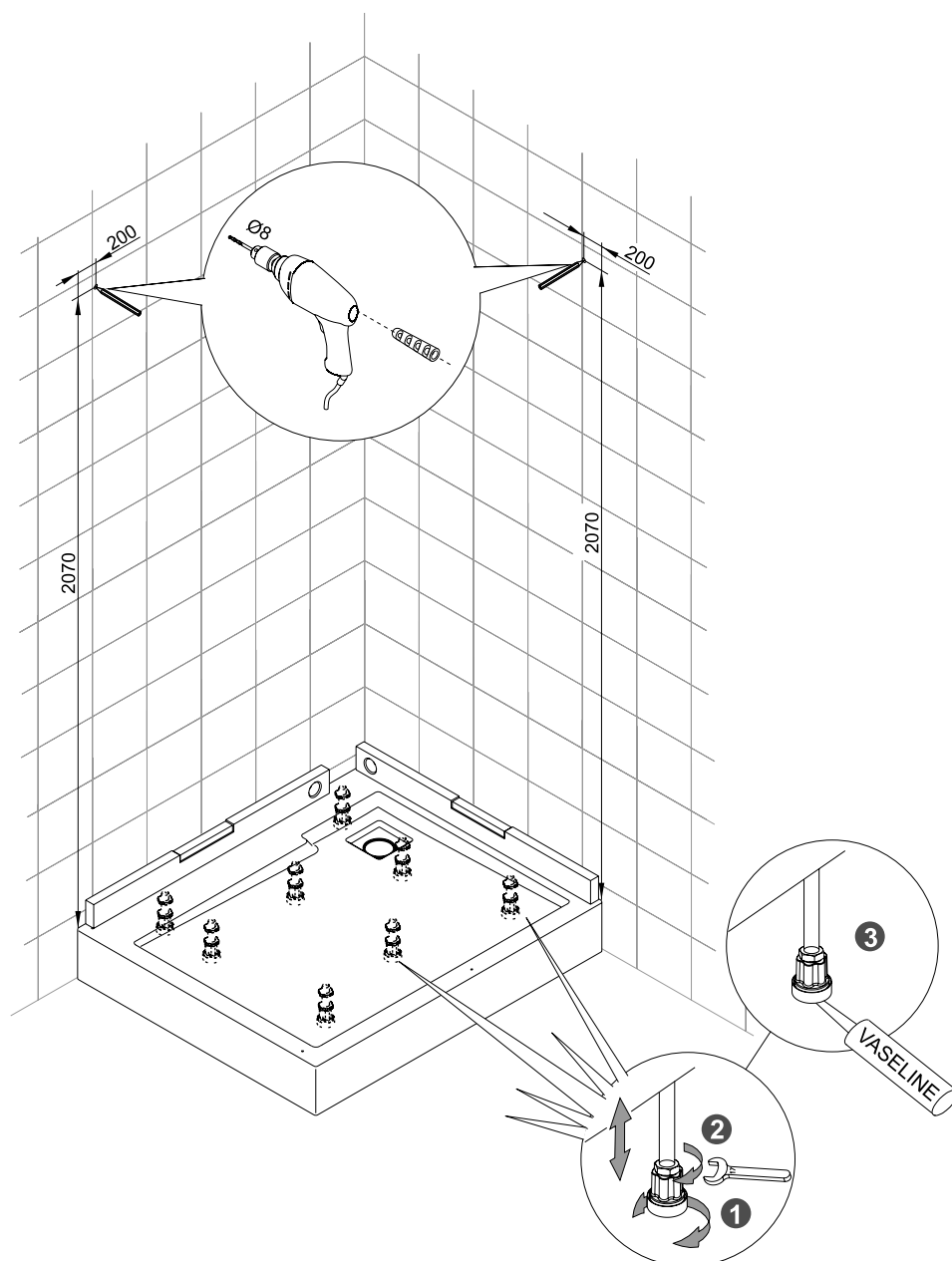

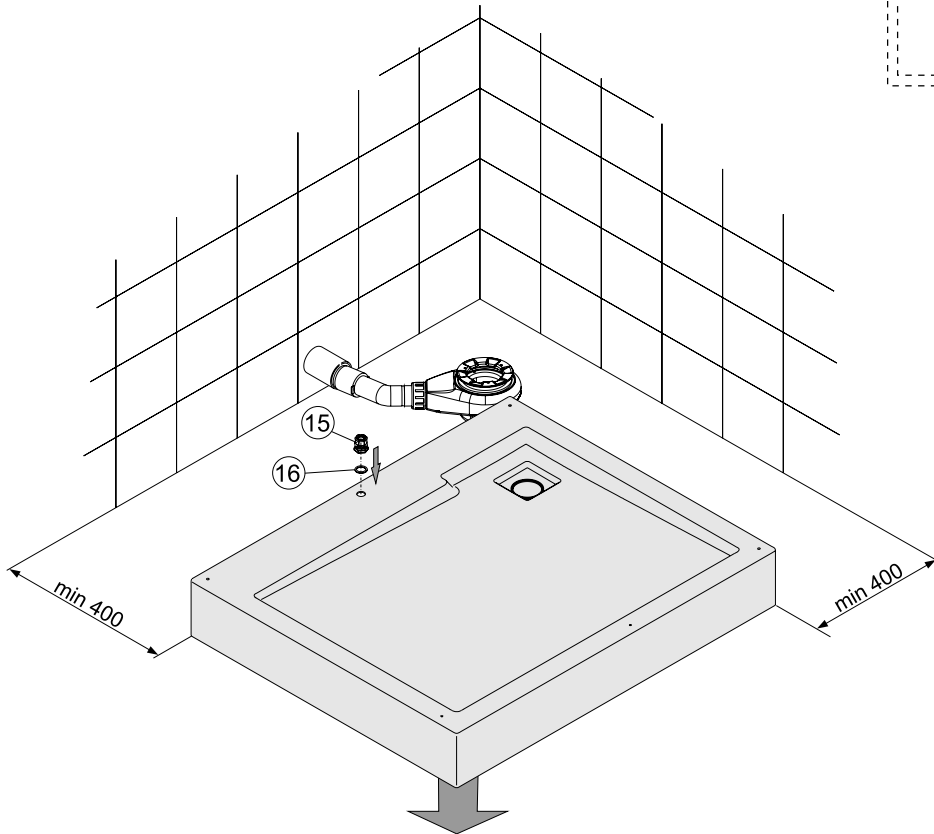
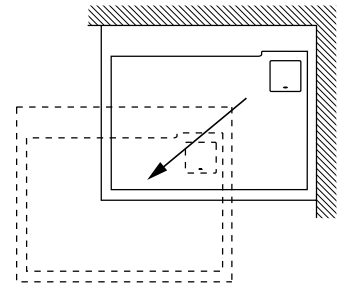
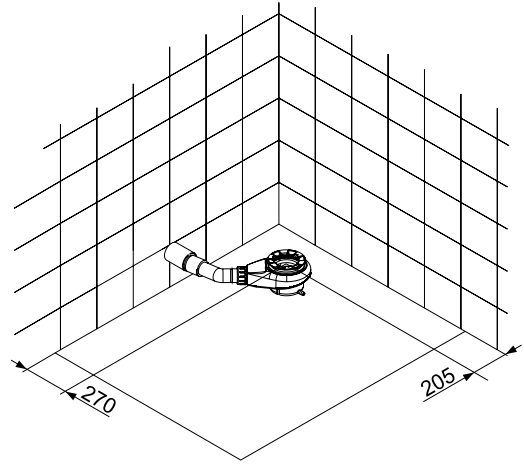
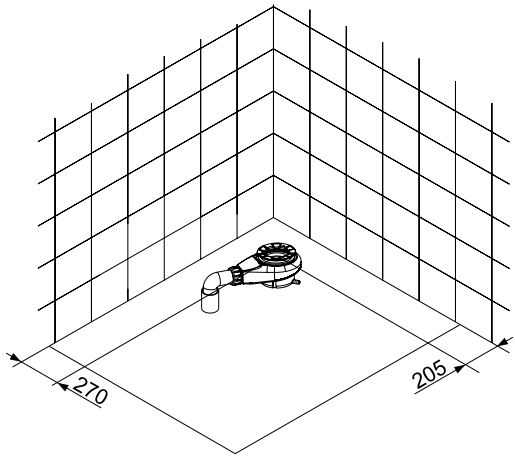

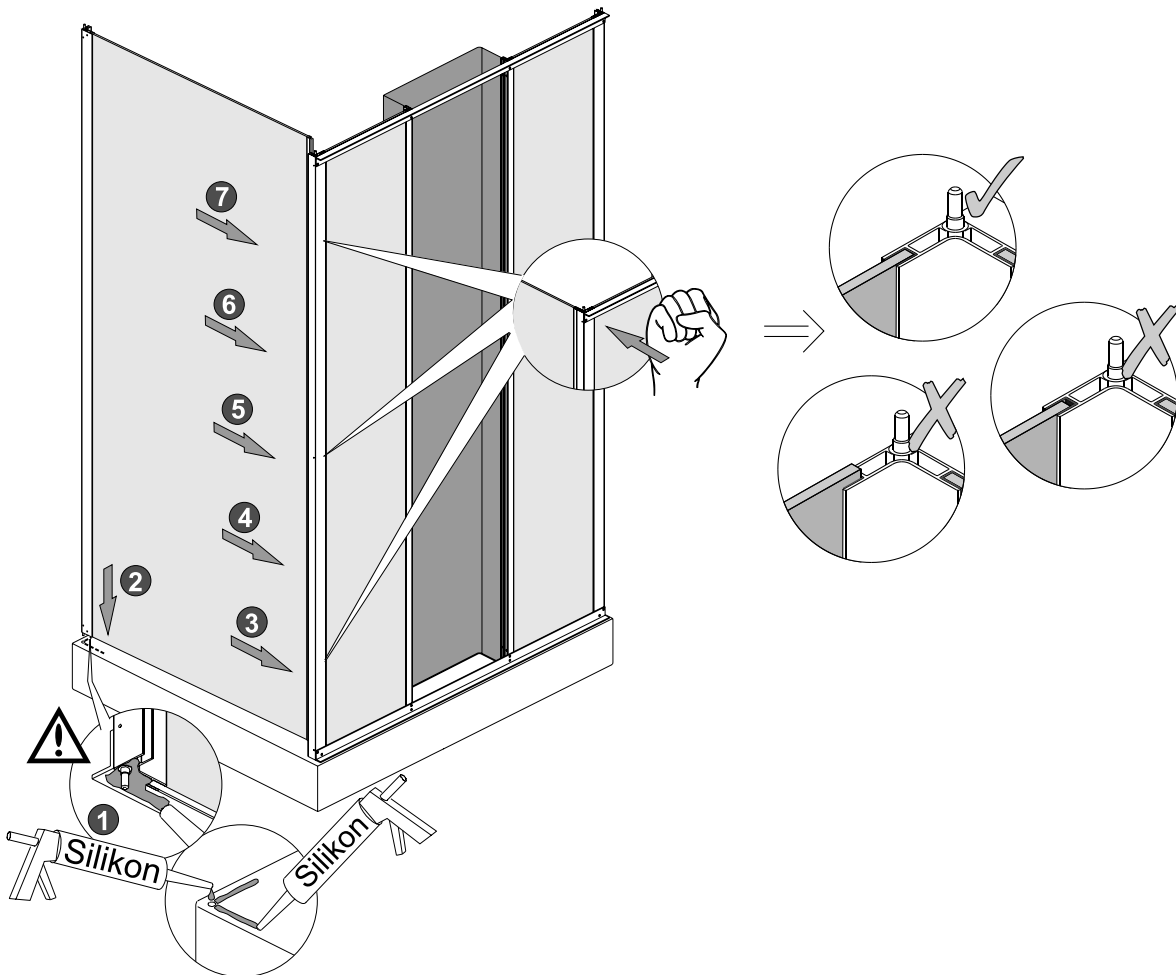
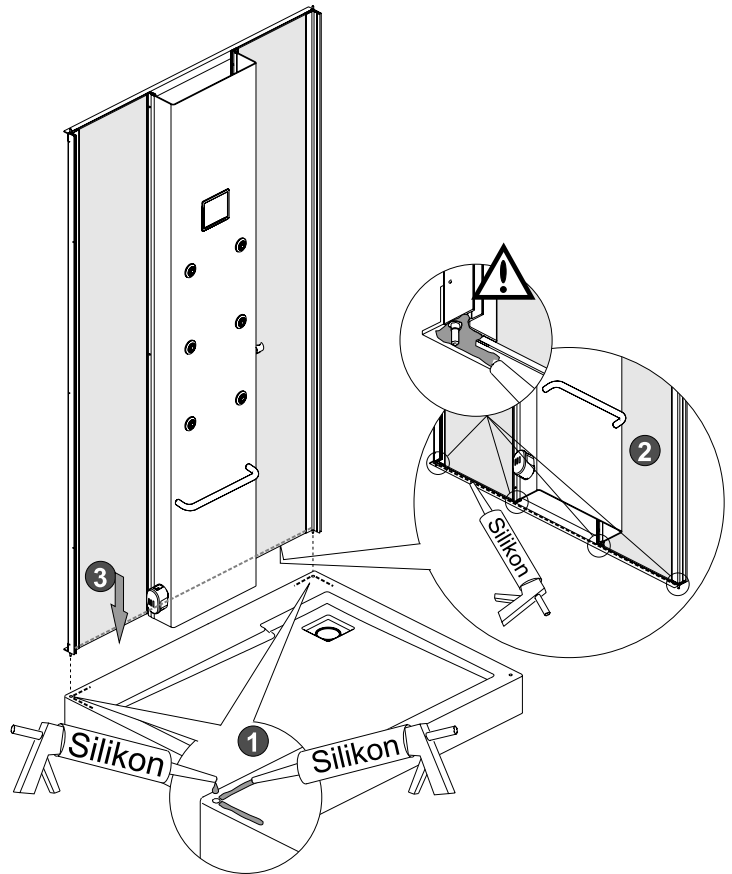

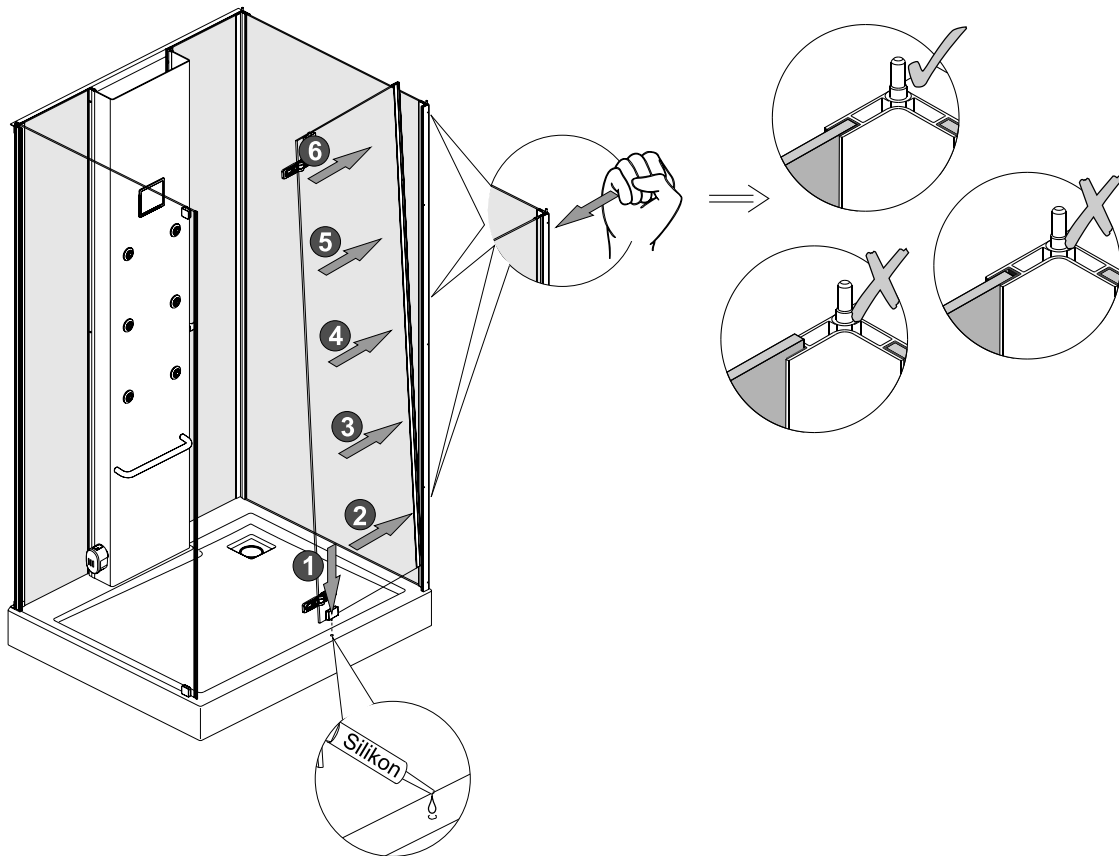
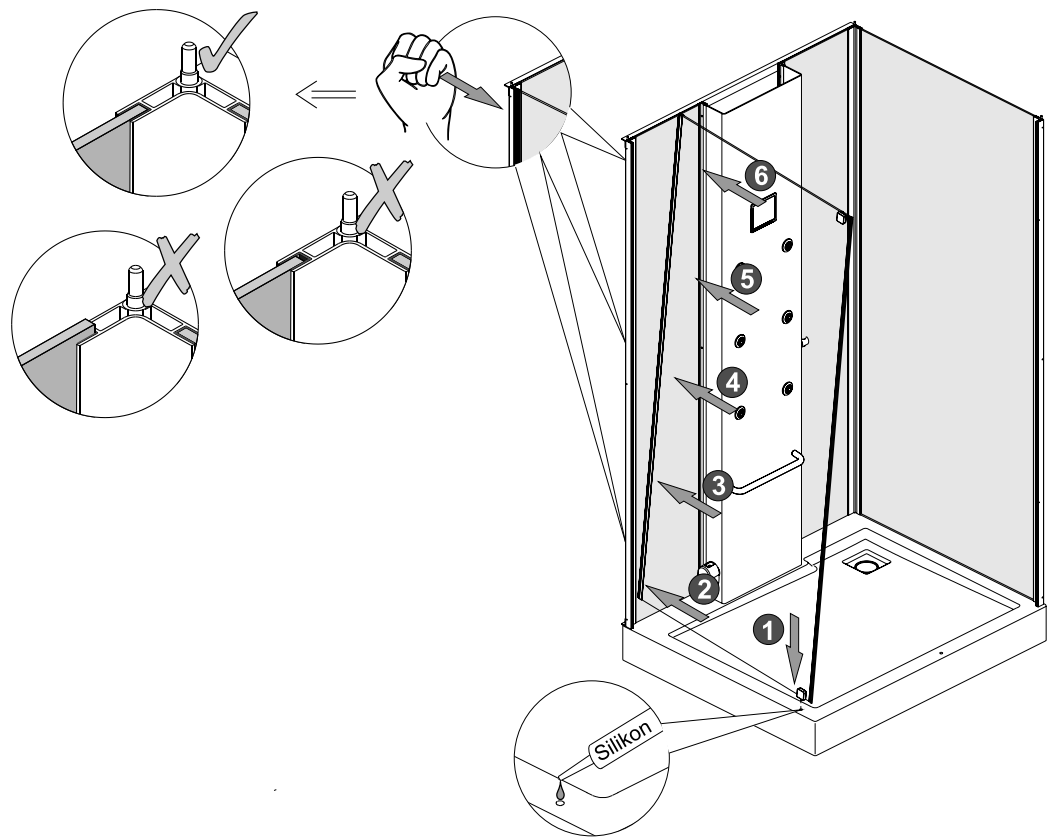

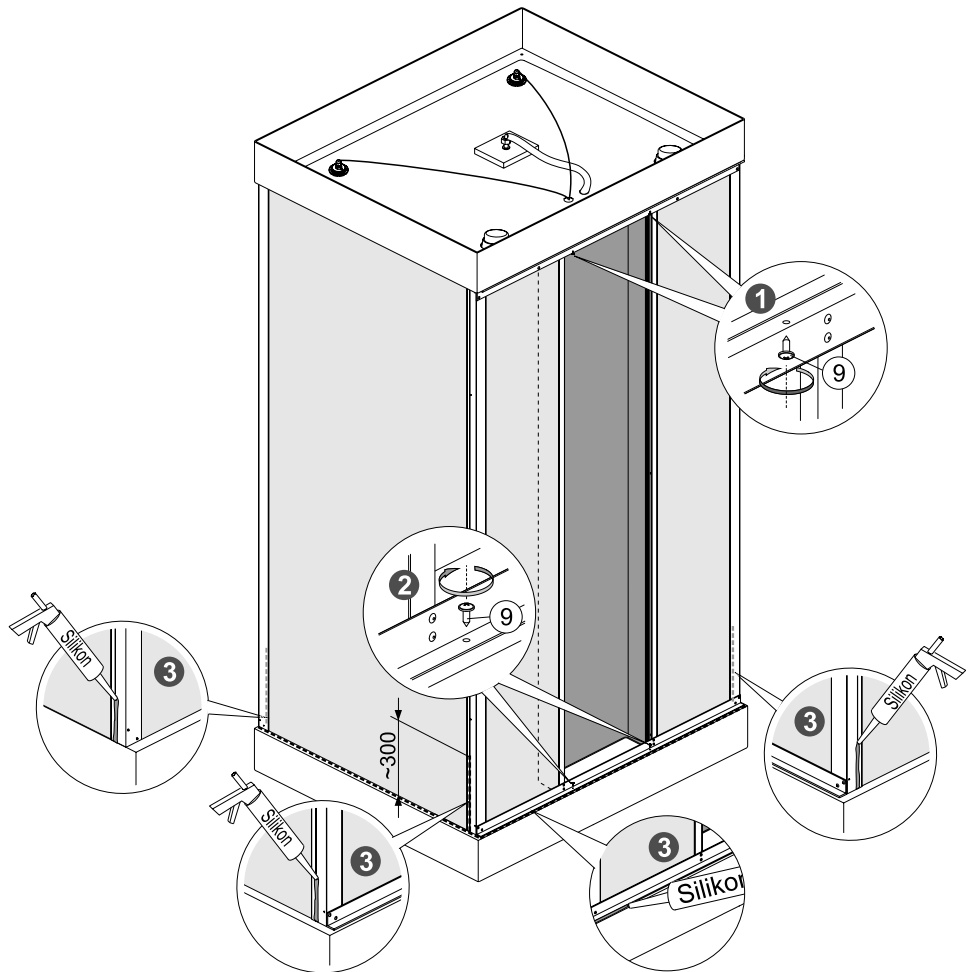
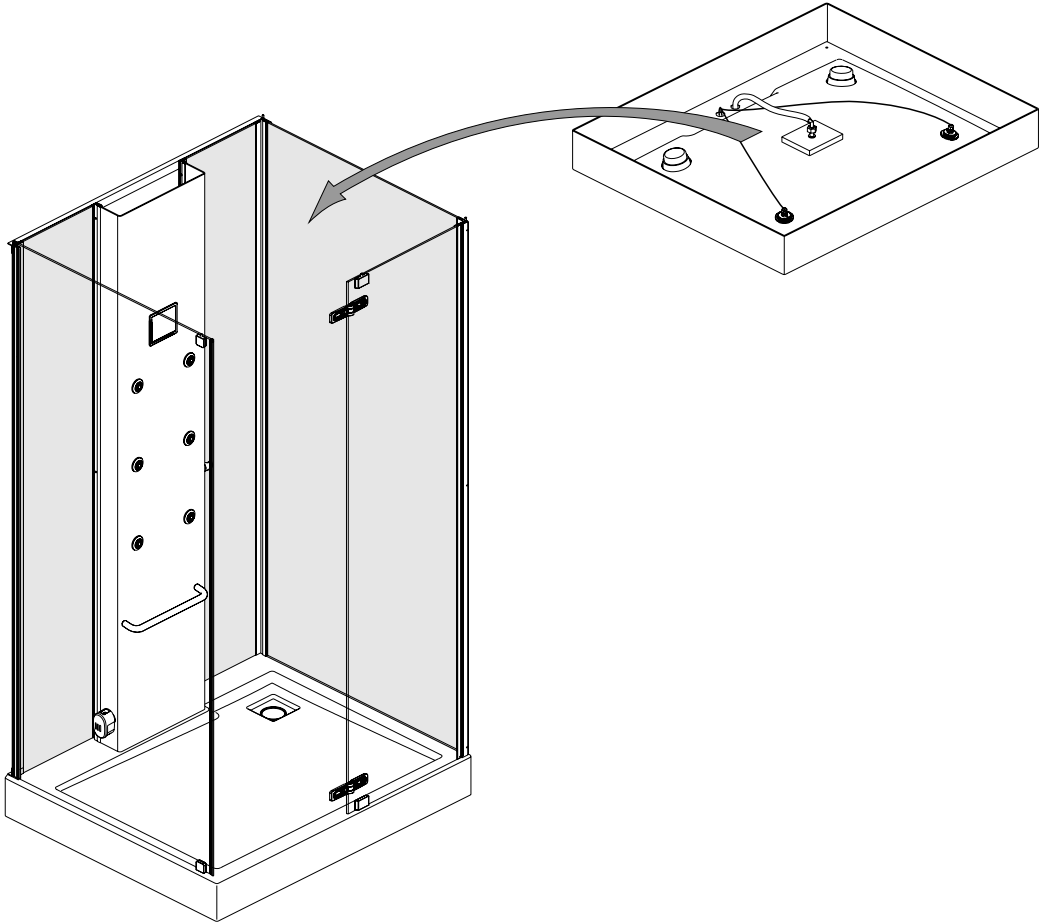

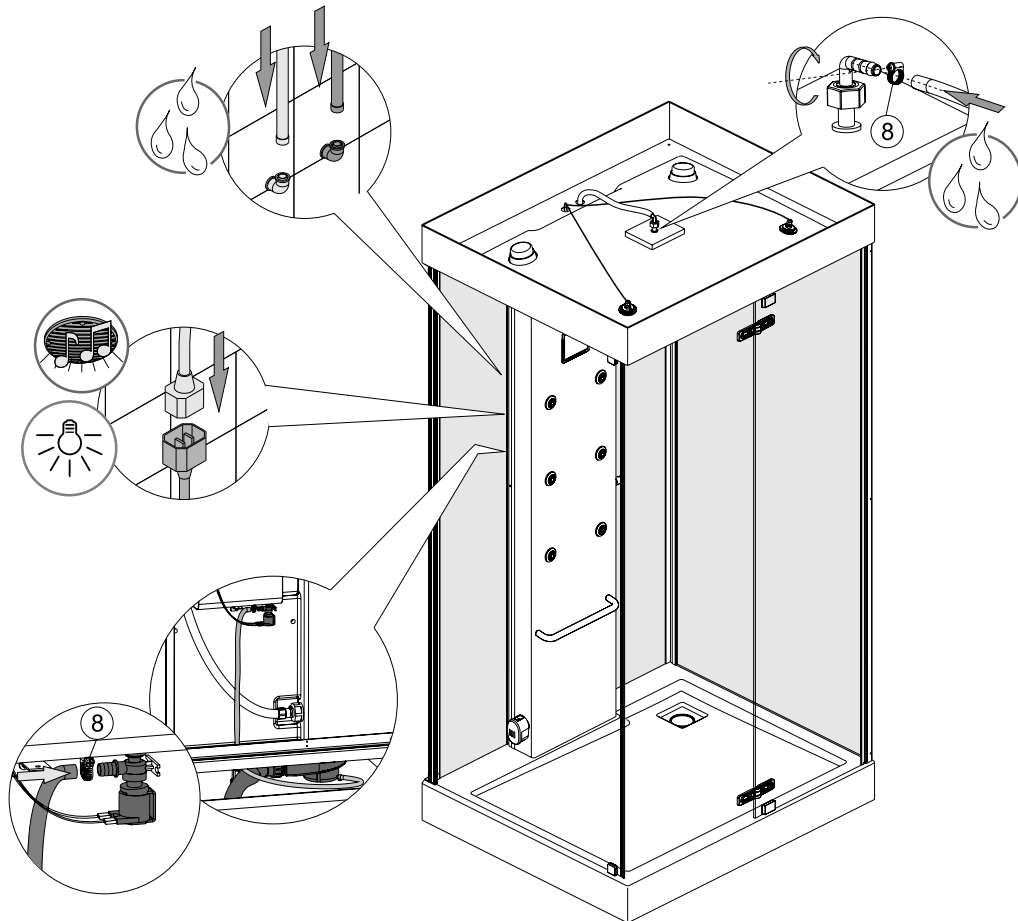

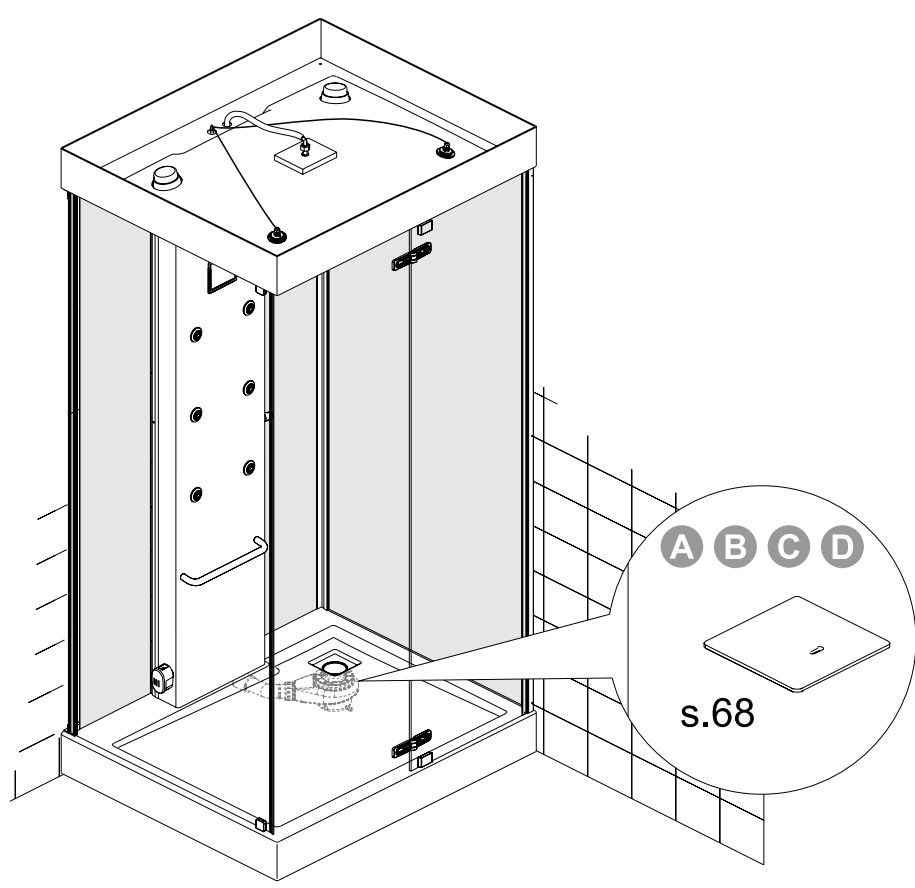
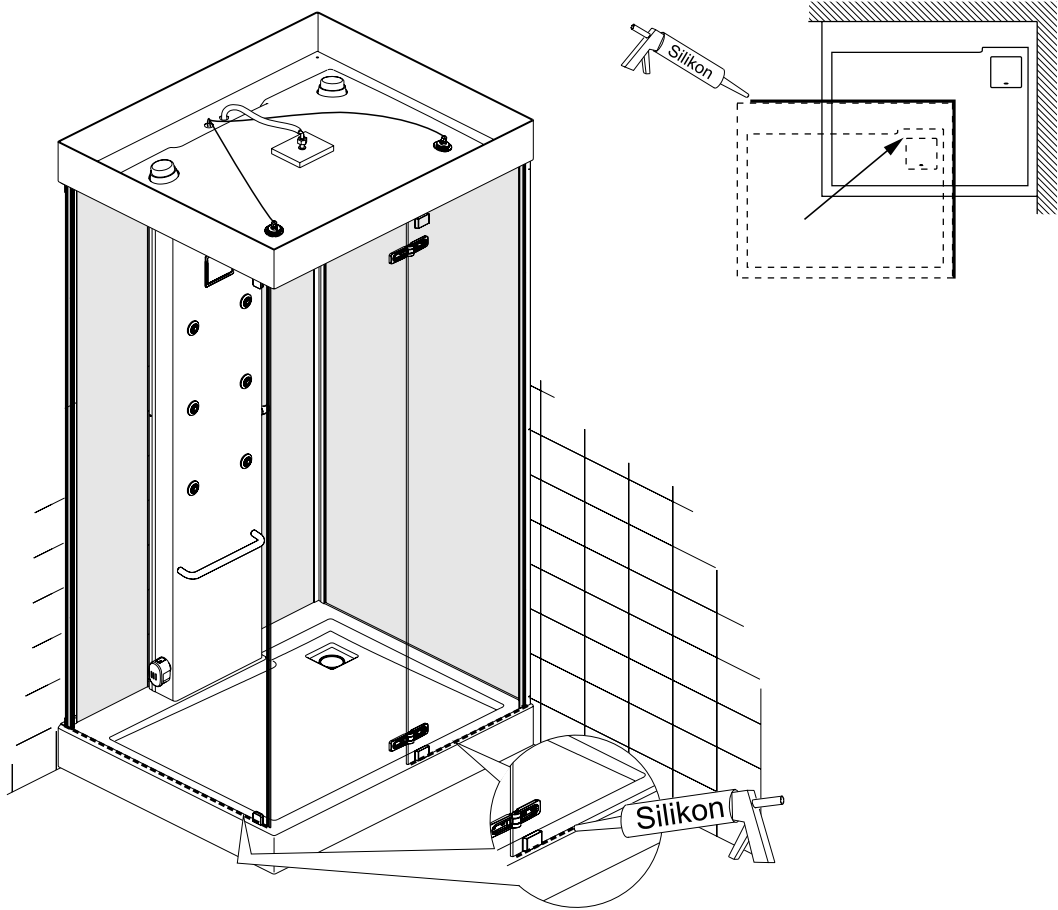

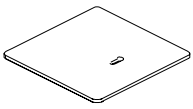

A

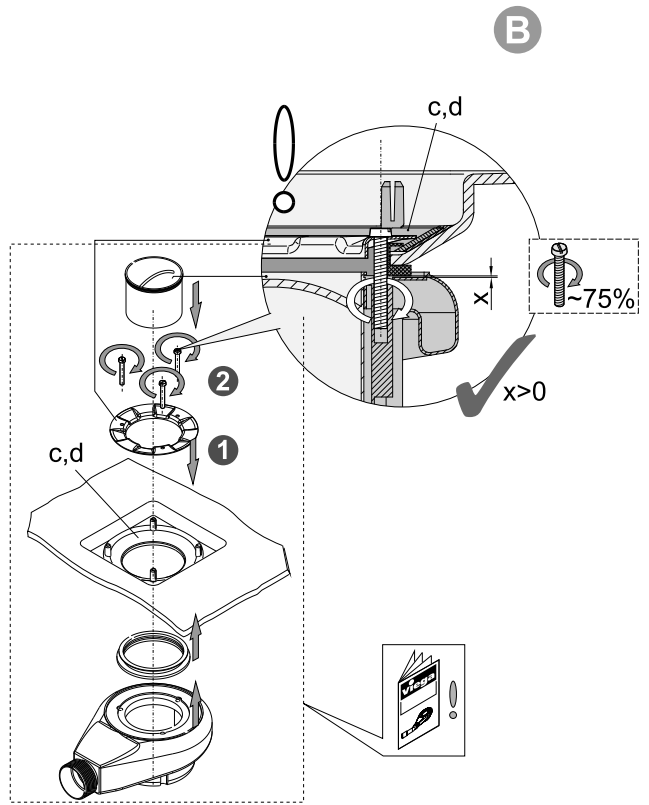
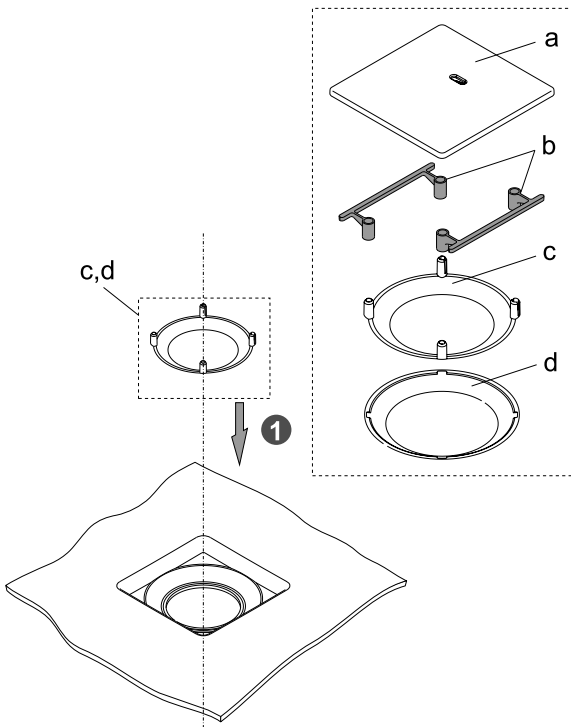

B

C

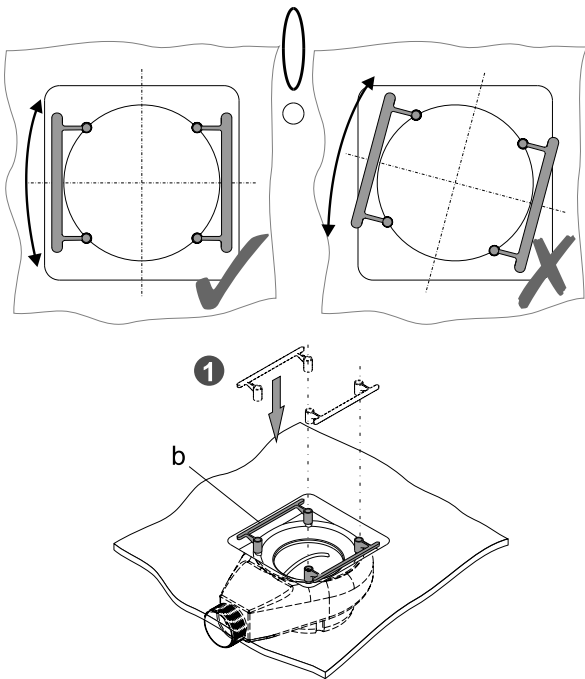

D

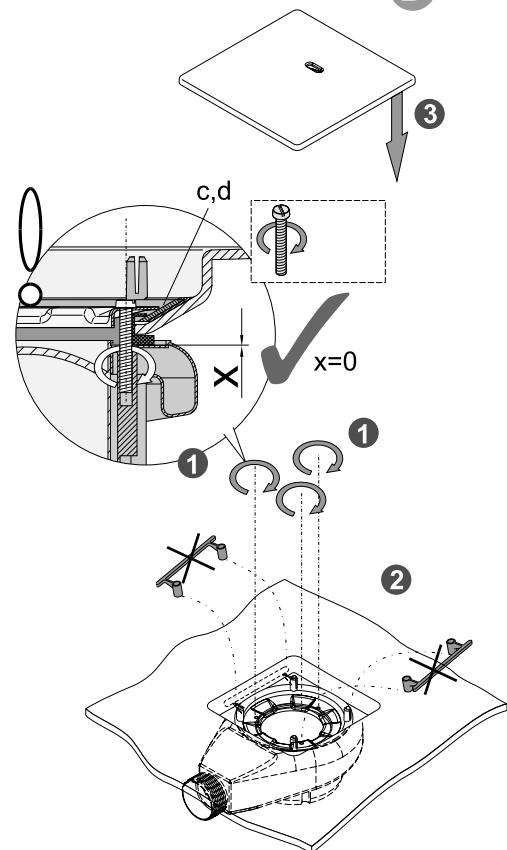

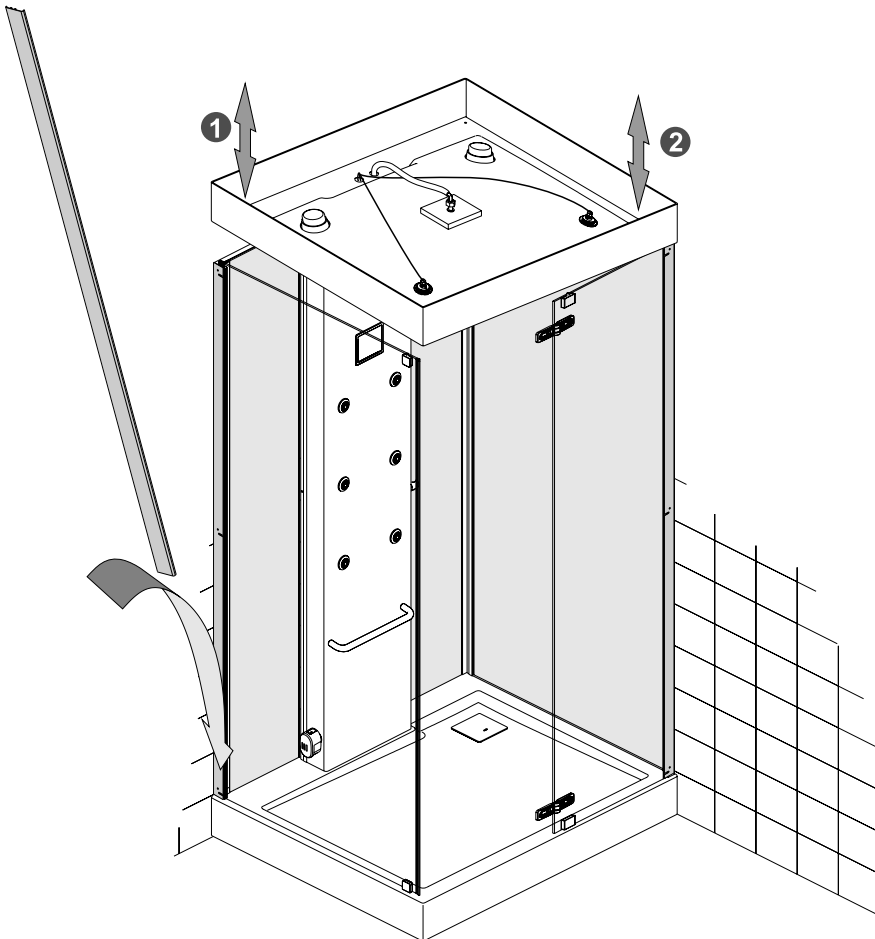
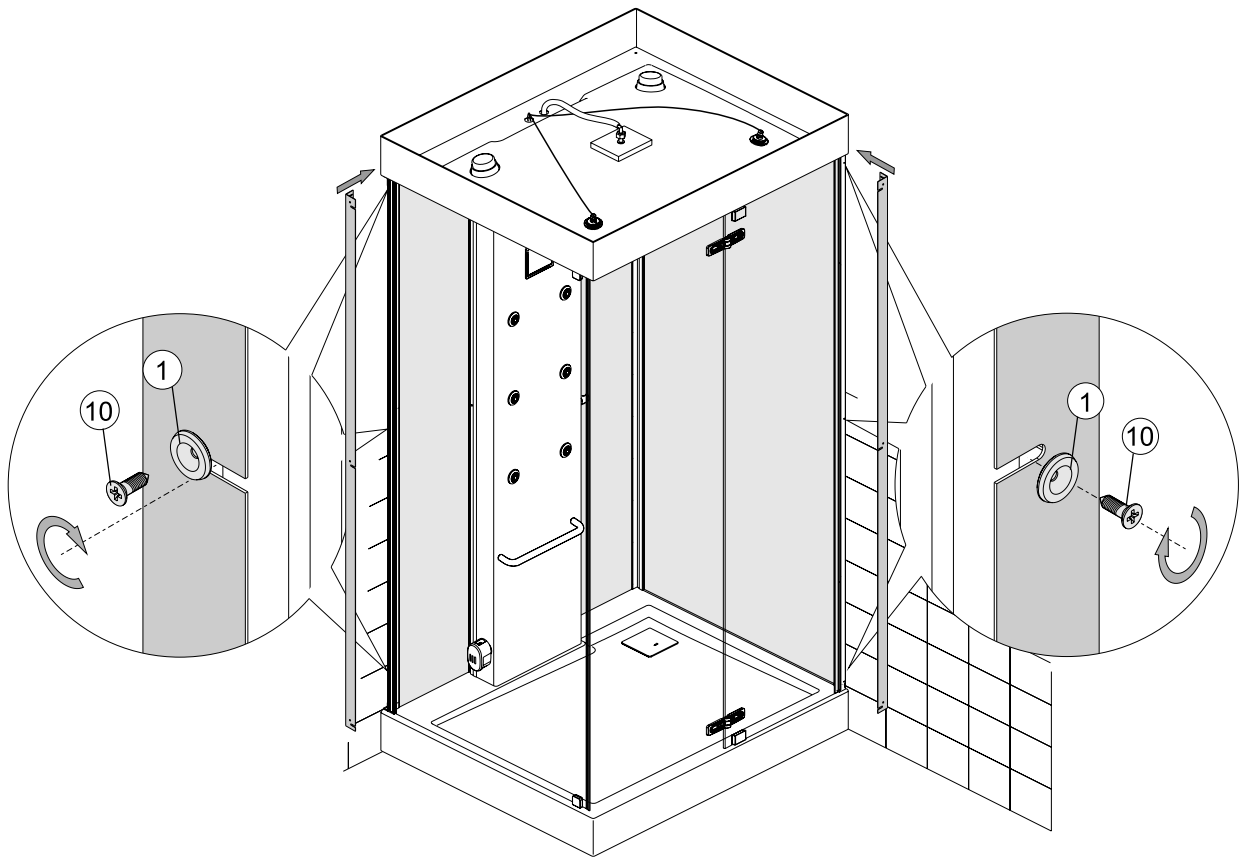

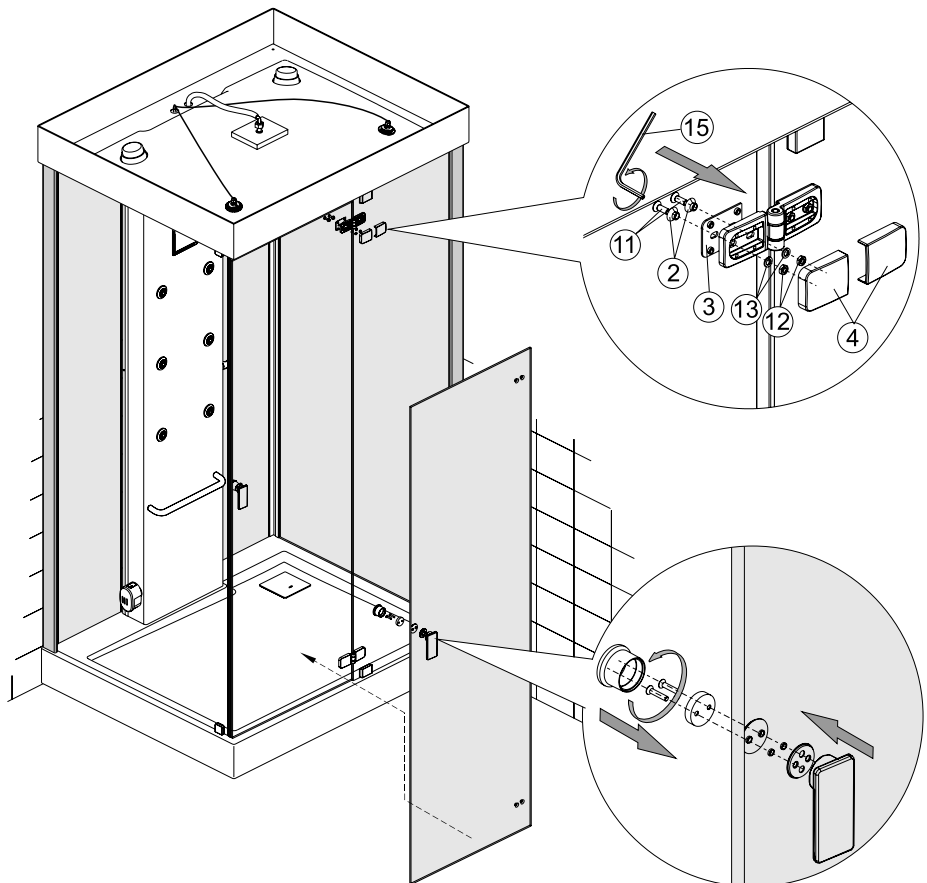
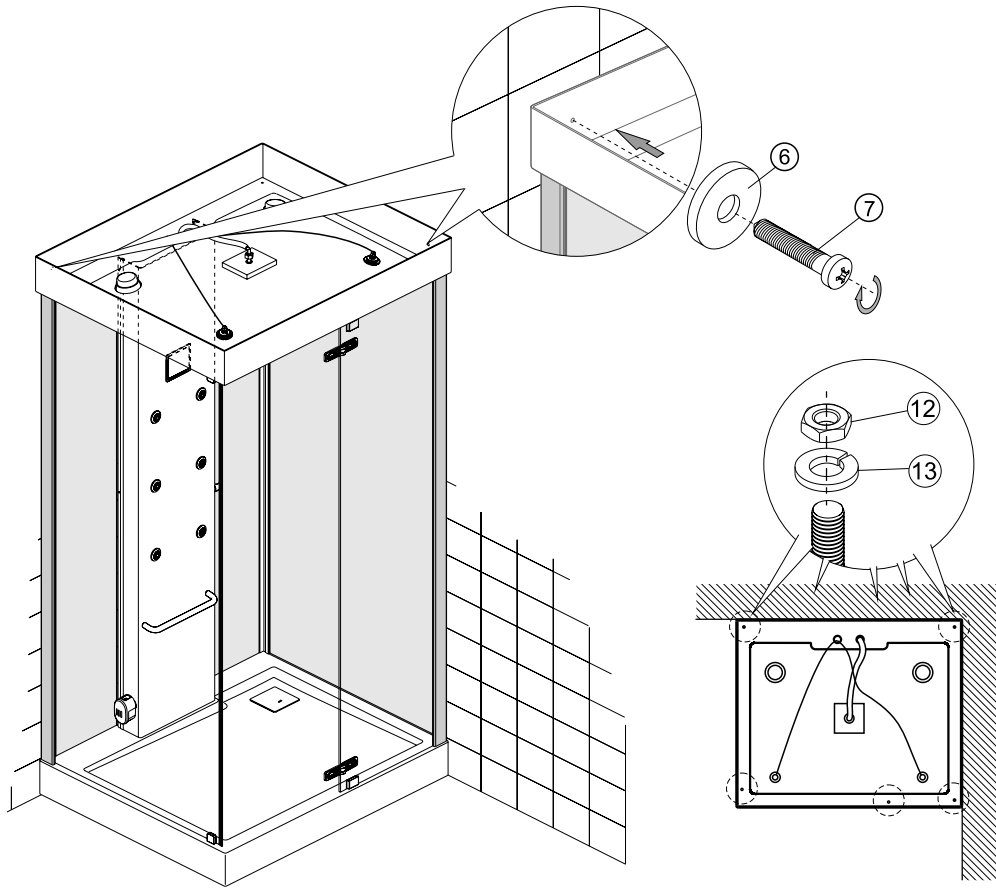

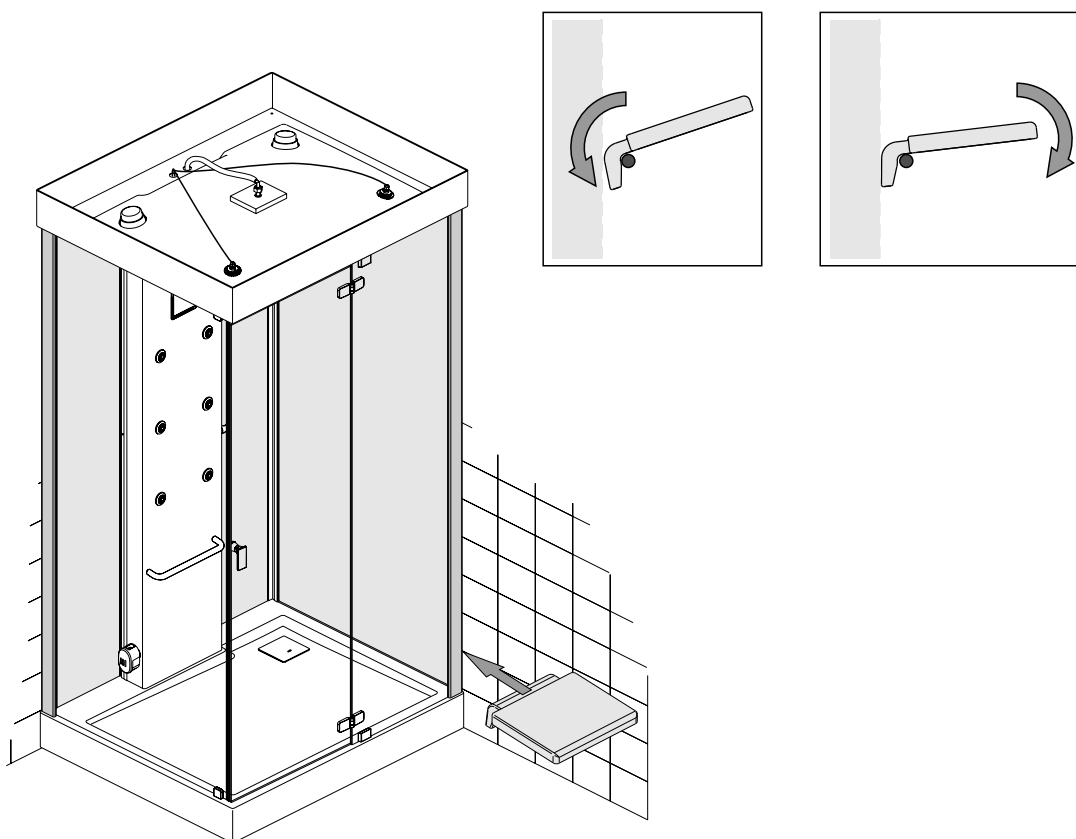
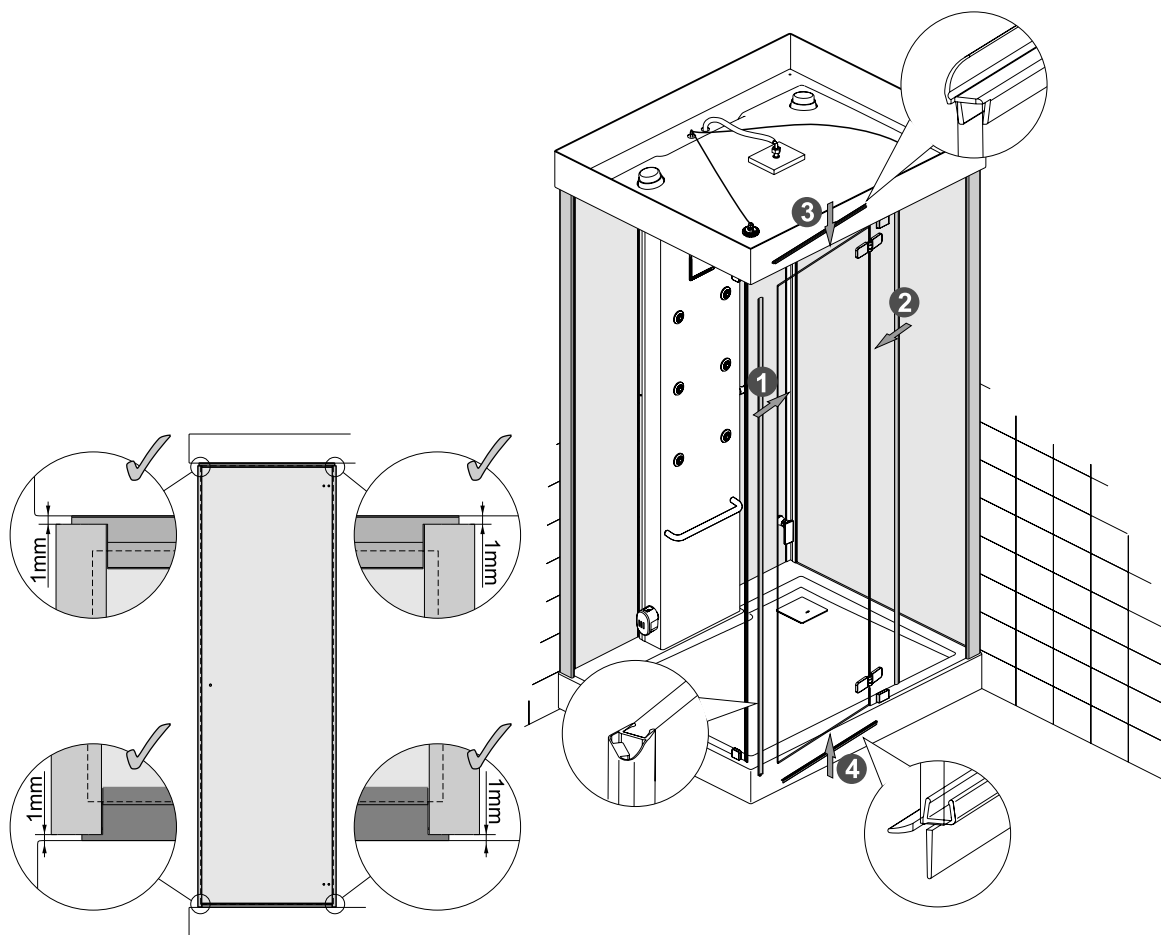

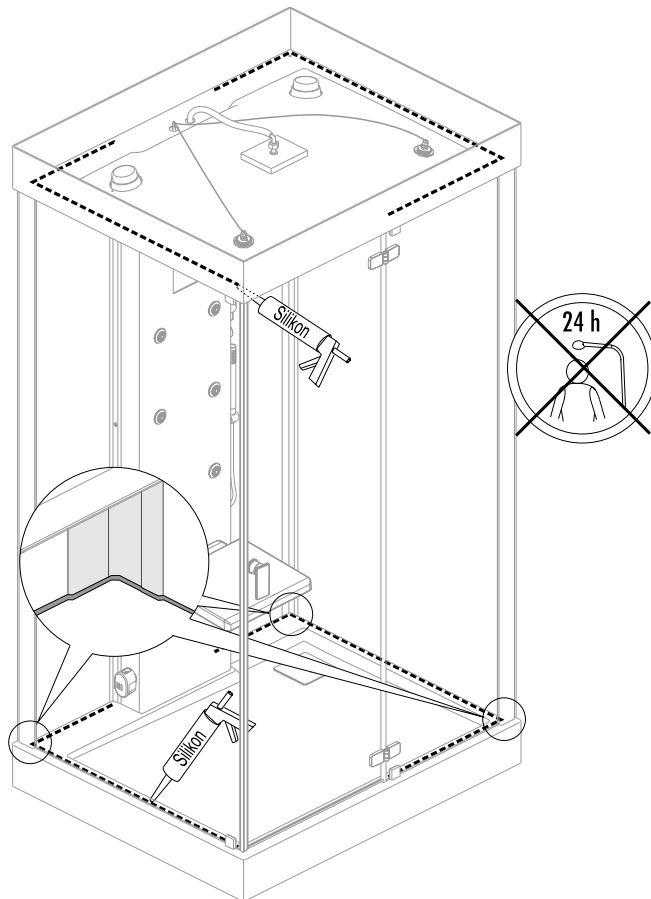
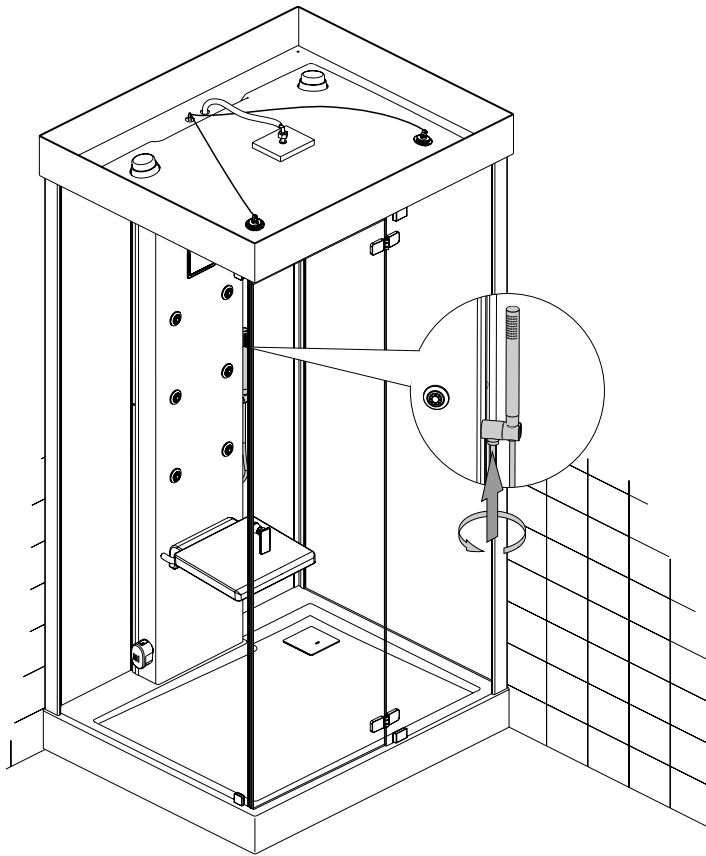

- DE Revision (Zugang für Service).
GB Maintenance opening.
FR Trappe de visite (pour s-a-v)
IT Revisione (accesso per assistenza tecnica).
ES Revisión (acceso para mantenimiento).
NL Revisie (toegang voor service).
PL Otwór rewizyjny (dostęp dla serwisu).
RU Смотровое отверстие (для сервиса)
CN 检修口

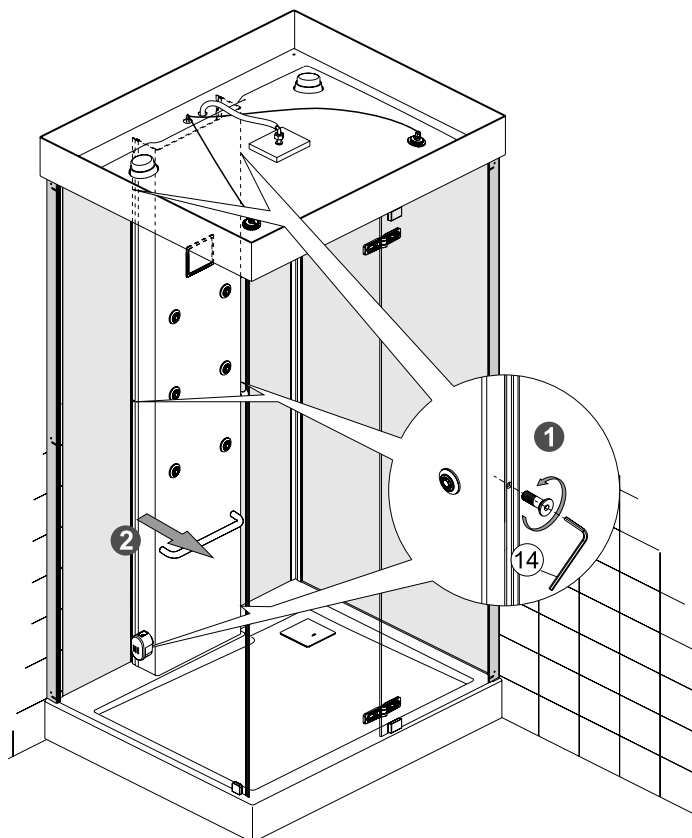

HOESCH

HOESCH Design GmbH
Postfach 10 04 24
D-52304 Düren
Tel.: +49 (0) 24 22/54-0
Fax: +49 (0) 24 22/54-540
E-Mail: info@hoesch.de
www.hoesch-design.com

HOESCH Sanitär AG
Industriestraße 4
CH-4658 Däniken
Tel.: +41 (62) 2 88 77 00
Fax: +41 (62) 2 88 77 01
E-Mail: info@hoesch-ag.ch
www.hoesch-design.com

HOESCH Design GmbH
Via Tintoretto 10
I-31056 Roncade (TV)
Tel.: +39 0422 840184
Fax: +39 0422 842258
E-Mail: info@hoesch-design.it
www.hoesch-design.com

HOESCH America Inc.
1100 Towbin Ave – STE B
USA-Lakewood, NJ, 08701
Tel.: +1 732 244 16 62
Fax: +1 732 244 16 64
E-Mail: rbynes@aprenterprises.biz
www.hoesch-design.com

DE/GB/FR/IT/NL/ES/PL/RU/CN SP 03/11 Art.-Nr. 97196 Alle Maßangaben in mm! Technische Änderungen vorbehalten!

All dimensions in mm! Subject to technical alterations!

Toutes Dimensions en mm! Sous réserve de modifications technique!

Tutte Dimensioni in mm! Salvo modifiche tecnici!

Alle afmetingen in mm! Technische wijzigingen voorbehouden!

Todas las medidas en mm! El fabricante se reserva el derecho de efectuar en este producto los cambios técnicos que considere necesarios!

Wszystkie wymiary w mm! Zastrzegamy sobie prawo do zmian technicznych!

Все размеры даны в мм! Право на технические изменения сохраняется!

所有的长度单位都为mm! 保留技术修改的权利!