

SenseEase

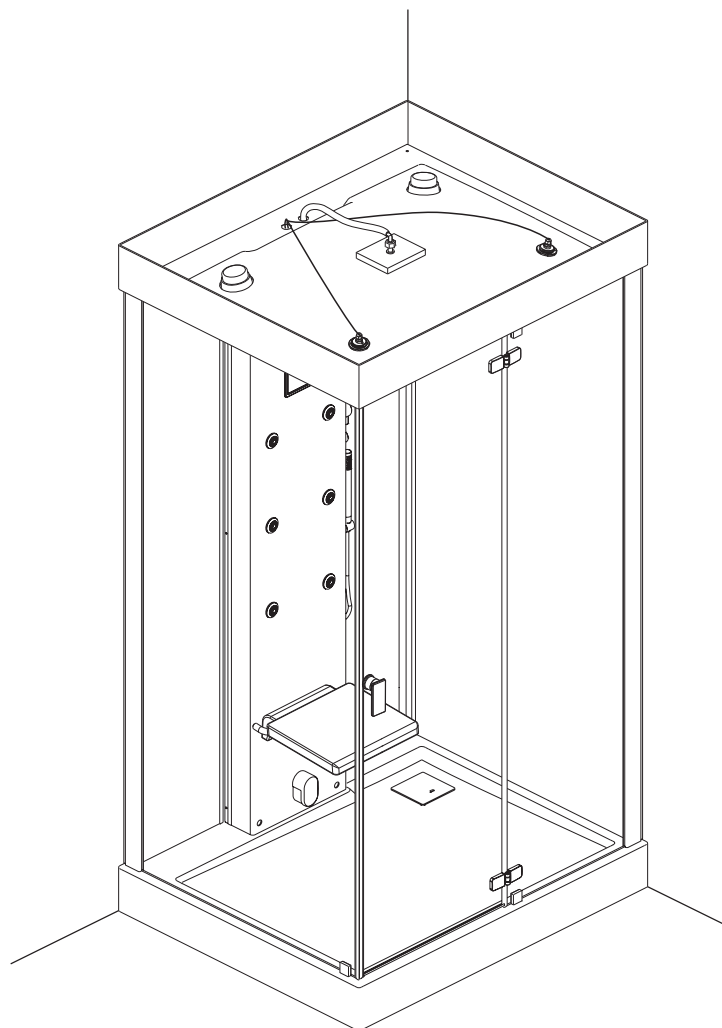

Inhaltsverzeichnis	2
Allgemeine Hinweise	3
Ausstattung	4
Bedienungsanweisung Comfort	5
Allgemeine Pflegehinweise	7
Lieferumfang	8
Planung	10
Montage	11
Montage Funktionseinheit	12
Ausrichten der Duschwanne	12
Montage der Rückwände	13
Montage Verglasung	14
Montage Dach	15
Montage Tür	20
Silikonisieren	22

Allgemeine Hinweise

HOESCH-Produkte setzen Maßstäbe in Qualität, Komfort und Design. Die Beachtung der nachstehenden Hinweise gewährleistet eine optimale Funktion und eine lange Lebensdauer. Jede Lieferung wird vor Verlassen des Werkes genauestens kontrolliert. Vor Montage ist die Vollständigkeit der Lieferung zu überprüfen! Technische und optische Veränderungen an den abgebildeten Produkten behalten wir uns vor! Alle Maßangaben in mm! Alle Anschlussmaße sind Innenmaße! Für nicht bestimmungsgemäßen Gebrauch, unsachgemäßen Transport oder bei Zwischenlagerung entstandene Beschädigungen, kann keine Haftung übernommen werden. Es gelten unsere jeweils gültigen Garantiebestimmungen.

Oberfläche der Duschwanne durch Abdeckung vor Beschädigungen bei der Montage schützen!

Glasscheiben nicht auf Ecken und auf den Rand setzen!

**Achtung! Bitte Lieferung auf Transportschäden überprüfen, spätere Reklamationen werden nicht anerkannt!
Die Wahl des Dübels und der Schrauben ist vom Material der Wand abhängig!**

■ Wasseranschlüsse

Wandausbrüche müssen mit dauerelastischem Fugendicht abgedichtet sein. Die Anlage muss nach DIN 1988 gespült sein.

In der Hausinstallation ist bauseits ein Schmutzfänger vorzusehen.

Warmwasseranschluss DN 15/20 Anschlusswinkel Rp ½“, Betriebsdruck 2-3 bar, 60-70°C

Achtung! Eine thermische Desinfektion durch kurzzeitige Erhöhung auf 70°C muss bauseitig sichergestellt sein!

Kaltwasseranschluss DN 15/20 Anschlusswinkel Rp ½“, Betriebsdruck 2-3bar.

Bodenablauf DN 50.

■ Elektroinstallation

Für den Elektroanschluss (230V / 50Hz, 16 A) ist eine entsprechende separate Zuleitung 3x2,5mm² (eine Länge von 2m aus der Wand herausragen lassen), sowie eine Potentialausgleichsleitung 1x4mm² für die Erdung gemäß Seite 10 vorzusehen.

Die Anlage muss über einen separaten FI-Schalter FI-Schalter / RCD (I N 0 30mA) abgesichert werden, der die Anlage allpolig mit einer Kontaktöffnungsweite von min. 3mm vom Netz trennt.

Wir empfehlen dringend, die Anlage über einen allpoligen Netztrennschalter (16A, min. 3mm Kontaktöffnung, Schutzbereiche beachten!) an das Stromnetz anzuschließen.

Hinweis:

Sämtliche Elektroarbeiten sind durch eine konzessionierte Elektro-Fachkraft gemäß der geltenden DIN/EN Vorgaben (DIN VDE 0100-701 etc.), den länderspezifischen Vorschriften und den örtlichen EVU-Vorschriften auszuführen!

Aufstellplatz/ -raum von Duschwanne und Duschabtrennung

- Das Dampfbad ist für die Aufstellung vor der Wand ausgelegt.
- Der Bodenabfluss muss im angegebenen Bereich verlegt sein.
- Zur Montage des Dampfbades auf einem bauseitigen Podest ist die Raumhöhe zu beachten.
- Über dem Dach muss ein Abstand von mindestens 150 mm zur Decke gewährleistet sein.
- Das Dampfbad ist für die Installation an gemauerten Wänden entworfen worden. Verstärken Sie andere Wandkonstruktionen (Holz, Gipskarton), um eine sichere Befestigung zu gewährleisten.
- Die Wände müssen vor der Montage auf der gesamten Kabinenhöhe fertig gefliest sein.
- Der Boden muss am Aufstellort vollkommen eben sein.

Achtung! Im Bereich der Dampfdüse und des Dampfaustritts herrschen hohe Temperaturen. Vermeiden Sie daher bitte den direkten Hautkontakt!

Ausstattung der Armaturen

Werkstoff: Messing verchromt
Bedienung: manuell und elektronisch
Bestehend aus:
- 1 Handbrause (Normal-, Soft- und Massagestrahl)
- 1 Regenbrause
- 1 flexibler Brauseschlauch 1,25 m mit Knickschutz und Drehwinkel am Handbrauseanschluss.
- 6 Strahldüsen im Rücken
- 1 Zwei-Wege-Umstellventil
- 1 Thermostat DN 15,
Installation: Komplett vormontierte Installationseinheit

Armaturen

Mindestfließdruck: 1 bar
Betriebsdruck: max. 3 bar
Empfohlener Fließdruck: 2-5 bar
Heißwassertemperatur: max. 90°C
Empfohlene Heißwassertemperatur: 60-70°C
Temperatur-Einstellbereich: 20-60°C
Sicherheitssperre: 38°C

Techn. Daten





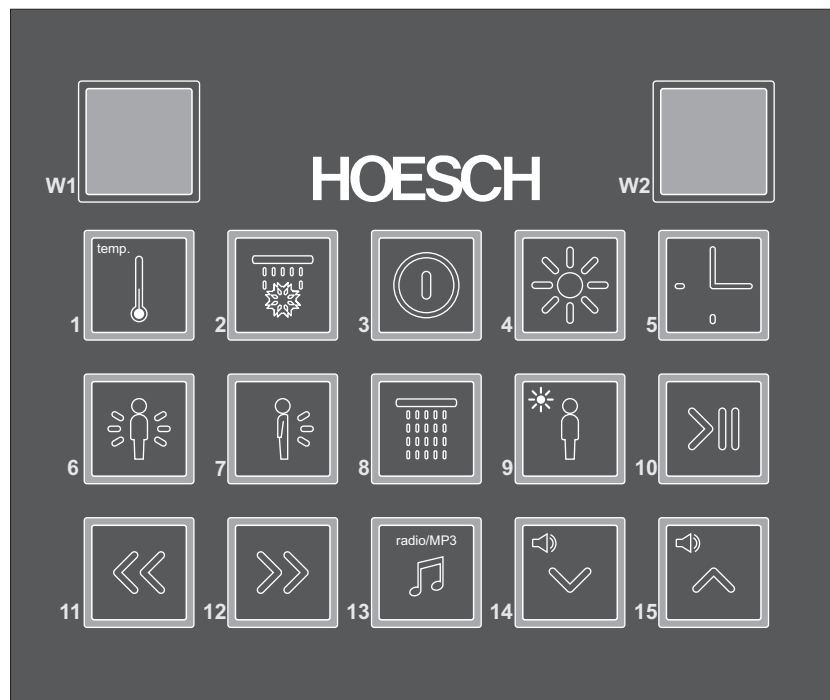

Dampfbadtyp	COMFORT
Dampferzeuger	3,3 kW
Spannung	230 V~, 50 Hz
Absicherung	16 A
Leitungsquerschnitt	3 x 2,5 mm ²
Wasseranschluss (KW+WW)	R½"
Dampfleistung	4,2 kg/h

Weitere Ausstattungselemente:

- LED-Farblichtspot
- Lautsprecher
- Radio
- USB-Schnittstelle (Mp3)

Bedienungsanweisung Comfort





- 3**  Bedientableau Ein/Aus.
Wenn nach dem Dampfbad 20 Minuten lang keine Taste gedrückt wird, schaltet sich Bedientableau automatisch aus.
Taste 3 Sekunden gedrückt halten → Bedientableau aus, alle eingeschalteten Funktionen werden ausgeschaltet
- 6**  Ein/Aus Rückendüsen komplett, Massagezeit 20 Minuten.
- 7**  Ein/Aus 2 Rückendüsen oben, Massagezeit 20 Minuten.
- 8**  Ein/Aus Kopfbrause, Laufzeit 20 Minuten.
- 2**  Ein/Aus schottische Massage.
Abwechselnd warmes und kaltes Wasser: 2 Minuten warmes Wasser 5 Sekunden kaltes Wasser, 2 Minuten warmes Wasser, 5 Sekunden kaltes Wasser, 2 Minuten warmes Wasser. [W2] zeigt die verbliebene Massagezeit.
- 1**  Ein/Aus Dampfbad + Temperatúrauswahl.
Nach Einschalten des Dampfgenerators kann die Temperatur ausgewählt werden (38, 40, 42, 44, 46, 48, 50°C).
[W1] zeigt gewählte Temperatur an.
Dampfbadbereitschaft wird je 30 Sekunden über das 3x blinkende Halogenlicht oder mit dem weißen Farblicht signalisiert
- 5**  Einstellen Dampfbadzeit (10, 15, 20, 25, 30 Minuten) / Einschalten Entkalken Dampferzeuger.
[W1] hört nach dem Erreichen der Solltemperatur zu blinken auf. Die Dampfbadzeit kann dann eingestellt werden.
Während des Dampfbades kann die Badezeit verlängert werden.

Während des Dampfbades sind die Hydromassagefunktionen gesperrt.







Während der Dampffunktion kann die Kopfbrause (kalte Dusche!) über gedrückt halten der Taste aktiviert werden.

Beleuchtung/Farblichttherapie

- 4  Ein/Aus Beleuchtung
- 9  Farblichttherapie Programmauswahl

Program	Bezeichnung
1	weiß
2	rot
3	orange
4	gelb
5	grün
6	blau
7	indigo
8	violett
9	rotierend
10	energy

Radio/MP3

- 13  FM/MP3 – Auswahl Musikquelle
- 10  Ein/Pause MP3 Daten
- 14  Lautstärke ↓
- 15  Lautstärke ↑
- 11  Suche FM Sender nach unten.
Auswahl des letzten Tracks (aus MP3-Dateien).
- 12  Suche FM Sender nach oben.
Auswahl des nächsten Tracks (aus Mp3-Dateien).

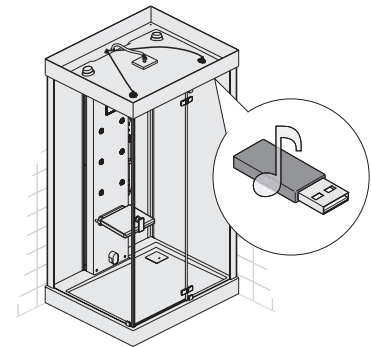

Hinweis:

MP3-Dateien dürfen nur als einzelne Dateien abgespeichert werden und sollten nicht in Ordnern untergliedert sein!

Reinigung Dampferzeuger

Die Reinigung wird nach dem Dampfbad automatisch durchgeführt und über das blinkende Zeichen ' - ' auf der Anzeige [W1] angezeigt. Der Dampferzeuger wird geleert, befüllt und nochmal geleert. Die Reinigungszeit beträgt 5,2 Minuten. Die Dampffunktion ist während dessen gesperrt.

Entkalken Dampferzeuger

 Bitte die Füllöffnung während des Dampfbades nicht öffnen!
Zur Sicherheit, empfehlen wir mindestens 30 Minuten ab dem Dampfbadende bis zur Abkühlung der Kabine abzuwarten.

[W1] + [W2] blinken

- 18 Arbeitsstunden des Dampfgenerators sind vergangen, es muss entkalkt werden!

Das Zeichen „00“ auf der Anzeige [W1]

- 20 Arbeitsstunden des Dampfgenerators sind vergangen. Die Dampffunktion ist gesperrt, es muss entkalkt werden.

Für das Entkalken sollen 250ml der Entkalkerflüssigkeit eingefüllt und durch 5 Sekunden langes Drücken der Taste 5 aktiviert werden.

Das Entkalken kann nicht unterbrochen werden.

Das Entkalken wird durch das Blinken der Zeichen „00“ auf der Anzeige [W1] signalisiert.

Entkalkungsdauer = 65 Minuten

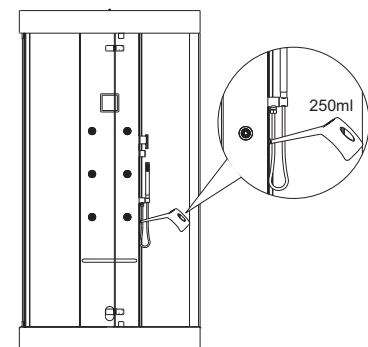

Allgemeine Pflegehinweise

Nach dem Duschen die Wannenoberfläche und die Oberfläche der Wandelemente mit Wasser abspülen und mit einem feuchten Tuch nachwischen. **Keine Scheuermittel verwenden!** Für gelegentliche Grundreinigungen ein paar Spritzer Reinigungsmittel, z.B. Hoesch Cleaner (Artikel-Nr. 6999 00), auf die Oberfläche geben und mit einem trockenem weichen Tuch nachreiben. Stärkere Verschmutzungen mit warmem Wasser und flüssigem Reinigungsmittel oder Seifenlauge beseitigen. Kalkablagerungen mit Branntweinessig und Wasser wegwischen (**Armaturen aussparen!**). Bei Einsatz von Abfluss-Reinigern bitte die Gebrauchsanweisung beachten!

Leichte Kratzer oder aufgeraute Stellen auf glänzender Oberfläche mit Hoesch Sanicryl-Pflegeset entfernen (Artikel-Nr. 6991 00, Hinweise beachten!). Tiefe Kratzspuren und Brandflecken auf glänzenden oder matten Oberflächen mit feinem Sandpapier (Nr. 500) oder Metallradierer aus feiner Stahlwolle vorsichtig, großflächig in eine Richtung schleifend beseitigen. **Nur bei glänzenden Oberflächen** mit Spezialpoliercreme nachbehandeln.

Pflegehinweise Scheiben und Profile

- Direkt nach dem Duschen/Dampfen mit klarem Wasser kurz abbrausen.
- Scheiben und Profile nur mit einem **feuchten** Lappen (nie trocken) abreiben. Die Scheiben können auch mit einem Abzieher getrocknet werden.
- Nur milde Reinigungsmittel verwenden, wie z.B. verdünntes Essigwasser. Auf keinen Fall Scheuermittel oder chlorhaltige Mittel verwenden.
- Keine Mikrofaser-Tücher verwenden. Diese zerstören eine eventuell aufgebraute Beschichtung und können ggf. zum Zerkratzen der Gläser führen.
- Von Zeit zu Zeit empfiehlt es sich, Gleit- und Pendeltüren leicht zu fetten. Hierdurch bleiben sie leichtgängig.

Pflegehinweise Armaturen

Für die tägliche Pflege verwenden Sie bitte ausschließlich neutrale Reiniger oder Reinigungsmittel auf Zitronenbasis. Benutzen Sie nur Reiniger, die für die Reinigung der Armaturen vorgesehen sind. Beachten Sie die Gebrauchsanweisung des Reinigungsmittels!

Tragen Sie Sprühreiniger auf ein Tuch auf und reinigen Sie damit die Armaturen.

Spülen Sie die Armatur mit ausreichend Wasser ab und polieren Sie diese mit einem weichen Tuch nach.

Benutzen Sie keine...

- Scheuernde oder kratzende Reinigungstextilien und Padschwämme.
- Reiniger mit leicht flüssigen Säuren wie z.B. Salz- oder Essigsäure.
- Scheuermittel.
- Chlorbleichlaugehaltigen Reiniger.

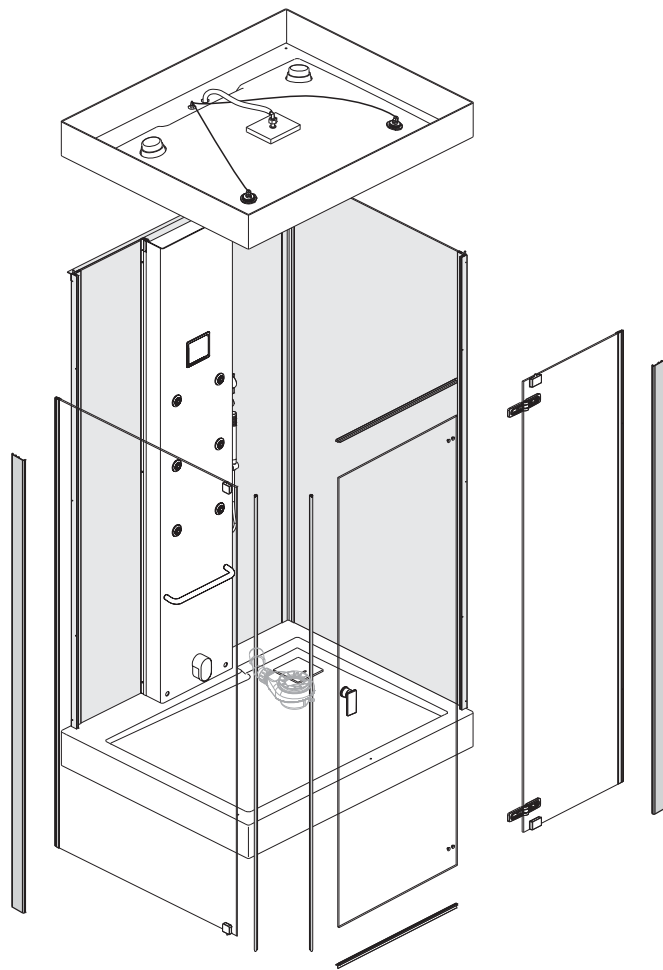

①	②	③	④	⑤	⑥	⑦
x6	x4	x2	x4	x2	x2	x2
⑧	⑨	⑩	⑪	⑫	⑬	⑭
x2	x16	x6	x6	x4	x9	x9

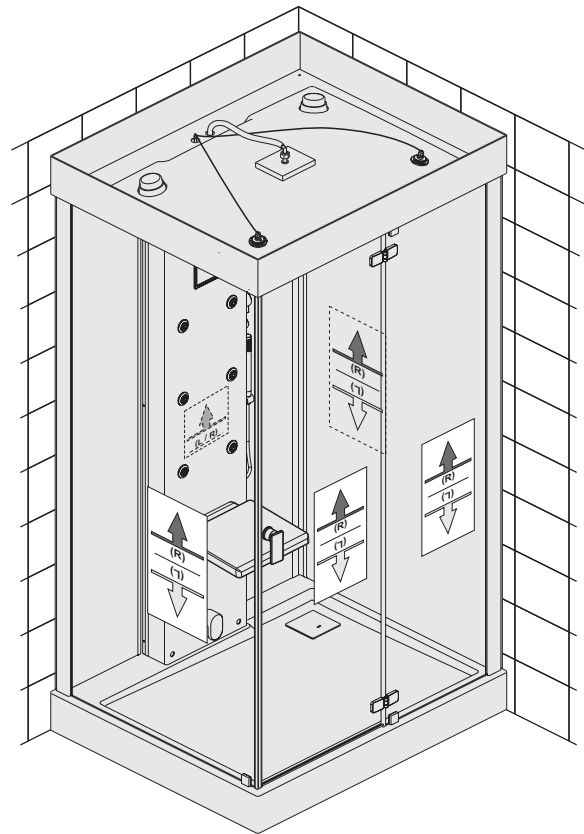
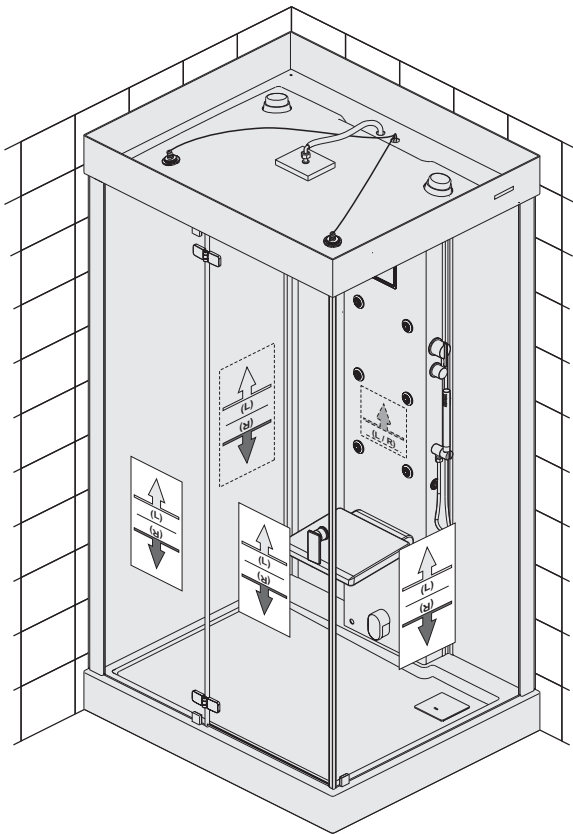
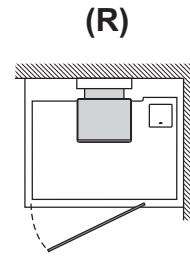
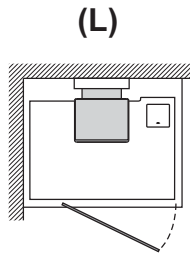

Kennzeichnung der auswechselbaren Elemente für die Ausführungen: Ecke links (L) und Ecke rechts (R).

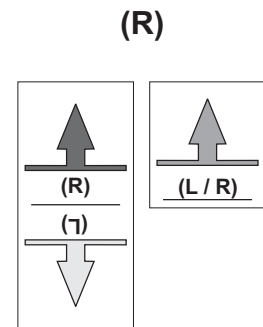
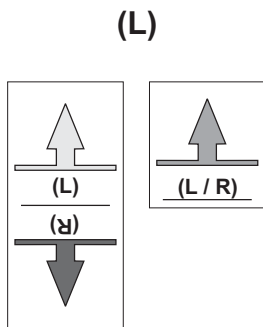

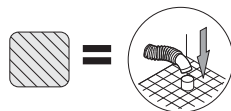
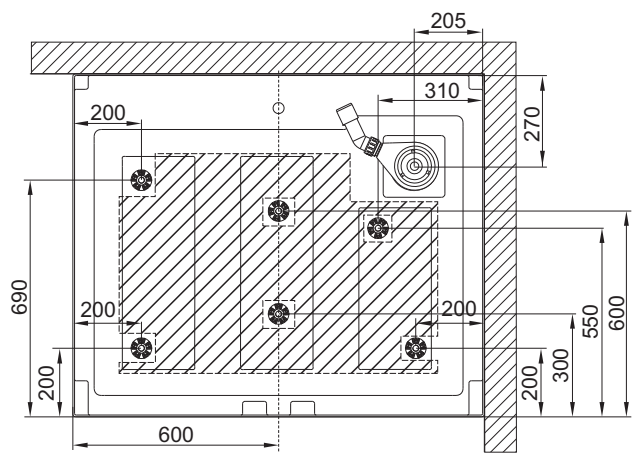
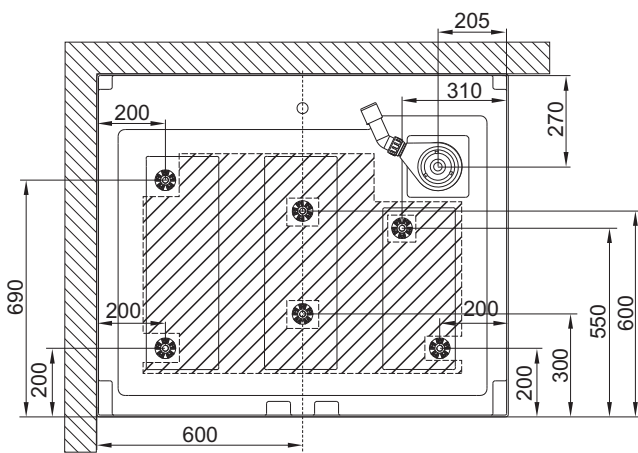
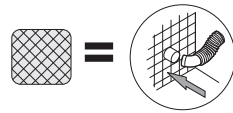
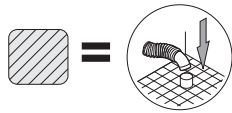
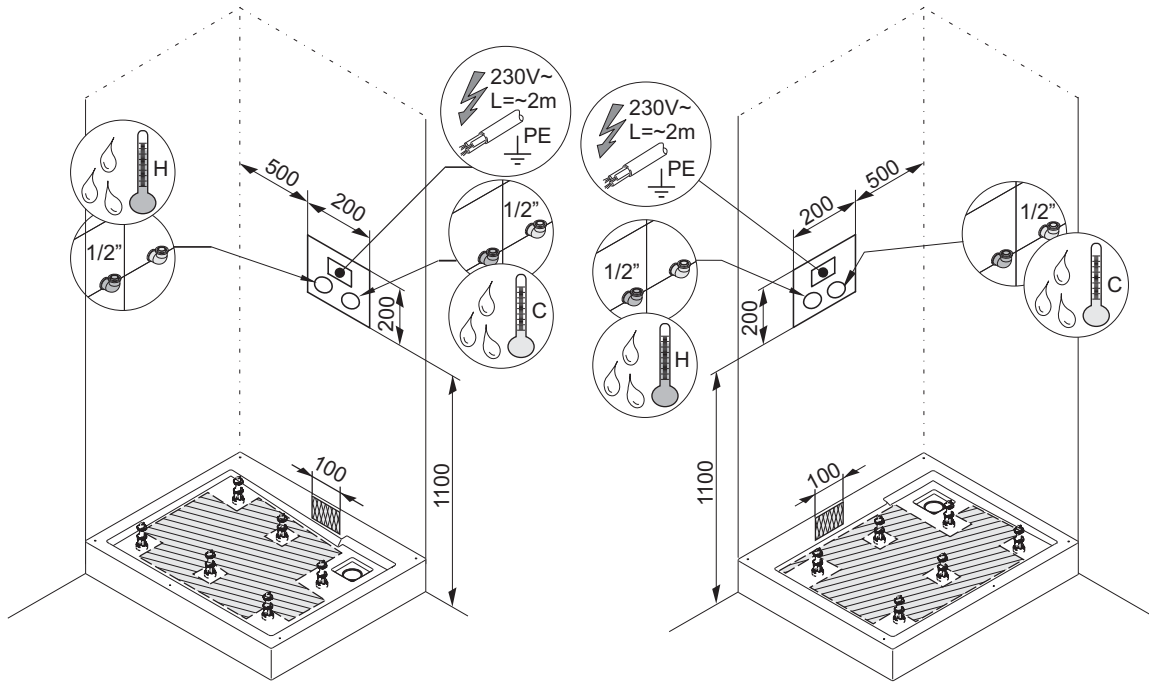
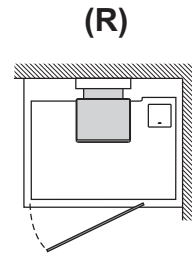
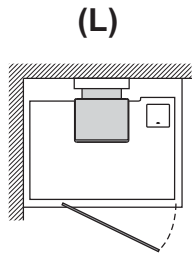



Die Mehrheit der Montageschritte sind für die rechte Version vorgesehen, die linke Version wird analog montiert, sofern nichts anderes gekennzeichnet wurde.

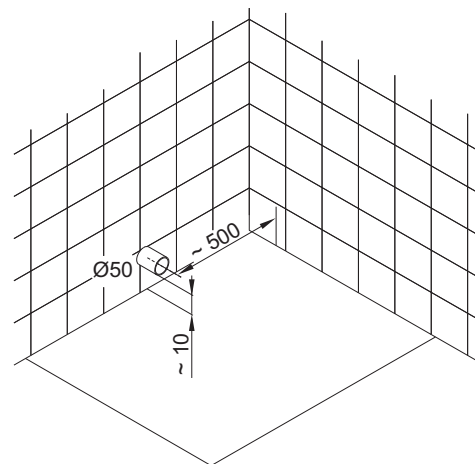
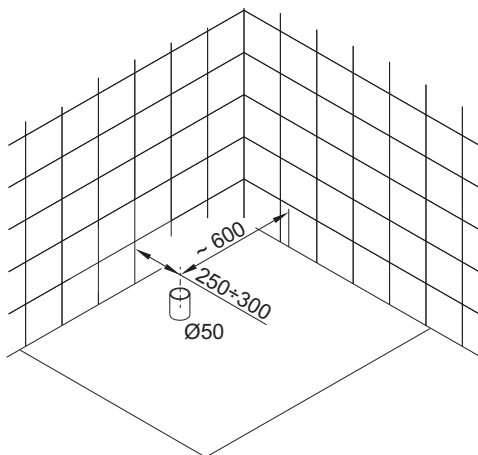
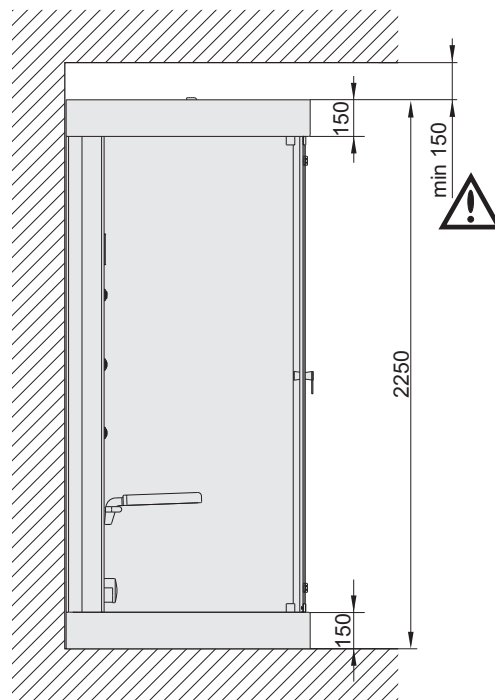
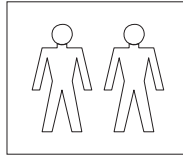
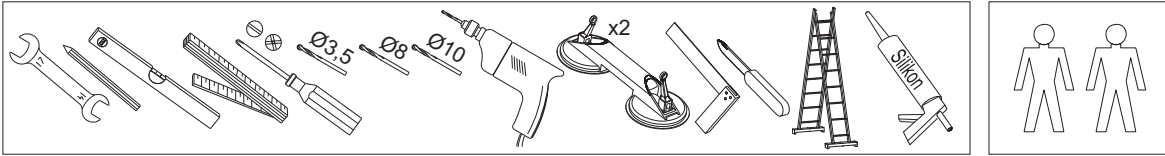



Alle FüÙe müssen Kontakt zur Aufstellfläche haben, die endgültige Fußhöhe mittels Kontermutter am Gewindebolzen feststellen.

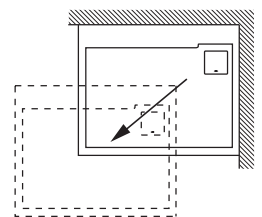
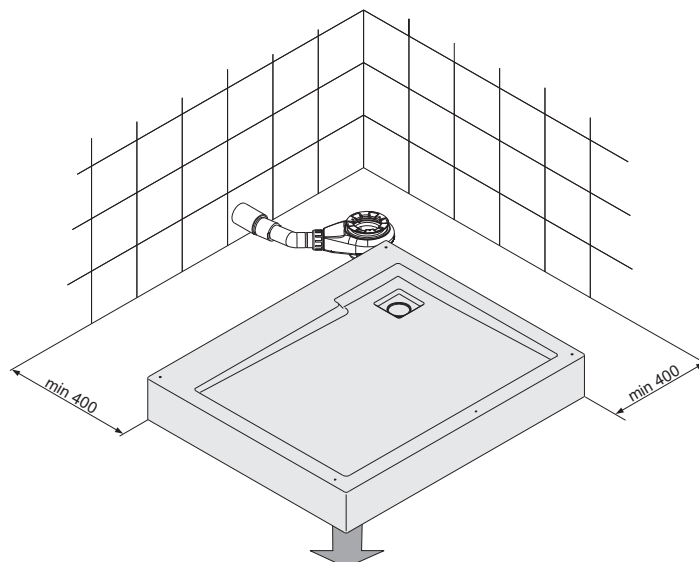
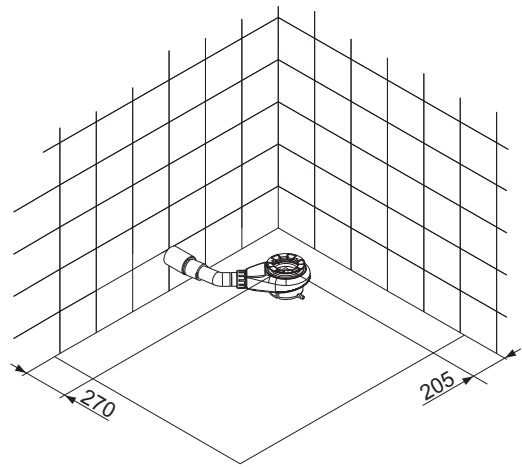
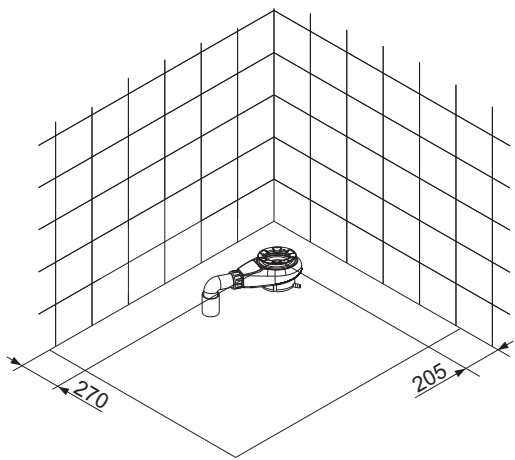
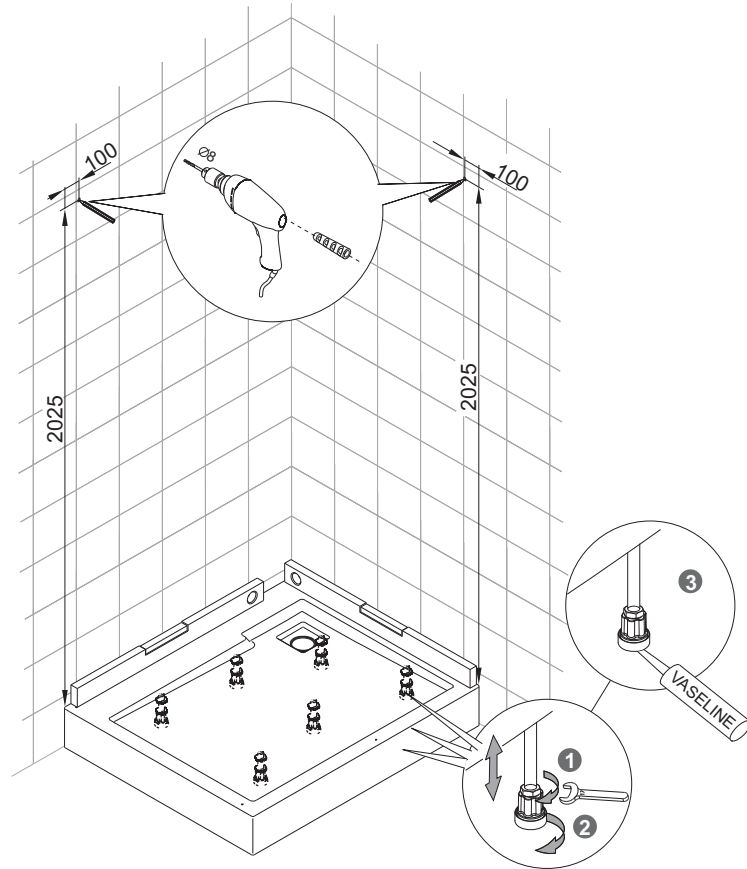

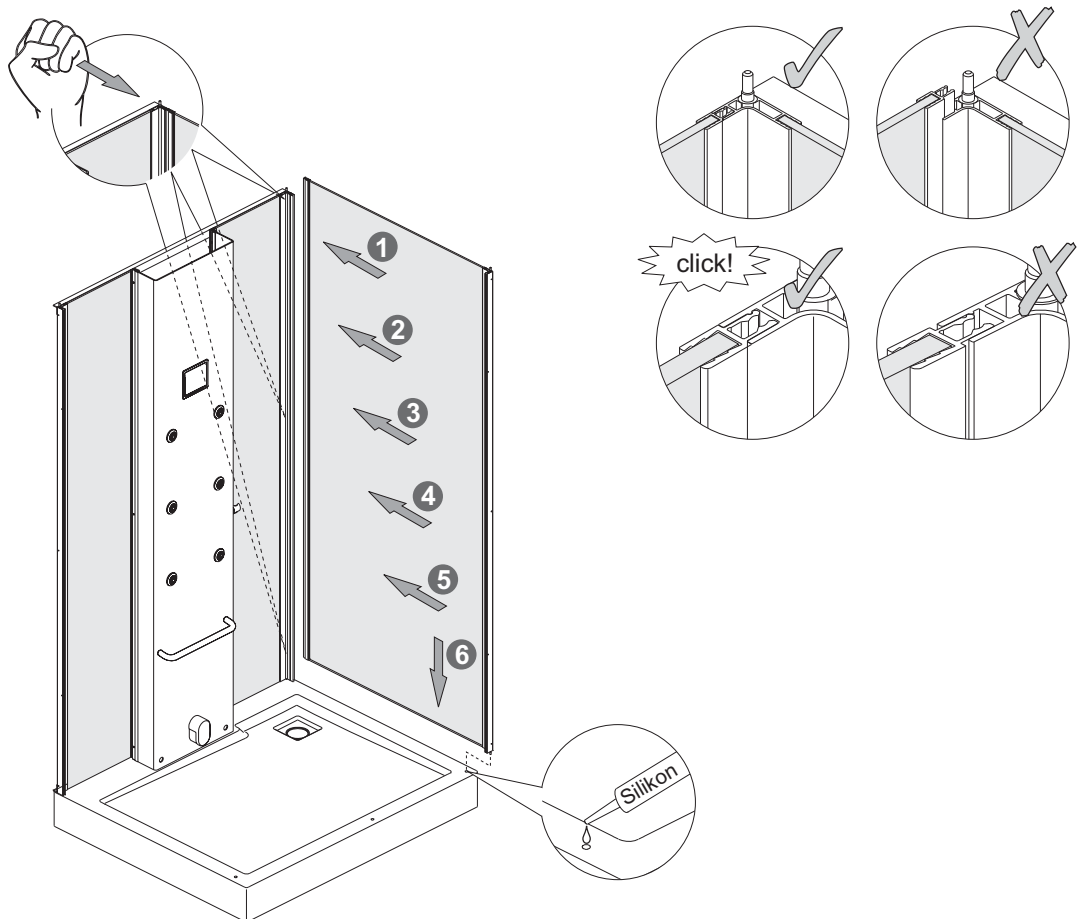
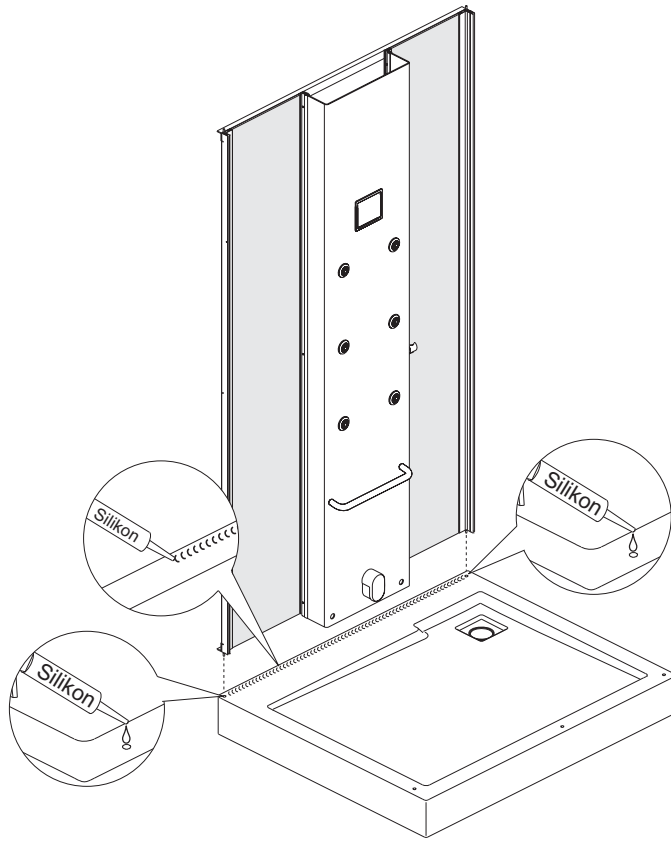

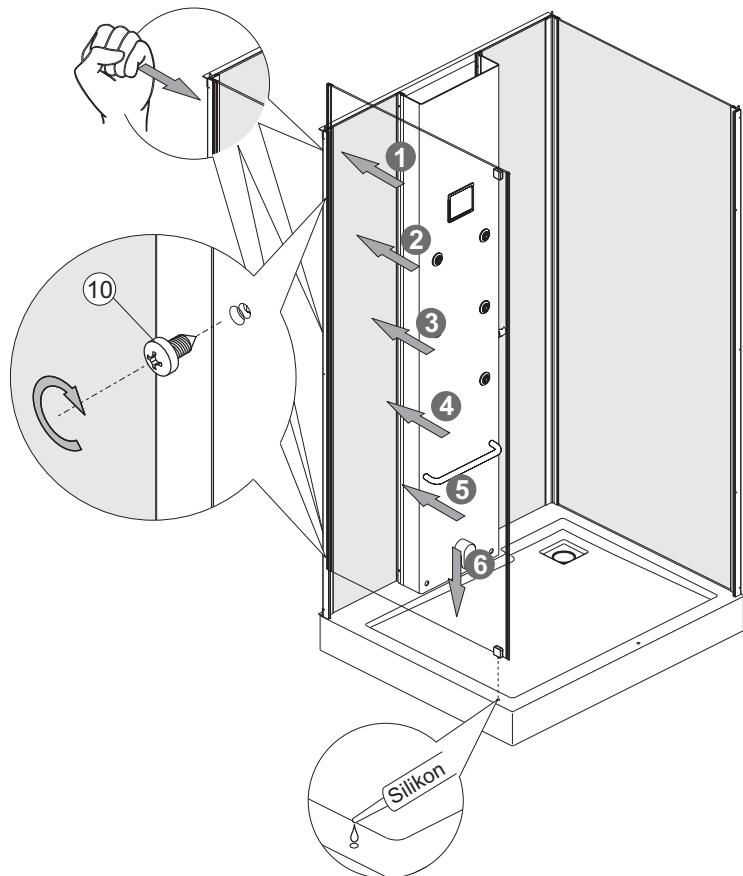
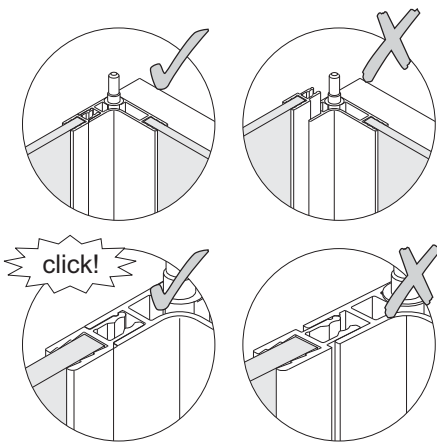
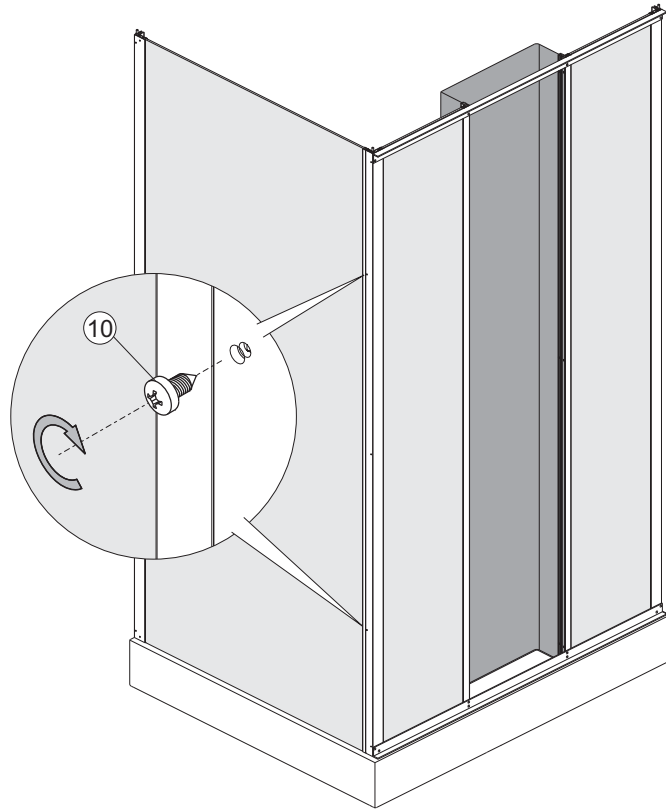

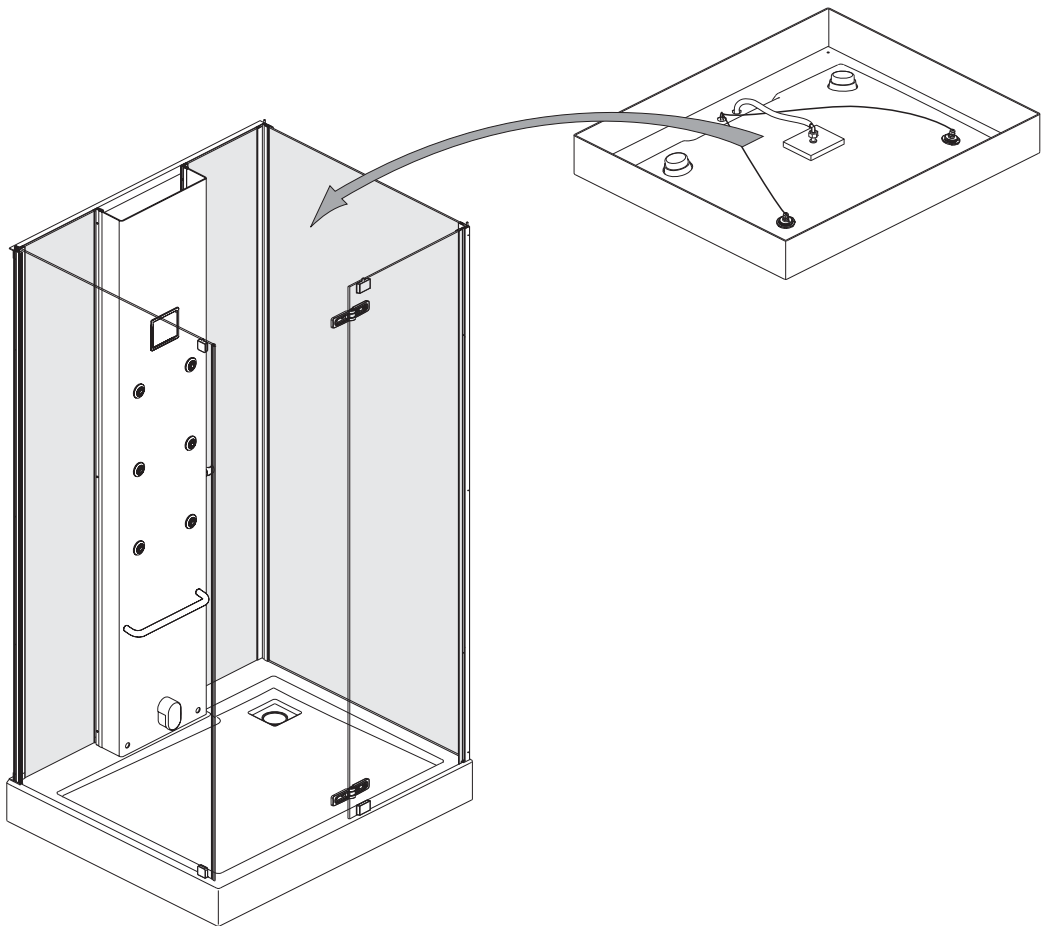
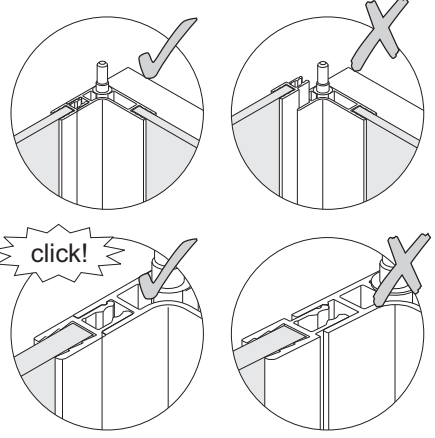
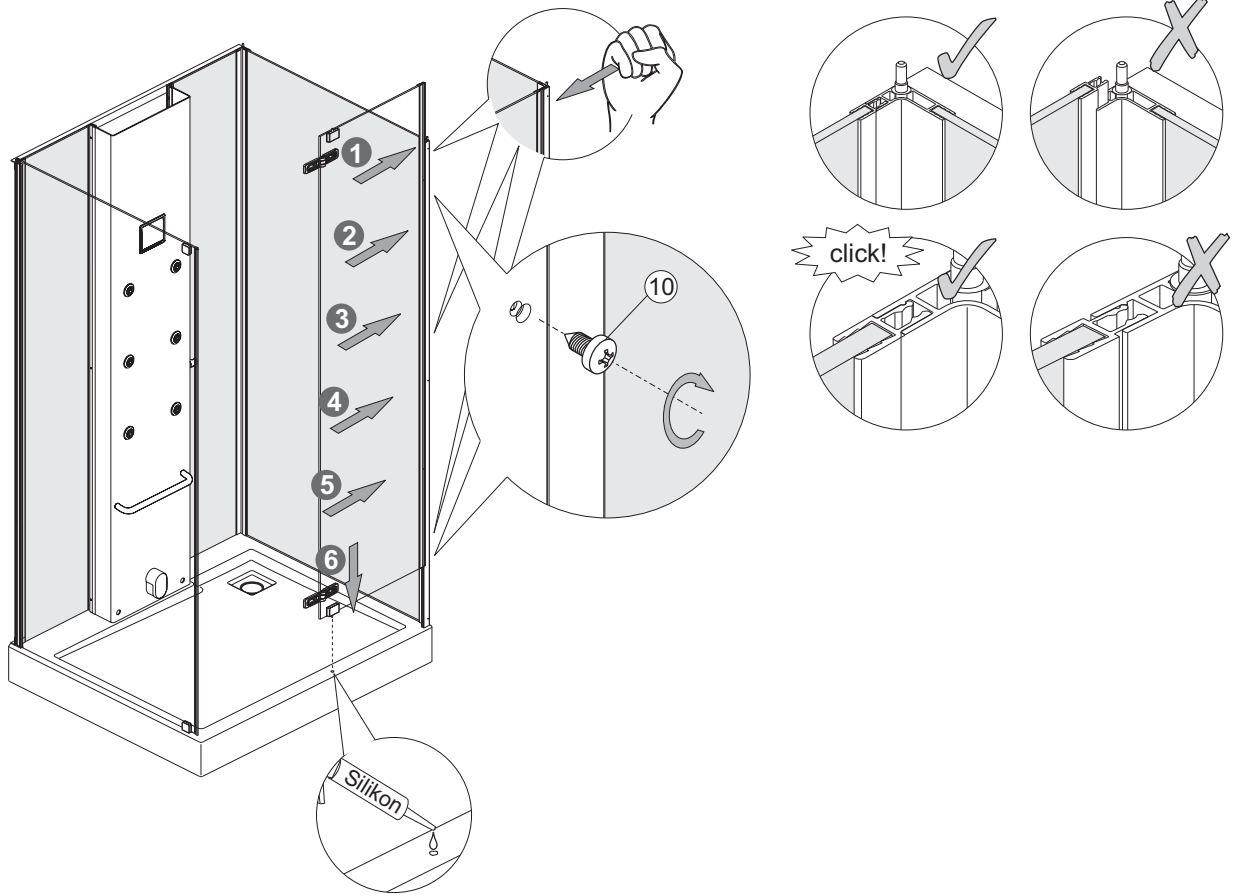

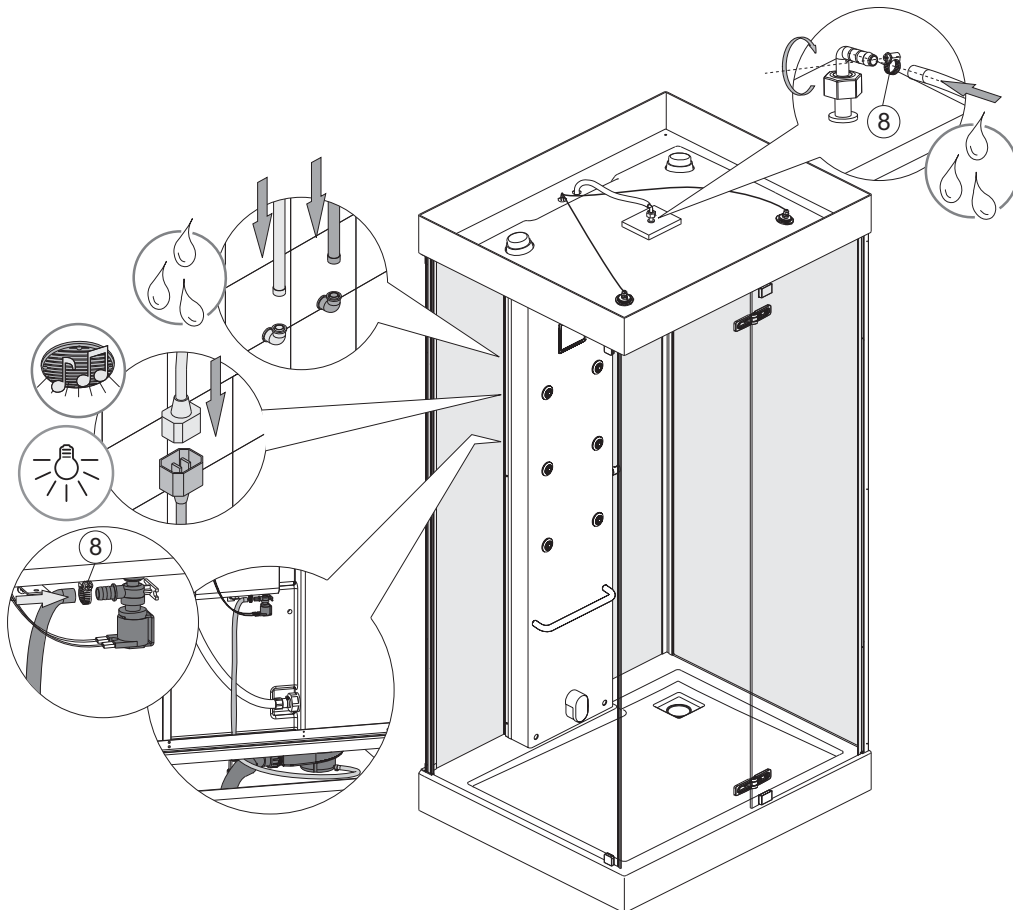
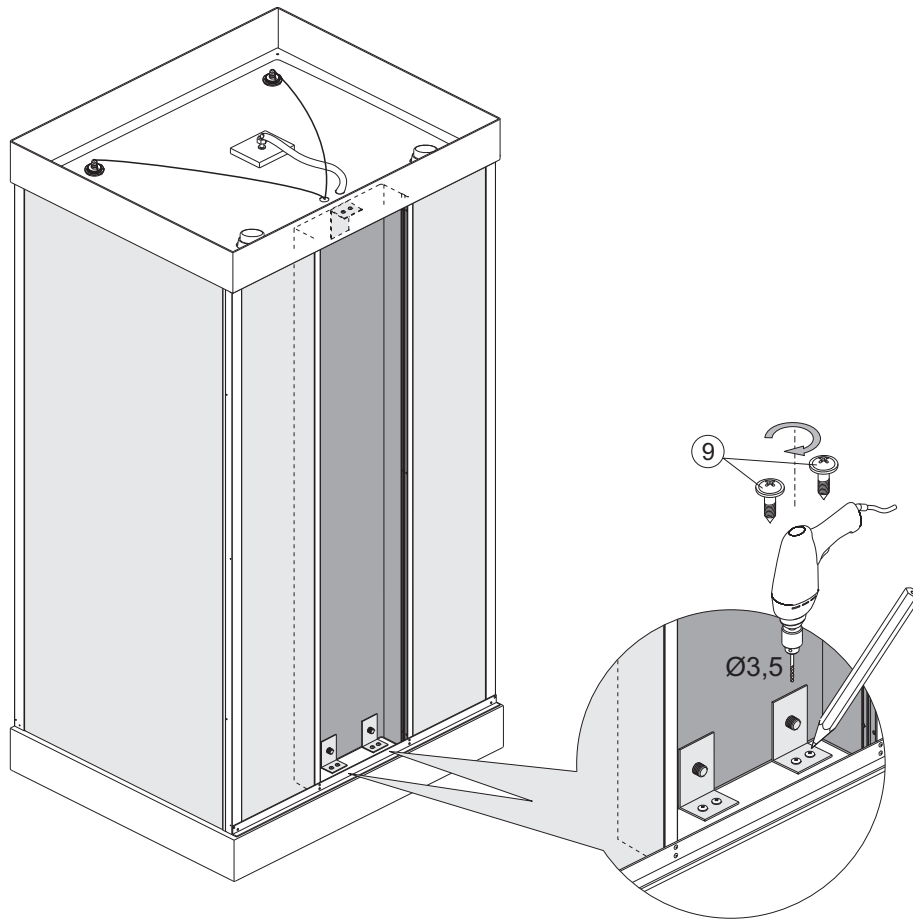

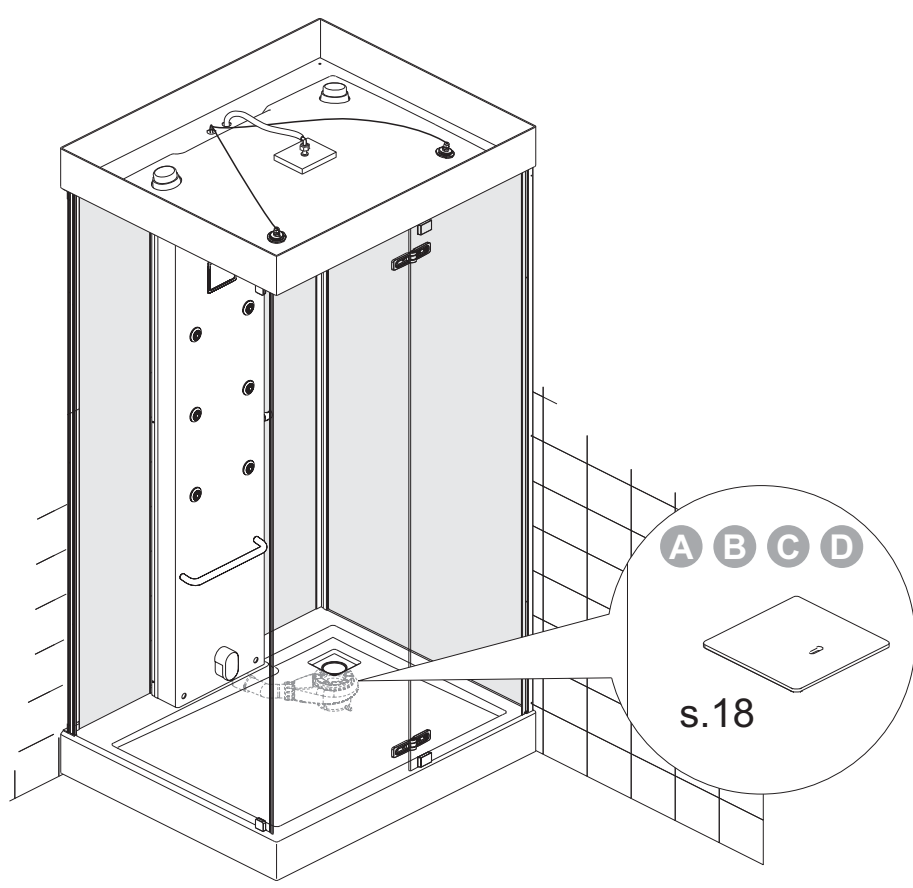
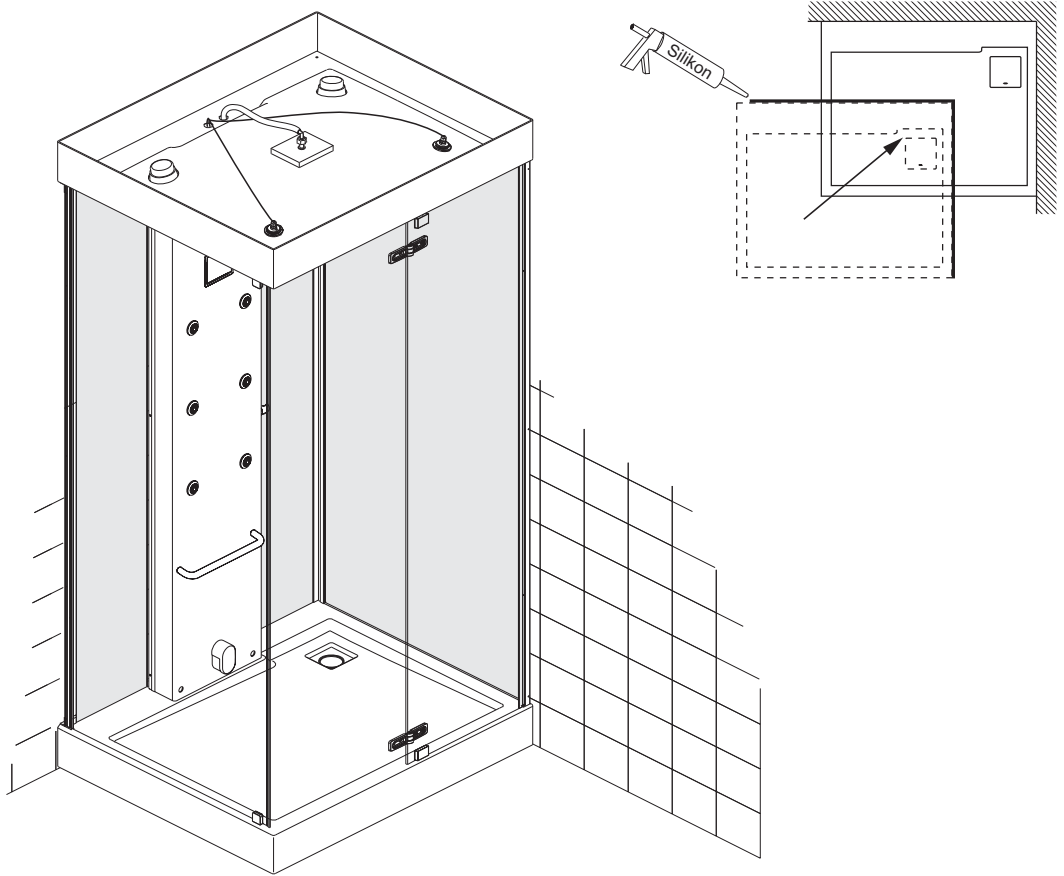

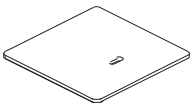

A

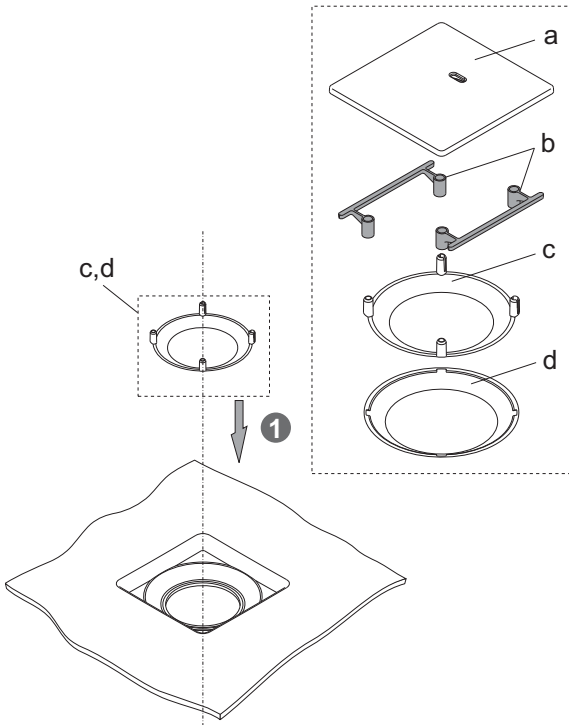

B

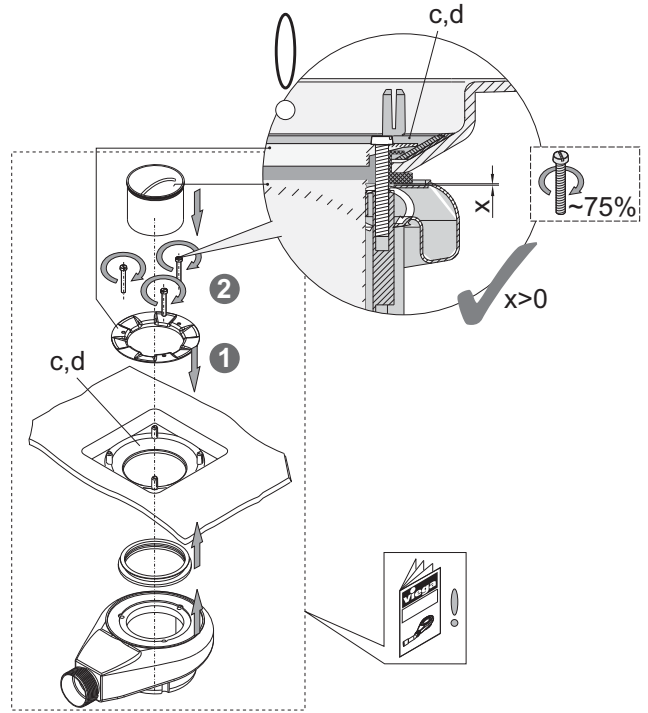

C

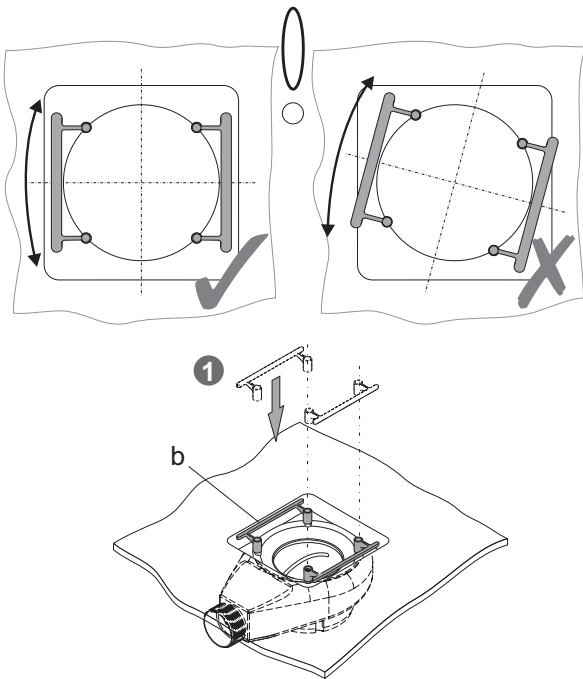

D

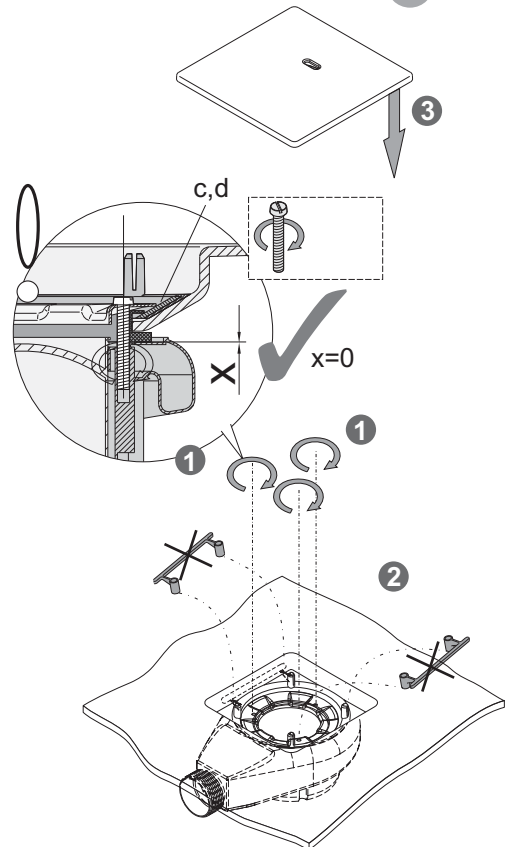

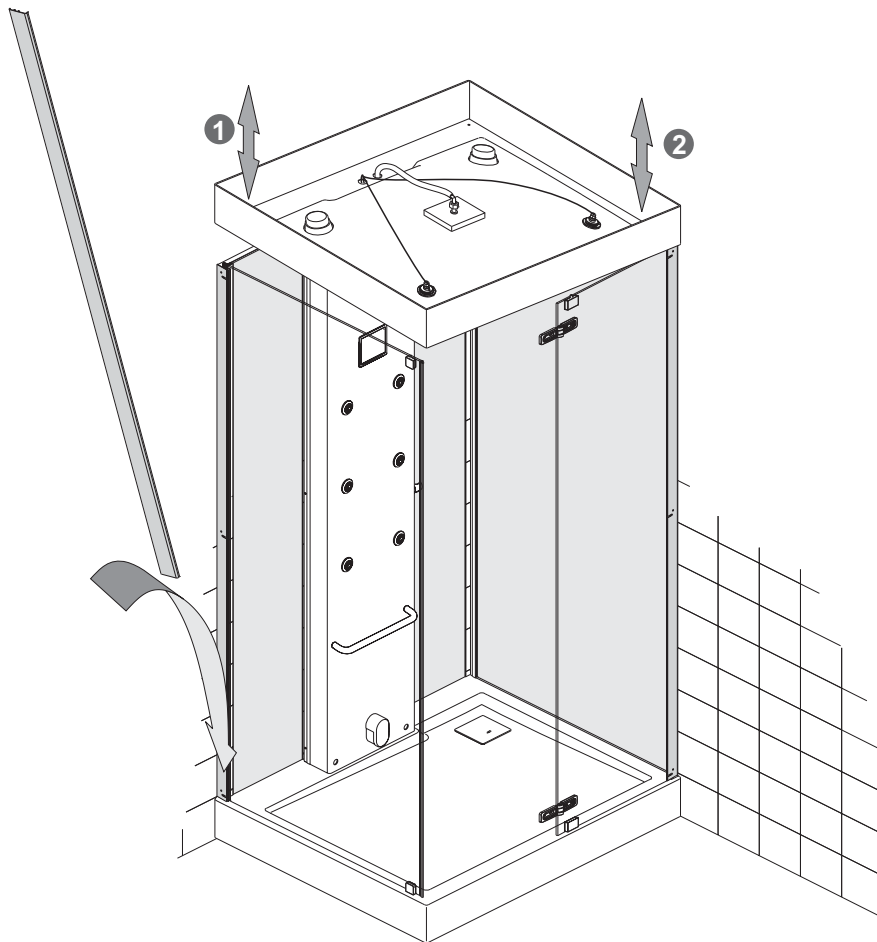
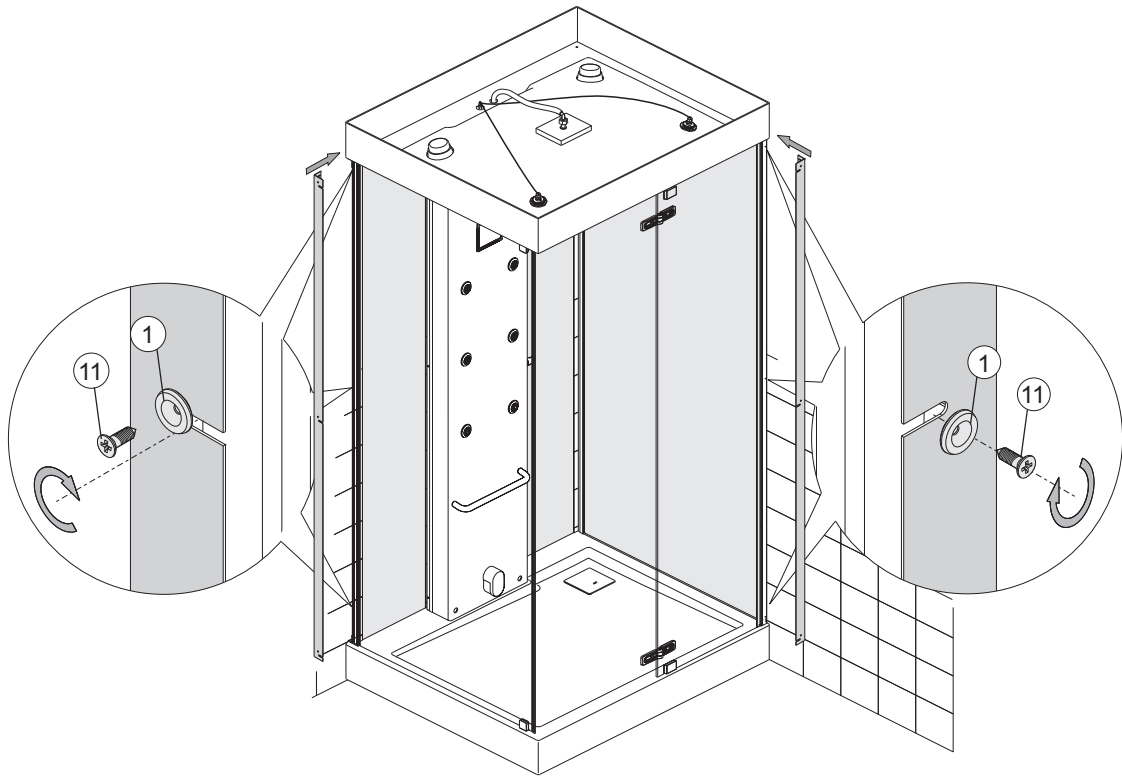

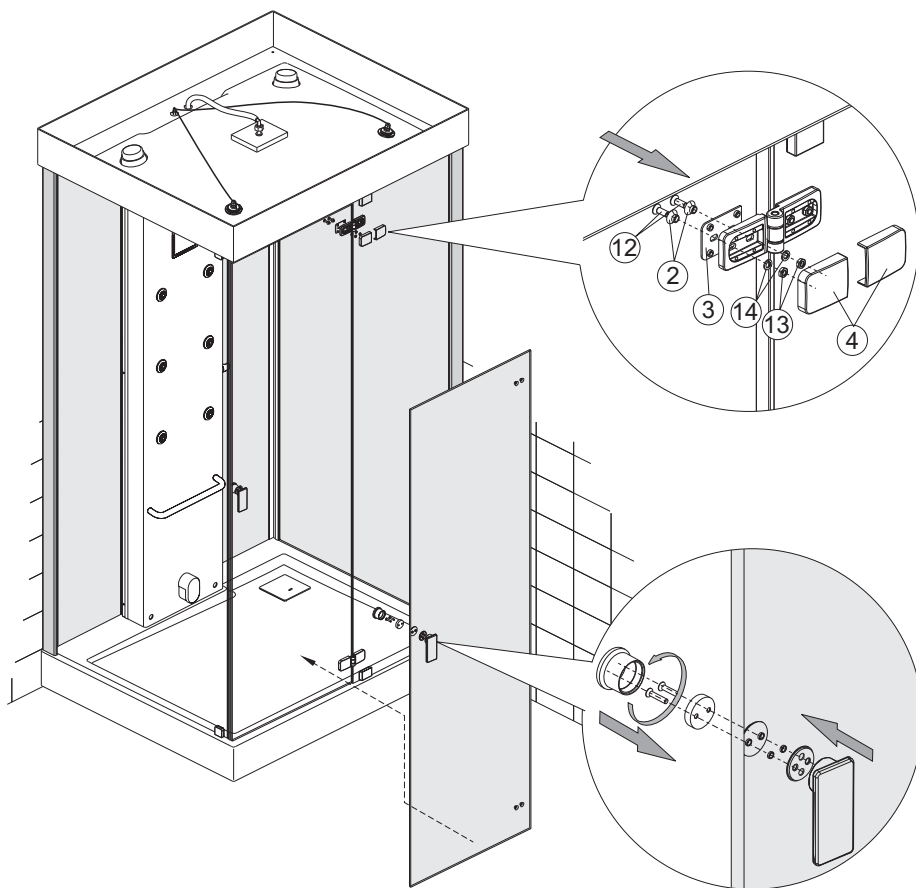
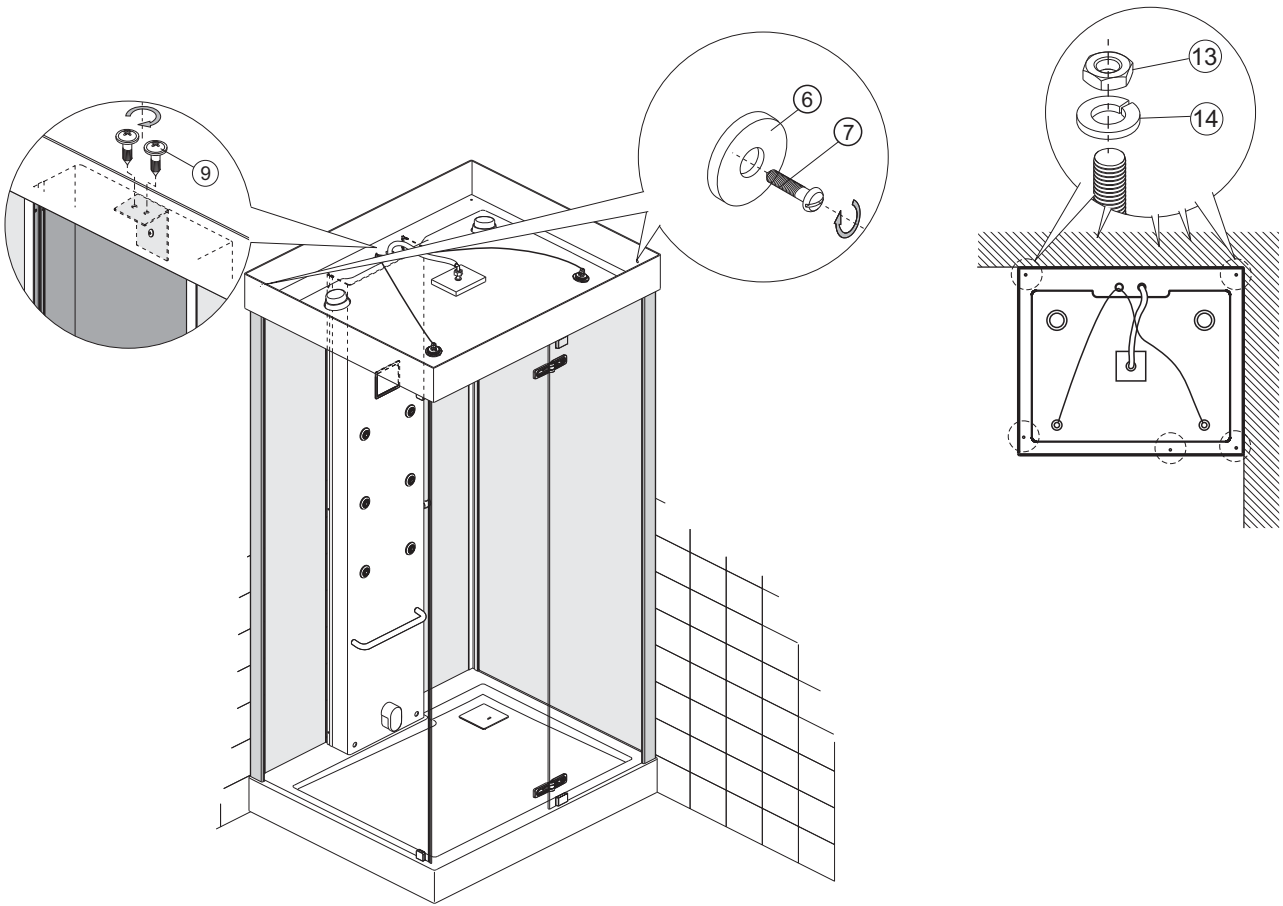

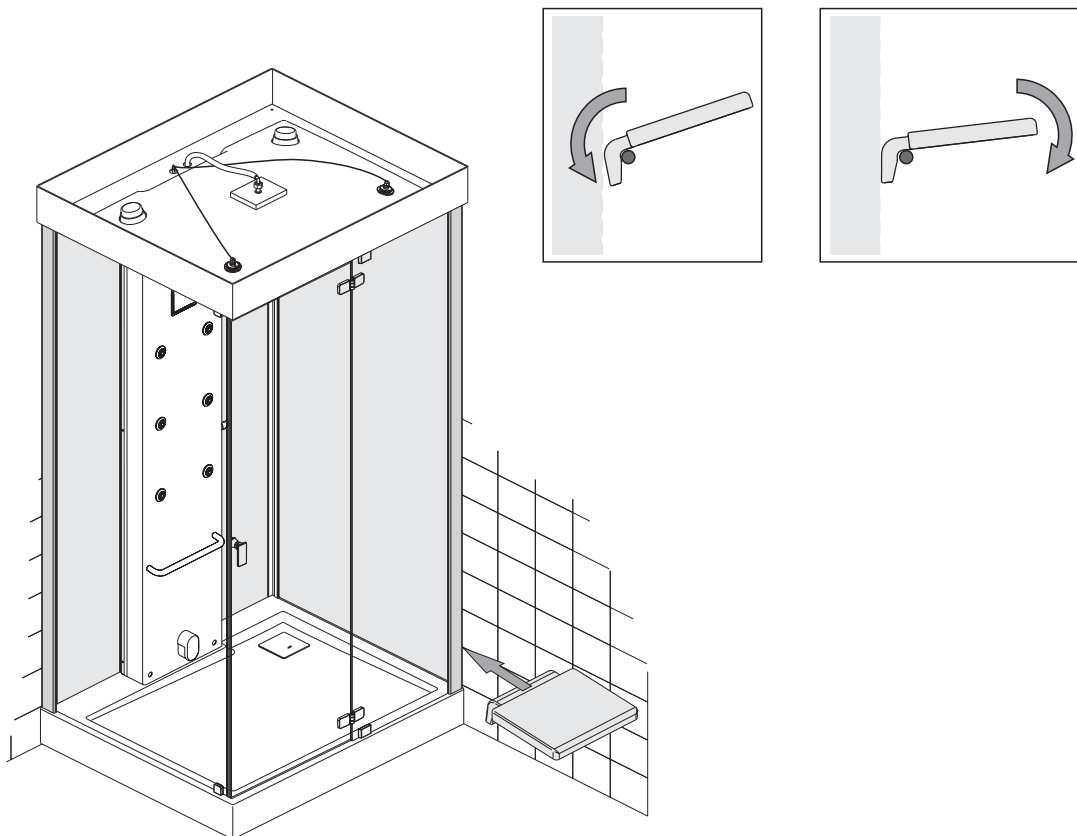
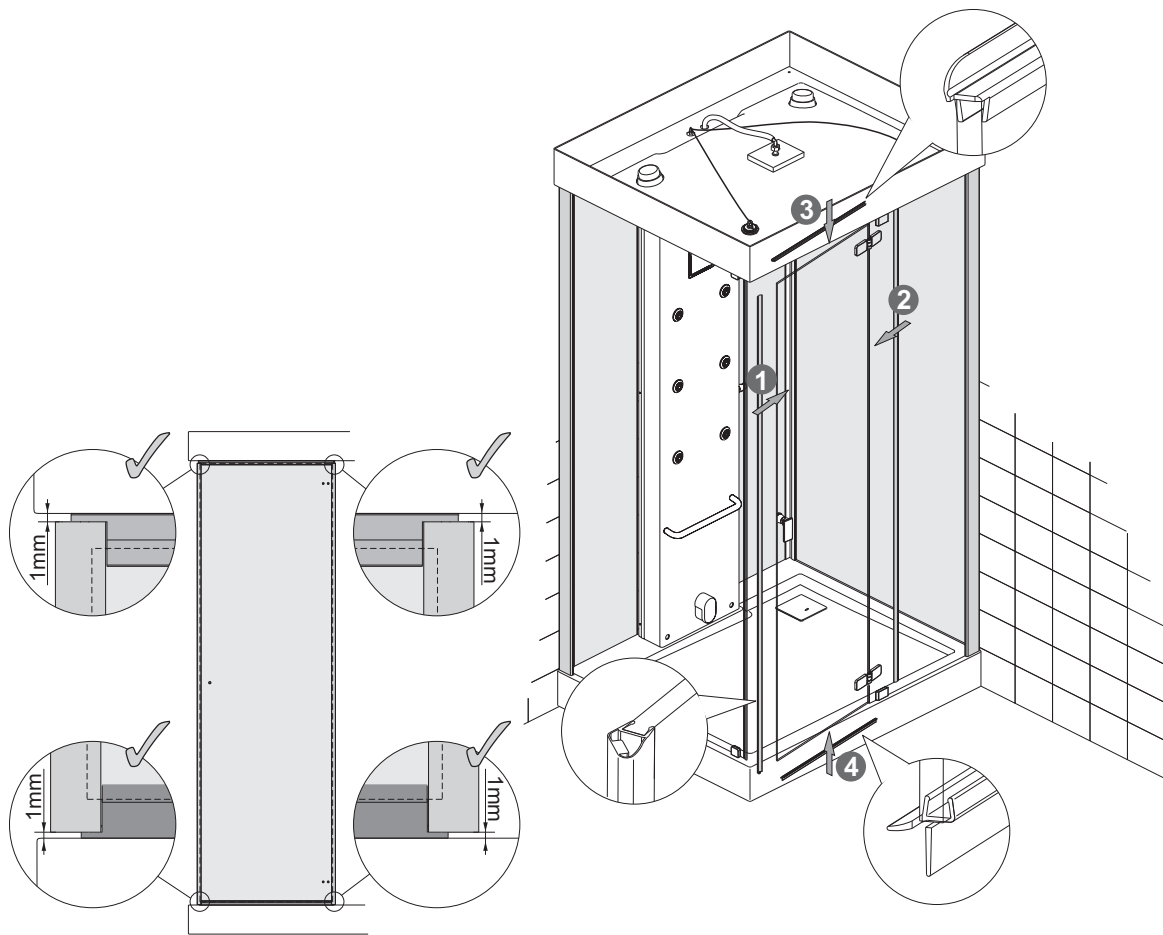

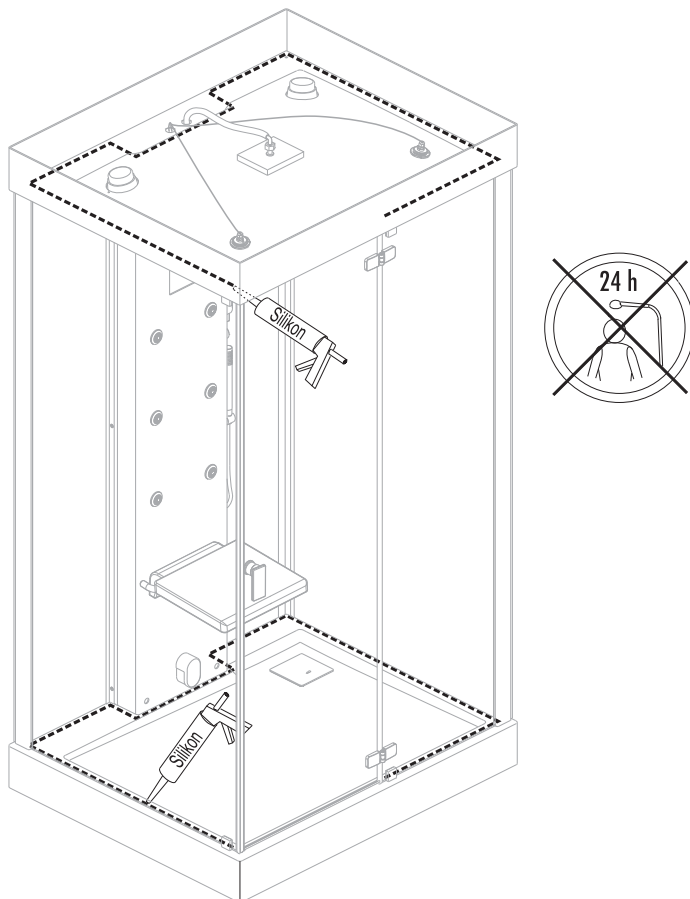
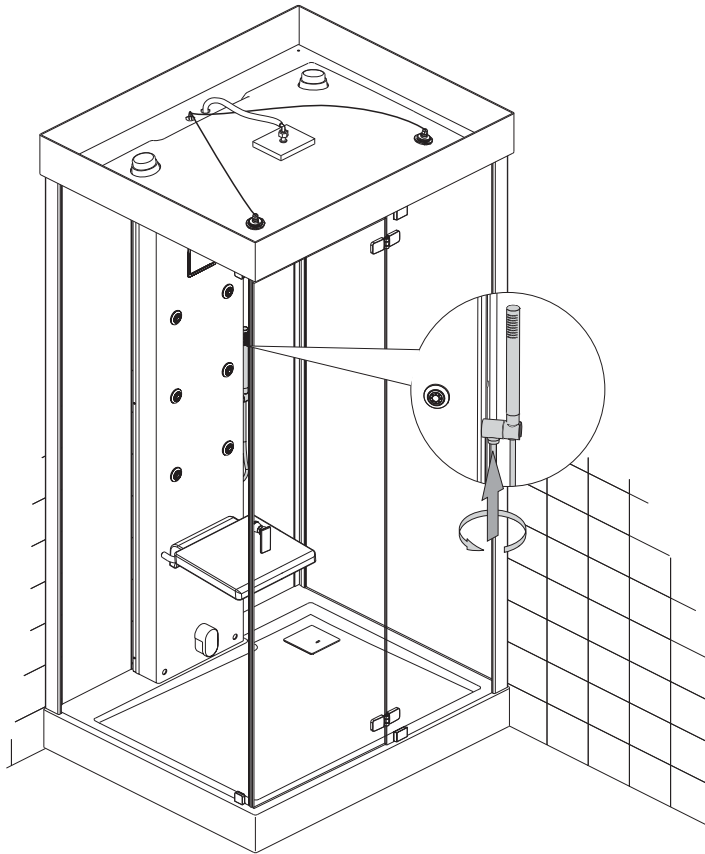

Revision (Zugang für Service).

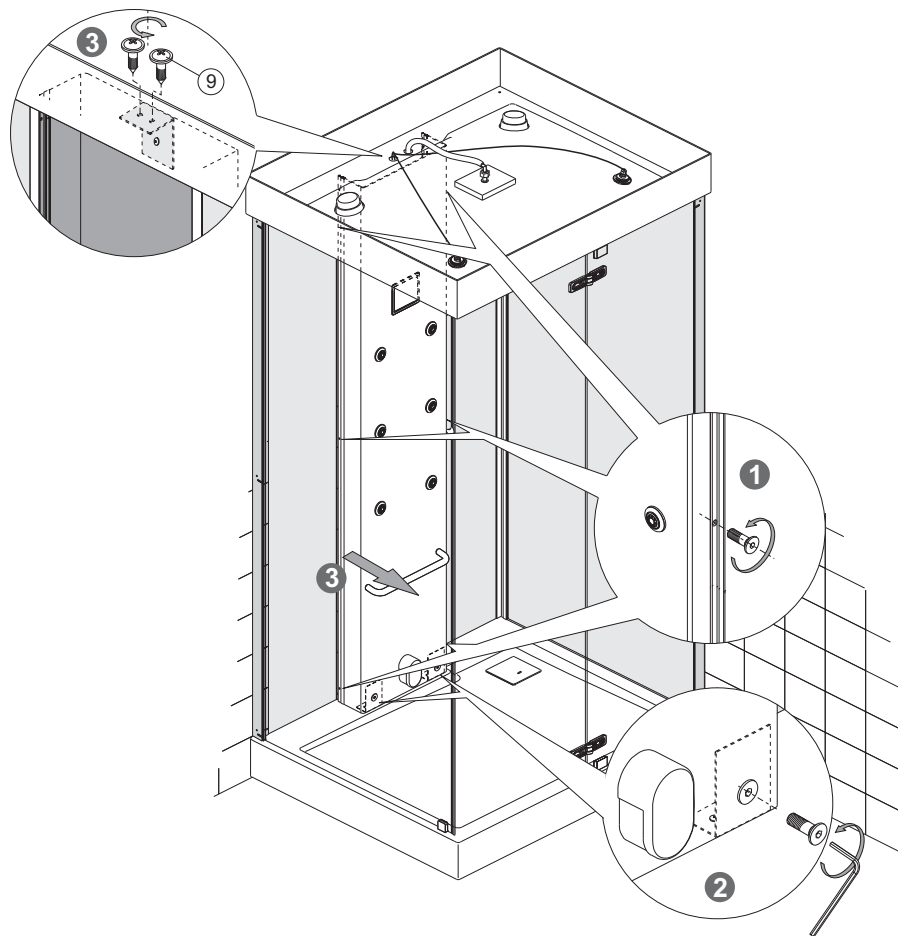

HOESCH

HOESCH Design GmbH
Postfach 10 04 24
D-52304 Düren
Tel.: +49 (0) 24 22/54-0
Fax: +49 (0) 24 22/54-540
E-Mail: info@hoesch.de
www.hoesch-design.com

HOESCH Sanitär AG
Industriestraße 4
CH-4658 Däniken
Tel.: +41 (62) 2 88 77 00
Fax: +41 (62) 2 88 77 01
E-Mail: info@hoesch-ag.ch
www.hoesch-design.com

HOESCH Design GmbH
Via Cattaneo 3
I-30038 Spinea (VE)
Tel.: +39 (041) 5 08 53 57
Fax: +39 (041) 5 08 52 61
E-Mail: info@hoesch-design.it
www.hoesch-design.com

HOESCH America Inc.
1100 Towbin Ave – STE B
USA-Lakewood, NJ. 08701
Tel.: +1 732 244 16 62
Fax: +1 732 244 16 64
E-Mail: rbynes@aprenterprises.biz
www.hoesch-design.com