

SenseSation

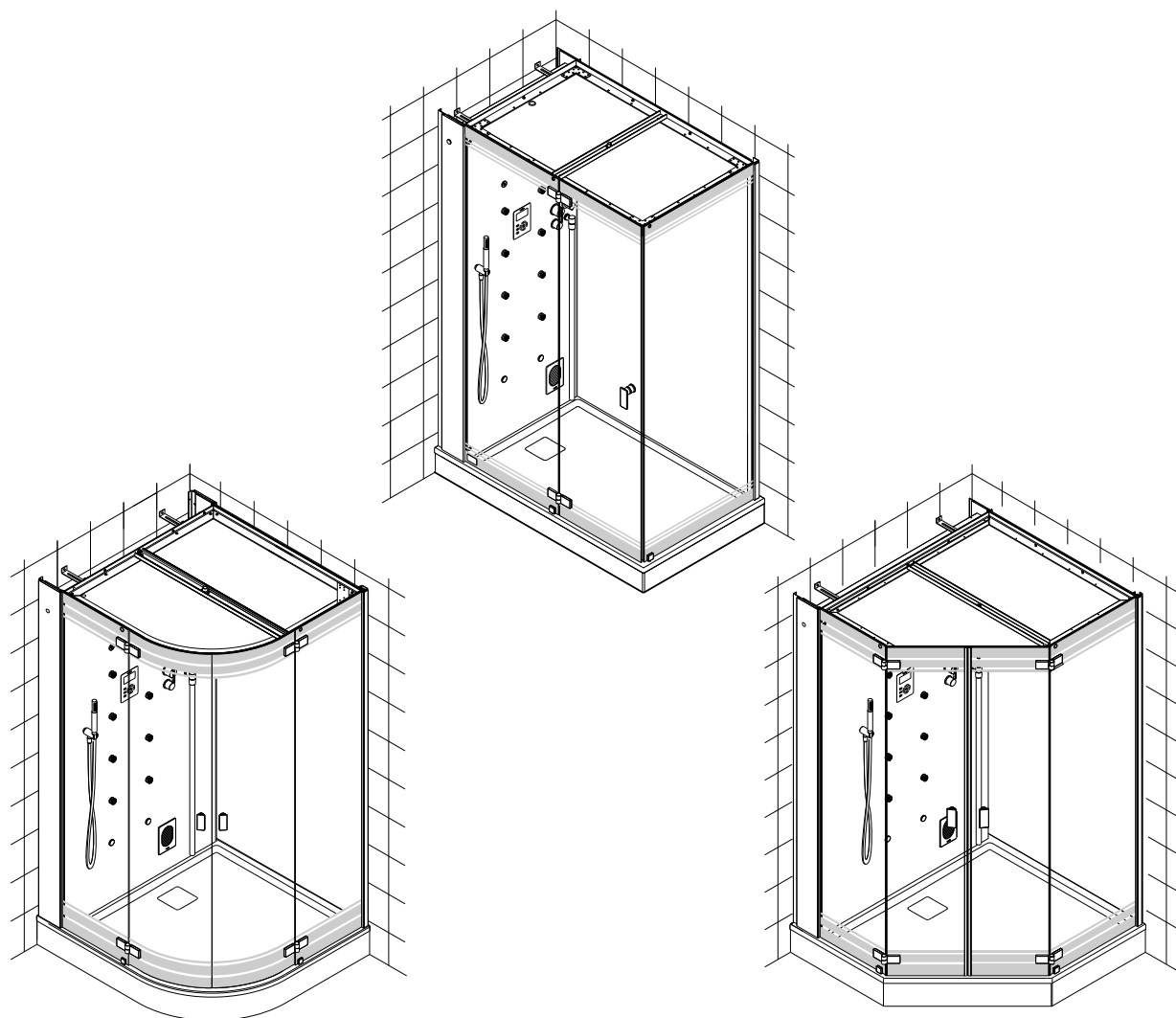

Inhaltsverzeichnis

01	Allgemeine Hinweise	3
01.01	Aufstellplatz/ -raum von Duschwanne und Duschtrennung	3
02	Ausstattung	4
02.01	Technische Daten Armaturen.....	4
02.02	Technische Daten Dampferzeuger.....	4
02.03	Zusatzausstattung.....	5
03	Allgemeine Pflegehinweise	5
03.01	Pflegehinweise Scheiben und Profile.....	5
03.02	Pflegehinweise Armaturen	5
03.03	Benutzen Sie keine.....	5
04	Bedienungsanleitung	6
	Erstinbetriebnahme.....	6
	Bedienung.....	6
04.01	Dampf	6
04.02	Farblicht	6
04.03	Wasser	6
04.04	Audio.....	7
04.05	Aroma	7
04.06	Infrarot.....	7
04.07	Programme	7
04.08	Service	8
04.08.1	Konfiguration.....	8
04.08.2	Uhr	8
04.08.3	Aromasteuerung	8
04.08.4	Entkalken	8
05	Richtig Dampfen!	9
06	Lieferumfang	10
07	Planungsanleitung	12
	Variante A	14
	Variante B	16
	Variante C	18
	Variante D	20
08	Montage	22

01 Allgemeine Hinweise

HOESCH-Produkte setzen Maßstäbe in Qualität, Komfort und Design. Die Beachtung der nachstehenden Hinweise gewährleistet eine optimale Funktion und eine lange Lebensdauer. Jede Lieferung wird vor Verlassen des Werkes genauestens kontrolliert. Vor Montage ist die Vollständigkeit der Lieferung zu überprüfen! Technische und optische Veränderungen an den abgebildeten Produkten behalten wir uns vor! Alle Maßangaben in mm! Alle Anschlussmaße sind Innenmaße! Für nicht bestimmungsgemäßen Gebrauch, unsachgemäßen Transport oder bei Zwischenlagerung entstandene Beschädigungen, kann keine Haftung übernommen werden. Es gelten unsere jeweils gültigen Garantiebestimmungen. Oberfläche der Duschwanne durch Abdeckung vor Beschädigungen bei der Montage schützen! Glasscheiben nicht auf Ecken und auf den Rand setzen!

**Achtung! Bitte Lieferung auf Transportschäden überprüfen, spätere Reklamationen werden nicht anerkannt!
Die Wahl des Dübels und der Schrauben ist vom Material der Wand abhängig!**

■ Wasseranschlüsse

Beim Anschluss an die Trinkwasserinstallation muss bauseitig oder vom Anwender eine den nationalen Anforderungen entsprechende Sicherungseinrichtung vorgeschaltet werden. Es ist zu beachten dass bauseitig eine Rückfluss- Sicherungseinrichtung gem (EN61770) (VDE 0700 Teil 600) im Wasseranschluss vorgesehen werden muss.

Wandausbrüche müssen mit dauerelastischem Fugendicht abgedichtet sein. Die Anlage muss nach DIN 1988 gespült sein.

In der Hausinstallation ist bauseitig ein Schmutzfänger vorzusehen.

Warmwasseranschluss DN 15/20 Anschlusswinkel Rp ½“, Empfohlener Fließdruck 200-500kPa, 60-70°C.

Achtung! Eine thermische Desinfektion durch kurzzeitige Erhöhung auf 70°C muss bauseitig sichergestellt sein!

Kaltwasseranschluss DN 15/20 Anschlusswinkel Rp ½“, Empfohlener Fließdruck: 200-500 kPa.

Für beide Anschlüsse ist jeweils ein Kugelabsperrorgan R 1/2" vorzusehen.

Bodenabfluss-Anschlussleitungen DN 50 siehe Punkt 07.

Wandabfluss DN 50/40 für Entleerung des Dampferzeugers und des Duftdispensers siehe Punkt 07.

Wandeinbausiphon im Anschluss-Set (Art.-Nr. 27775) enthalten.

■ Elektroinstallation

Für den Elektroanschluss ist eine entsprechende separate Zuleitung siehe Punkt 02.02 (eine Länge von 4m aus der Wand herausragen lassen), sowie eine Potentialausgleichsleitung 1x4mm² für die Erdung vorzusehen siehe Punkt 07.

Die Anlage muss über einen separaten FI-Schalter / RCD (30mA) abgesichert werden, der die Anlage allpolig mit einer Kontaktöffnungsweite von min. 3mm vom Netz trennt.

Wir muss dringend, die Anlage über einen allpoligen Netztrennschalter (siehe Punkt 02.02, min. 3mm Kontaktöffnung, Schutzbereiche beachten!) an das Stromnetz anzuschließen.

Die Anlage muss über einen allpoligen Netztrennschalter in der elektrischen Installation gemäß den Errichtungsbestimmungen an das Stromnetz angeschlossen werden.

Das Gerät darf nur über einen Festanschluss an das Stromnetz angeschlossen werden, nationale Errichtungsbestimmungen müssen eingehalten werden. Reparaturen dürfen nur durch den autorisierten Kundendienst durchgeführt werden.

Hinweis: Sämtliche Elektroarbeiten sind durch eine konzessionierte Elektro-Fachkraft gemäß der geltenden DIN/EN Vorgaben (DIN VDE 0100-701 etc.), den länderspezifischen Vorschriften und den örtlichen EVU-Vorschriften auszuführen!

01.01 Aufstellplatz/ -raum von Duschwanne und Duschtrennung

- Separate elektrische Geräte, die Dampf oder Feuchtigkeit erzeugen, dürfen nicht innerhalb der Kabine benutzt werden.
- Das Dampfbad ist für die Aufstellung vor der Wand ausgelegt.
- Der Bodenabfluss muss im angegebenen Bereich verlegt sein.
- Zur Montage des Dampfbades auf einem bauseitigen Podest ist die Raumhöhe zu beachten.
- Über dem Dach muss ein Abstand von mindestens 120 mm zur Decke gewährleistet sein.
- Das Dampfbad ist für die Installation an gemauerten Wänden entworfen worden. Verstärken Sie andere Wandkonstruktionen (Holz, Gipskarton), um eine sichere Befestigung zu gewährleisten.
- Die Wände müssen vor der Montage auf der gesamten Kabinenhöhe fertig gefliest sein.
- Der Boden muss am Aufstellort vollkommen eben sein.
- Beim Vorbereiten des Montageplatzes (Variante D) soll im Bereich der Dampfkabine ein Gefälle für den Wasserabfluss sichergestellt werden. Es soll auch das richtige Bodenniveau für das Befestigen der Scheiben und außerhalb der Kabine für das Öffnen der Tür gewährleistet werden. Bitte die beigefügte Schablone zu diesem Zweck verwenden.
- Für die Montage der Duschwanne (Variante B und C) kann ein Betonboden oder ein Styroporträger verwendet werden. Dabei beachten Sie bitte die Herstellervorgaben. Beim Vorbereiten des Bodens soll die Minimumtragfähigkeit von 250kg/m² gewährleistet werden.
- Die Wände müssen lotrecht sein.
- Konstruktionsbedingt ist bei rahmenlosen Frontverglasungen keine absolute Abdichtung erreichbar.

Dieses Gerät ist nicht dafür bestimmt, durch Personen (einschließlich Kinder) mit eingeschränkten physischen, sensorischen oder geistigen Fähigkeiten oder mangels Erfahrung und/oder mangels Wissen benutzt zu werden, es sei denn, sie werden durch eine für ihre Sicherheit zuständige Person beaufsichtigt oder erhalten von ihr Anweisungen, wie das Gerät zu benutzen ist.
Kinder sollten beaufsichtigt werden, um sicherzustellen, dass sie nicht mit dem Gerät spielen.

Achtung! Im Bereich der Dampfdüse und des Dampfaustritts herrschen hohe Temperaturen. Vermeiden Sie daher bitte den direkten Hautkontakt!



- **Warnung: Heiße Oberfläche!**

Silikon ist bauseits zu erstellen. Bitte achten Sie darauf, dass Wartungsfugen eventuell gesäubert werden müssen.

02 Ausstattung

- Rückwände aus Einscheiben-Sicherheitsglas mit EverClean Beschichtung.
- Rahmenlose Frontverglasung aus Einscheiben-Sicherheitsglas mit EverClean Beschichtung.
- Dach, bestehend aus einem hochwertigem Glas.
- Boden (optional) aus Sanitär-Acryl (PMMA).
- Kapazitives Bedientableau.
- Dampfgenerator mit automatischer Spülung und Entkalkung. Nennspannung 230 V, 50/60 Hz.
- Dampfdüse mit Zuluft-Gebläse.
- Aroma-Modul mit automatischer Einspeisung, Duftdispenser zur zusätzlichen Beduftung.
- Armaturen (verchromt) bestehend aus:
Handbrause, Regenbrause, Kneipp-Schlauch, 8 verstellbare Rückenmassagedüsen, Thermostatventil 1/2", 1 Absperrventil.
- Regenbrause und Rückendüsen elektronisch bedient.
- Sound-Modul mit MP3-Player (USB-Schnittstelle), Radio, 2 Hochton-Lautsprechern und 1 Bass-Lautsprecher.
- USB-Stick vorbespielt mit 10 Stunden Musik.
- Heizelemente mit 6 stufiger Regelung, inkl. Temperaturwächter. Leistung 1.800 Watt, Nennspannung 230 V, 50/60 Hz.
- LED-Band mit Farblichtwechsler im Dachrahmen.
- Ein Hocker aus Edelstahl mit PU Auflage.

02.01 Technische Daten Armaturen

Mindestfließdruck:	100 kPa
Empfohlener Fließdruck:	200-500 kPa
Heißwassertemperatur:	max. 90°C
Empfohlene Heißwassertemperatur:	60-70°C
Temperatur-Einstellbereich:	20-60°C
Sicherheitssperre:	38°C

02.02 Technische Daten Dampferzeuger

Art. Nr.	1L,XL,1R,XR	1V, XV, 1F, XF
Leistung	4,2 kW	6,3 kW
Spannung	1N~230 V, 50/60 Hz	1N~230 V, 50/60 Hz
Absicherung	1 x 20 A	1 x 32 A
Leitungsquerschnitt	3 x 2,5 mm ²	3 x 4 mm ²
Wasseranschluss (KW+WW)	R ¹ / ₂ "	R ¹ / ₂ "
Dampfleistung	8 kg/h	10 kg/h

02.03 Zusatzausstattung

- Hocker für SenseSation	- Art. Nr. 27772
- Bodenrost Teak für SenseSation Rechteck	- Art. Nr. 27771
- Bodenrost Teak für SenseSation Viertelkreis	- Art. Nr. 27778
- Bodenrost Teak für SenseSation Fünfecks	- Art. Nr. 27779
- Lose Schürze für SenseSation Rechteck 900x1550, weiß, links	- Art. Nr. 27773
- Lose Schürze für SenseSation Rechteck 900x1550, weiß, rechts	- Art. Nr. 27774
- Lose Schürze für SenseSation Viertelkreis 1350x1350, weiß	- Art. Nr. 27776
- Lose Schürze für SenseSation Fünfeck 1350x1350, weiß	- Art. Nr. 27777
- Wandsiphon SenseSation / SenseEase	- Art. Nr. 27775
- HOESCH Docking Station	- Art. Nr. 27780

Achtung!

Der Bodenrost besteht aus dem Edelholz Teak. Holz ist ein natürlicher Werkstoff, der in seiner Qualität gewissen Schwankungen unterliegt. Holz kann an seine Umgebung Feuchtigkeit abgeben und ebenso aus ihr Feuchtigkeit aufnehmen: es ist also „hygroskopisch“. Durch diese Abgabe bzw. Aufnahme von Feuchtigkeit ändern sich Form und Größe des Holzes. Holz kann schwinden, quellen, sich verziehen und reißen. Man nennt diese Vorgänge das „Arbeiten des Holzes“. Das von uns eingesetzte Holz hat sich in vielen Tests bewährt und weist eine hohe Dampftauglichkeit auf. Aus den vorgenannten Gründen können wir nur Schaden am Bodenrost akzeptieren, die über dem üblichen Maß eines natürlichen Werkstoffes liegen, z.B. Bruch des Bodenrostes. Kleinere Risse oder Schäden durch Quellung oder Verwerfungen des Holzes sind als normal anzusehen und nicht durch den Hersteller zu vertreten. Um die Langlebigkeit zu erhalten, muss dieser nach Gebrauch regelmäßig gereinigt und außerhalb des Dampfbades getrocknet werden. Ansonsten besteht Verrottungsgefahr. Wird dies unterlassen, schließen wir jegliche Gewährleistung aus.

DE

03 Allgemeine Pflegehinweise

Nach dem Duschen die Wannenoberfläche und die Oberfläche der Wandelemente mit Wasser abspülen und mit einem feuchten Tuch nachwischen. **Keine Scheuermittel verwenden!** Für gelegentliche Grundreinigungen ein paar Spritzer Reinigungsmittel, z.B. Hoesch Cleaner (Artikel-Nr. 699900), auf die Oberfläche geben und mit einem trockenen weichen Tuch nachreiben. Stärkere Verschmutzungen mit warmem Wasser und flüssigem Reinigungsmittel oder Seifenlauge beseitigen. Kalkablagerungen mit Branntweinessig und Wasser wegwischen (**Armaturen aussparen!**).

Bei Einsatz von Abfluss-Reinigern bitte die Gebrauchsanweisung beachten!

Leichte Kratzer oder aufgeraute Stellen auf glänzender Oberfläche mit Hoesch Sanicryl-Pflegeset entfernen (Artikel-Nr. 6991 00, Hinweise beachten!). Tiefe Kratzspuren und Brandflecken auf glänzenden oder matten Oberflächen mit feinem Sandpapier (Nr. 500) oder Metallradierer aus feiner Stahlwolle vorsichtig, großflächig in eine Richtung schleifend, beseitigen. **Nur bei glänzenden Oberflächen** mit Spezialpoliercreme nachbehandeln.

03.01 Pflegehinweise Scheiben und Profile

- Direkt nach dem Duschen/Dampfen mit klarem Wasser kurz abspülen.
- Scheiben und Profile nur mit einem **feuchten** Lappen (nie trocken) abreiben. Die Scheiben können auch mit einem Abzieher getrocknet werden.
- Nur milde Reinigungsmittel verwenden, wie z.B. verdünntes Essigwasser. Auf keinen Fall Scheuermittel oder chlorhaltige Mittel verwenden.
- Keine Mikrofaser-Tücher verwenden. Diese zerstören eine eventuell aufgebraute Beschichtung und können ggf. zum Zerkratzen der Gläser führen.
- Von Zeit zu Zeit empfiehlt es sich, Gleit- und Pendeltüren leicht zu fetten. Hierdurch bleiben sie leichtgängig.

03.02 Pflegehinweise Armaturen

Für die tägliche Pflege verwenden Sie bitte ausschließlich neutrale Reiniger oder Reinigungsmittel auf Zitronenbasis. Benutzen Sie nur Reiniger, die für die Reinigung der Armaturen vorgesehen sind. Beachten Sie die Gebrauchsanweisung des Reinigungsmittels!

Tragen Sie Sprühreiniger auf ein Tuch auf und reinigen Sie damit die Armaturen.

Spülen Sie die Armatur mit ausreichend Wasser ab und polieren Sie diese mit einem weichen Tuch nach.

03.03 Benutzen Sie keine...

- Scheuernde oder kratzende Reinigungstextilien und Padschwämme.
- Reiniger mit leicht flüssigen Säuren wie z.B. Salz- oder Essigsäure.
- Scheuermittel.
- Chlorbleichlaugehaltigen Reiniger.

04 Bedienungsanleitung



WARNUNG: Kindern darf die Benutzung des Gerätes ohne Aufsicht nur erlaubt werden, wenn eine angemessene Anweisung gegeben wurde, die das Kind in die Lage versetzt, das Gerät in sicherer Weise zu benutzen und die Gefahren einer falschen Bedienung zu verstehen

Erstinbetriebnahme

Voraussetzung für die Erstinbetriebnahme ist eine fachgerechte Installation gemäß Montageanweisung. Auf dem Bedientableau sind diejenigen Tasten hell hinterleuchtet, welche zum jeweiligen Punkt in der Bedienstruktur bedient werden können.

Bedienung

Über das Bedientableau können folgende Funktionen gesteuert werden:

- Dampf
- Farblicht
- Wasser
- Audio
- Aroma
- IR
- Programme
- Service

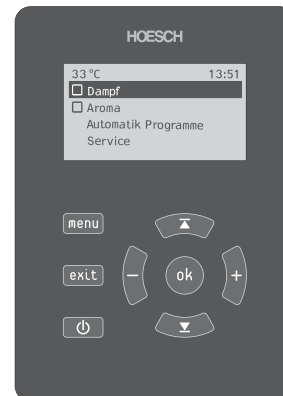

04.01 Dampf

Unter dem Menü-Punkt „Dampf“ können die „Temperatur“ und die „Dauer“ des Dampfvorganges eingestellt werden. Mit den ▲ und ▼ Tasten wird jeweils die Temperatur oder die Zeit ausgewählt und daraufhin mit Hilfe der [-] und [+] Tasten eingestellt.

Der Einstellbereich der Temperatur liegt zwischen 25°C und 50°C.

Der Einstellbereich der Dauer des Dampfvorganges liegt zwischen 0 und 90 Minuten (5 Minuten Schritte).

Während des Dampfbetriebes werden auf dem Display die aktuelle Kabinentemperatur, die verbleibende Dampfzeit und die Solltemperatur angezeigt.

04.02 Farblicht

Die Funktion Farblicht wird durch Drücken der [ok]-Taste im Hauptmenü aktiviert/deaktiviert.

Über die [menu]-Taste gelangt man in das Untermenü und kann dort den „Farblichtdurchlauf“ mit der [ok] Taste aktivieren und die „Geschwindigkeit des Farblichtdurchlauf“ auf einer Skala von 1 (schnell) bis 4 (langsam) einstellen.

Durch deaktivieren des Farblichtdurchlaufes stoppen Sie diesen und es bleibt die zuletzt angesteuerte Lichtfarbe.

04.03 Wasser

Im dem Menü-Punkt Wasser lassen sich entweder die Seitendüsen oder die Regenbrause ansteuern.

Die Seitendüsen sind in zwei Zonen unterteilt und können sowohl separat als auch zusammen angesteuert werden. Der Unterpunkt „Seitendüsen 1“ beschreibt die oberen 4 Seitendüsen, der Unterpunkt „Seitendüsen 2“ steht für die unteren 4 Seitendüsen.

Die Regenbrause kann nur separat von den Seitendüsen genutzt werden.

Alle Unterpunkte werden über das Drücken der [ok]-Taste aktiviert bzw. deaktiviert.

04.04 Audio

Im Untermenü können die Punkte „Radio FM“, „MP3/WMA“ oder „AUX In“ angesteuert werden.

Radio: Sender-Suchlauf. Über die ▲ und ▼ Tasten kann jeweils der vorherige und der nächste Sender eingestellt werden.

MP3/WMA: Zunächst muss ein entsprechendes Speichergerät an die USB-Schnittstelle im Wandanschlussprofil angeschlossen werden. Über die ▲ und ▼ Tasten kann jeweils der vorherige und der nächste Musiktitel angewählt werden. Über die [menu] Taste gelangt man in das Untermenü und kann dort "Nächste Ordner" und "Zufällige Wiedergabe" mit [ok] Taste aktiviert/deaktiviert.

AUX In: Es können über einen Chinch-Stecker angeschlossene, externe Signalquellen angesteuert werden. Die Lautstärke ist mit Hilfe der [-] und [+] Tasten einzustellen.

04.05 Aroma

Die Funktion „Aroma“ wird durch Drücken der [ok]-Taste im Hauptmenü aktiviert/deaktiviert.

Über die [menu] Taste gelangen Sie zu den Unterpunkten „Aroma“ (in %), „Duftdispenser“ und „Befüllen“.

Über den ersten Unterpunkt wird über die [+] und [-] Tasten die Intensität des Aromas in Zehner-Schritten zwischen 10% und 100% eingestellt. Der werkseitig vorgegebene Wert beträgt 100%.

Der **Duftdispenser** wird über die [ok]-Taste aktiviert/deaktiviert. Hierüber können Sie das gewünschte Aroma auch ohne die Dampf-Funktion genießen.

Bevor Sie das **Befüllen** aktivieren, versichern Sie sich bitte, dass sich der Saugschlauch in einem entsprechenden Behälter mit Aroma befindet. Sobald Sie das Befüllen mit der [ok]-Taste aktivieren, startet der Vorgang. Das Befüllen endet automatisch, sobald der interne Sensor den Aromabehälter als vollständig gefüllt meldet.

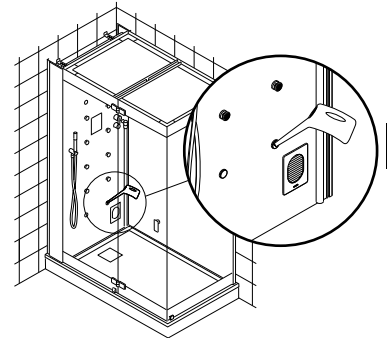

04.06 Infrarot

Die Funktion Infrarot (IR) wird im Hauptmenü über die [ok]-Taste aktiviert/deaktiviert.

In dem Untermenü dieser Funktion lassen sich die „IR-Intensität“ und die „IR-Dauer“ einstellen.

Die IR-Intensität wird anhand von verschiedenen Intensitätsstufen eingestellt und liegt zwischen 1 (niedrige Intensität) und 6 (hohe Intensität). Die Auswahl der entsprechenden Intensität erfolgt über die [+] und [-] Tasten.

Der Einstellbereich der IR-Dauer liegt zwischen 0 und 90 Minuten. Die Einstellung erfolgt über die [+] und [-] Tasten in 5 Minuten Schritten.

04.07 Programme

Im Menüpunkt „Programme“ lassen sich 4 verschiedene automatische Abläufe (Automatik 1 - 4) vorprogrammieren.

Mit der [menu]-Taste wählen Sie beispielsweise „Automatik 1“ und können den Beginn und das Ende Ihres Dampfbades programmieren. Gleichzeitig können Sie voreinstellen, ob eine automatische Aromaeinspeisung gewünscht ist.

Den Start- und Endzeitpunkt wählen Sie über die [+] und [-] Tasten im 24 Stundenformat.

Der Menüpunkt Aroma wird über die [ok]-Taste aktiviert bzw. deaktiviert.

Sind ein oder mehrere Automatikprogramme aktiv und das Bedientableau wird über die -Taste in den Standby-Betrieb versetzt, erscheint der Hinweis: „Achtung! Automatikprogramme sind aktiviert!“.

04.08 Service

Im Bereich "Service" können die Konfiguration, die Uhr, die Aromasteuerung, und das manuelle Entkalken eingestellt werden.

Über die ▲ und ▼ Tasten steuern Sie die jeweiligen Menüpunkte an. Mit der [menu]-Taste gelangen Sie in das Untermenü, mit der [exit]-Taste kommen Sie zurück zum Menü der Service-Einstellungen.

04.08.1 Konfiguration

Durch Drücken der [menu]-Taste gelangen Sie zu den Unterpunkten „Kontrast“ und „Sprache“. Diese können Sie dann über die ▲ und ▼ Tasten anwählen.

Der Kontrast des Displays kann über die [-] und [+] Tasten zwischen den Werten 0 – 40 eingestellt werden. Der werkseitig eingestellte Wert beträgt 20.

Die Sprache ist über die [-] und [+] Tasten einstellbar. Es kann zwischen den Sprachen Deutsch, Englisch, Französisch, Niederländisch, Spanisch, Italienisch, Polnisch, Russisch und Chinesisch gewählt werden. Die werkseitig voreingestellte Sprache ist Deutsch.

04.08.2 Uhr

Unter dem Menü-Punkt „Uhr“ können sowohl die „Uhrzeit“ als auch ein „12 Stundenformat“ eingestellt werden.

Zum Einstellen der Uhrzeit gehen Sie mit den ▲ und ▼ Tasten auf das jeweilige Feld und stellen daraufhin mit Hilfe der [-] und [+] Tasten die Stunden und Minuten ein.

Zur An- bzw. Abwahl des 12 Stundenformates gehen Sie mit den ▲ und ▼ Tasten auf den entsprechenden Unterpunkt und bestätigen diesen mit der [ok]-Taste.

04.08.3 Aromasteuerung

Die Anwahl der Untermenü-Punkte der Aromasteuerung (Impulsperiode, Impulsdauer und die Verriegelungstemperatur) erfolgt über die ▲ und ▼ Tasten, woraufhin Sie dann über die [ok]-Taste angewählt werden können. Alle Einstellungen können über die [-] und [+] Tasten eingestellt werden.

Die Impulsperiode ist zwischen 0 - 600 Sekunden einstellbar, werkseitig voreingestellt sind 300 Sekunden.

Die Impulsdauer ist zwischen 100 - 5000ms einstellbar, werkseitig voreingestellt sind 1000ms.

Die Verriegelungstemperatur kann zwischen 30°C und 50°C eingestellt werden, werkseitig voreingestellt sind 30°C.

04.08.4 Entkalken



**Bitte die Füllöffnung während des Dampfbades nicht öffnen!
Zur Sicherheit, empfehlen wir mindestens 30 Minuten ab dem Dampfbadende zur Abkühlung der Kabine abzuwarten.**

Mit dem Menüpunkt „Entkalken“, in den Service-Einstellungen, können Sie den Entkalkungsvorgang jederzeit manuell starten. Dort wählen sie mit den ▲ und ▼ Tasten aus, ob Sie das Geräte zu diesem Zeitpunkt entkalken möchten oder nicht und bestätigen mit der [ok]-Taste.

Für das Entkalken sollen 250ml der Entkalkerflüssigkeit eingefüllt (z.B. HOESCH Spezial-Entkalker, Art.Nr. 692101) werden.

Entkalkung

Nach 20 Betriebsstunden werden Sie von dem Gerät automatisch aufgefordert, einen Entkalkungsvorgang durchzuführen. Hierzu erscheint auf dem Display die Information „Entkalken starten?“.

Mit der Aufforderung zum Entkalken steht Ihnen über die Tasten die Wahl frei, „Ja“ zu bestätigen und den Vorgang sofort zu starten oder „Nein“ zu bestätigen, um den Vorgang zu einem späteren Zeitpunkt zu starten. Der Vorgang muss jedoch spätestens vor dem nächsten Dampfgang gestartet werden, ansonsten ist die Dampffunktion automatisch gesperrt.

Manuelles Entkalken

Die Anwahl des Unterpunktes „Entkalken“, in den Service-Einstellungen, erfolgt über die [menu]-Taste. Dort wählen Sie mit den Tasten aus, ob Sie das Gerät zu diesem Zeitpunkt entkalken möchten oder nicht und bestätigen mit der [ok]-Taste.

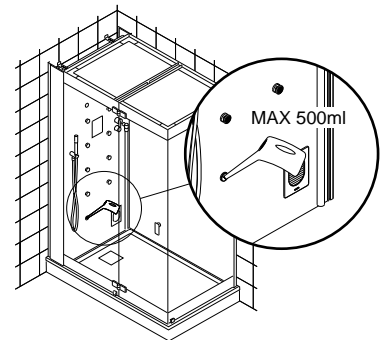

05 Richtig Dampfen!

Erst duschen – dann dampfen. Vor jedem Dampfbad gründlich duschen, abseifen und abtrocknen.

Nach Erreichen der gewünschten Temperatur: Kabine betreten und die Tür dicht schließen.

Vorsicht beim direkten Hautkontakt im Bereich des Dampfaustritts!

15 Minuten sind genug! Dampfen Sie beim ersten Mal nur so lange, wie Sie sich wohlfühlen. Wir empfehlen max. 15 Minuten bei 40 bis 50 °C. Ideal ist das Schwitzen im Sitzen.

Dampfen richtig dosieren. Nicht mehr als 2-3 Dampfbadgänge nacheinander absolvieren.

Dampfen ist dufte. Die belebenden Duftessenzen lassen die Wirkung und Spaß im Römischen Dampfbad wohltuend steigern. Zur Steigerung der Dampfbadwirkung ist die Zugabe von Hoesch Duftessenzen in den Behälter auf der Dampfdüse oder über die Duftstoffdosierpumpe (Sonderzubehör) möglich.

Kalt duschen – warm duschen. Am Ende jedes Dampfbades: die kalte Dusche. Das macht fit und frisch. Sie fühlen sich wie „neugeboren“. Eine warme Dusche nach dem Dampfbad entspannt, danach sollte man eine kurze Ruhezeit einlegen.

In Ruhe entspannen. Hinlegen, ausruhen, entspannen – so entfaltet das Römische Dampfbad eine beruhigende und wohltuende Wirkung.

Dampf entkrampft. Die großen Vorzüge des Römischen Dampfbades liegen in der milden Temperatur von 40 bis 50 °C und der idealen Kombination der Wärme und Feuchtigkeit. Dampf frei für Fitness, Gesundheit und schöne Haut.







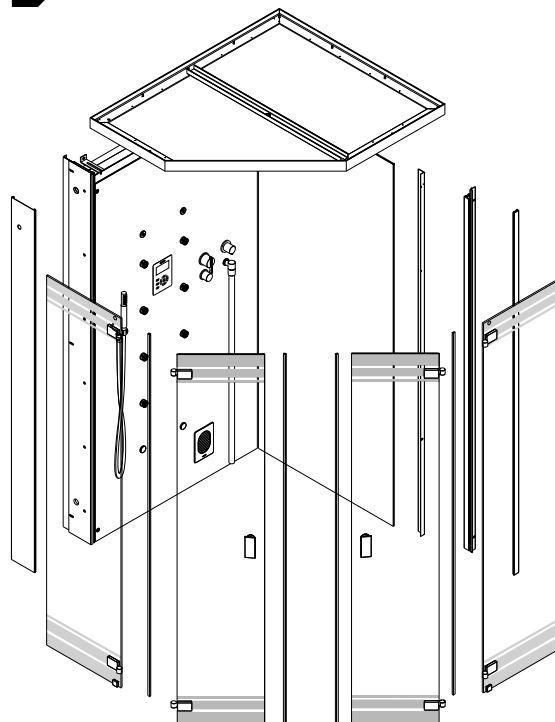
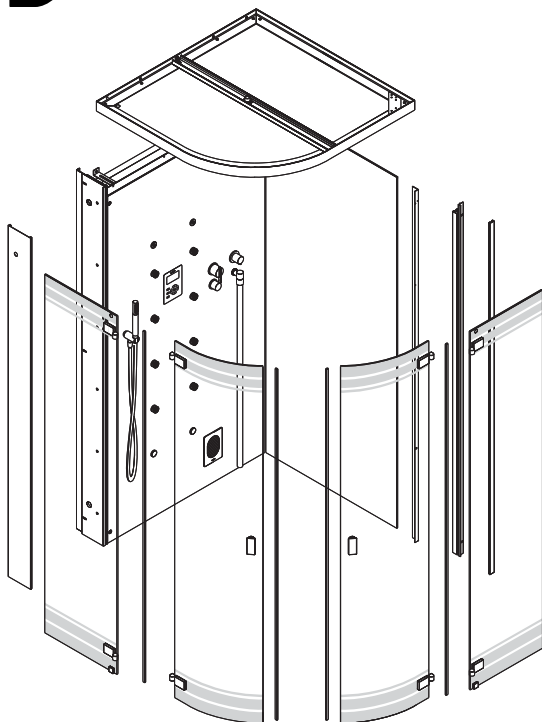
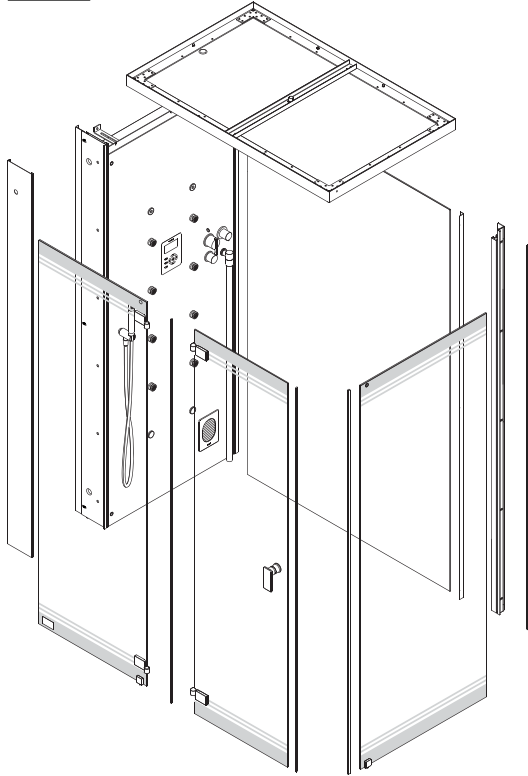

Benutzen Kinder das Dampfbad ist eine ständige Beaufsichtigung durch Erwachsene sicherzustellen.

Benutzen ältere Personen oder Menschen, die in ihrer Bewegungsfreiheit eingeschränkt sind das Dampfbad, wird besondere Sorgfalt empfohlen.

06 Lieferumfang

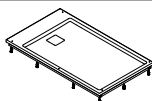
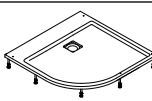
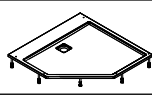
DE

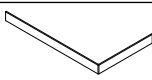
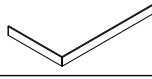
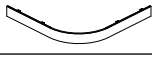
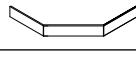
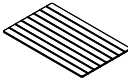
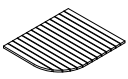
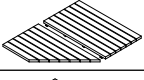
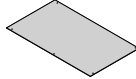
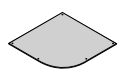

	Art.Nr.	■				■		■	
		1L	XL	1R	XR	1V	XV	1F	XF
	—	2	2	2	2	2	2	2	2
	—	2	2	2	2	2	2	2	2
	—	1	1	1	1	1	1	1	1
	—	5	5	5	5	5	5	5	5
	—	5	5	5	5	5	5	5	5
	—	1	—	1	—	—	—	—	—
	—	—	—	—	—	1	—	—	—
	—	—	—	—	—	—	—	1	—
	27772	1/O	1/O	1/O	1/O	1/O	1/O	1/O	1/O
	27773	0	—	—	—	—	—	—	—
	27774	—	—	0	—	—	—	—	—
	27776	—	—	—	—	0	—	—	—
	27777	—	—	—	—	—	—	0	—
	27771	0	0	0	0	—	—	—	—
	27778	—	—	—	—	0	0	—	—
	27779	—	—	—	—	—	—	0	0
	—	—	1	—	1	—	—	—	—
	—	—	—	—	—	—	1	—	—
	—	—	—	—	—	—	—	—	1

O - Option mit Preiszuschlag

07 Planungsanleitung

1L
XL

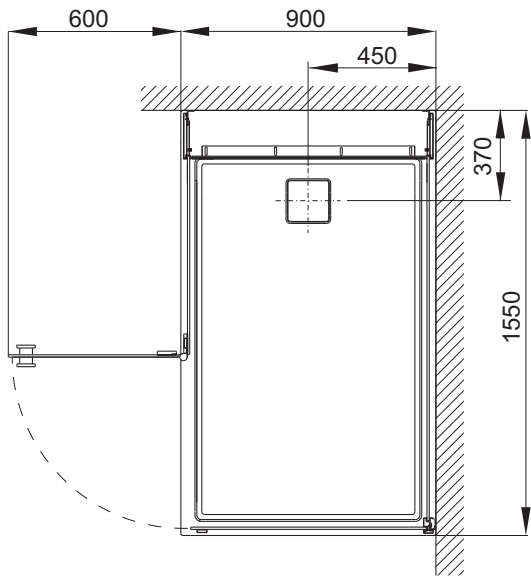

1R
XR

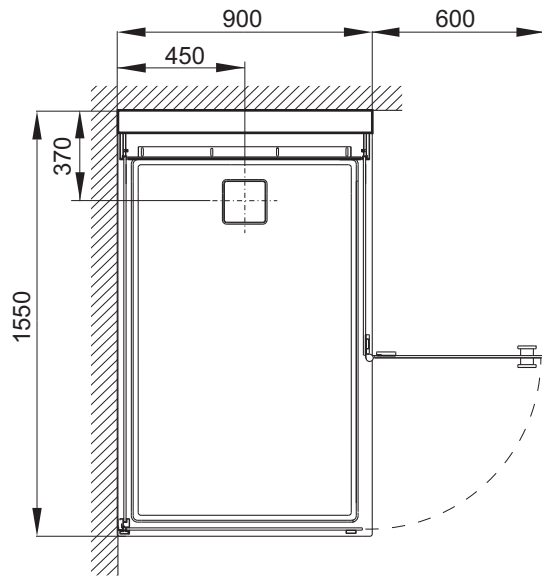

1V
XV

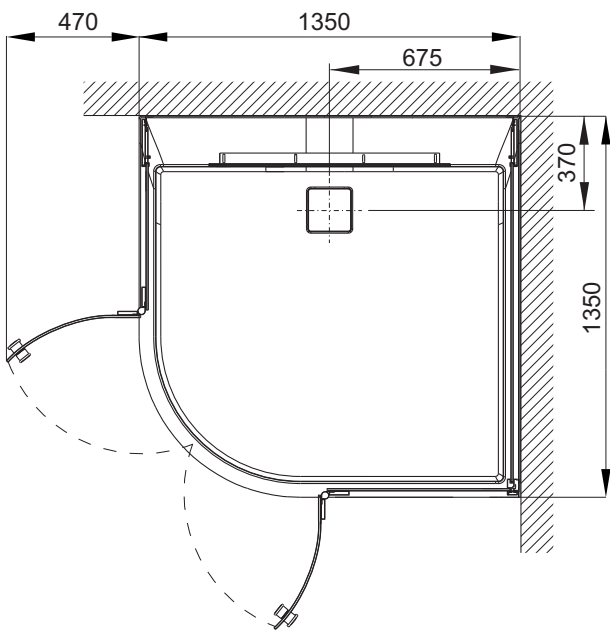

1F
XF

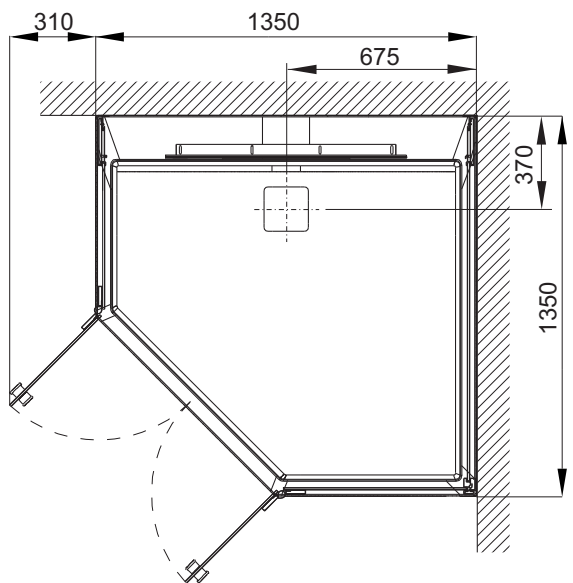

DE

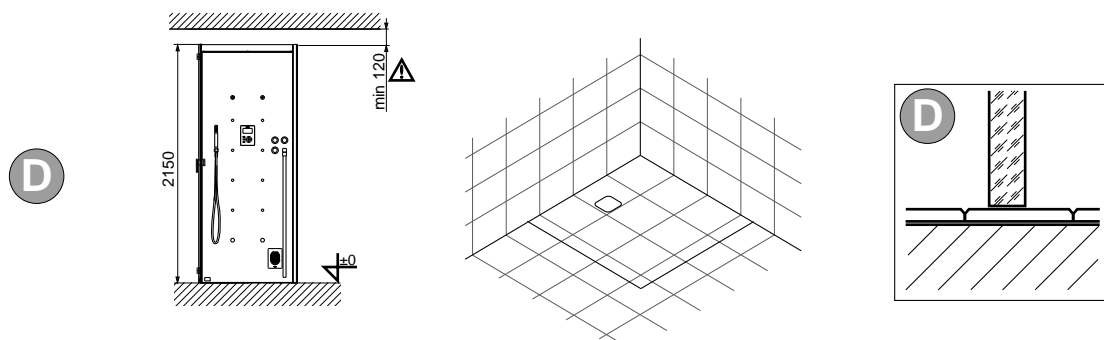
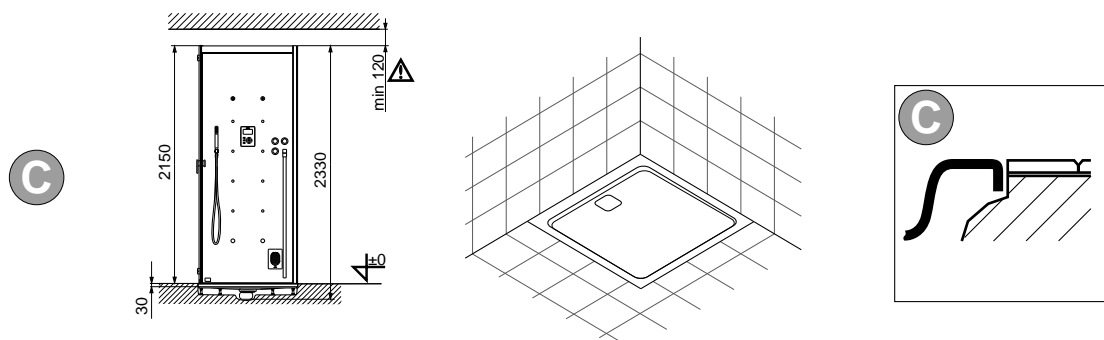
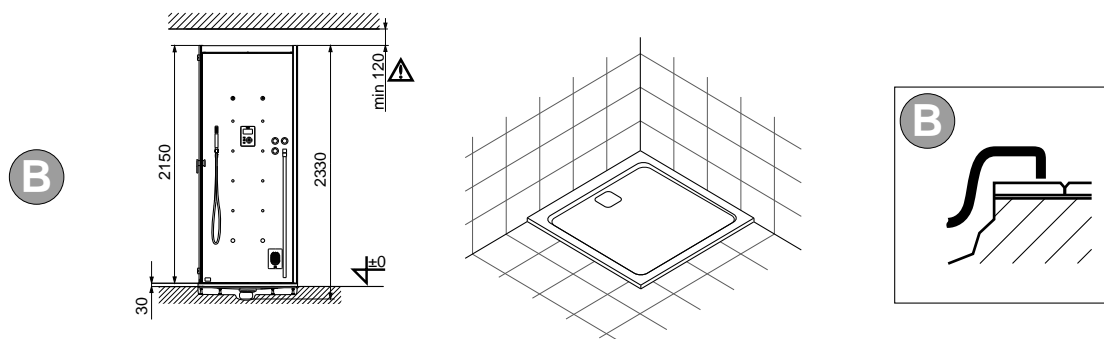
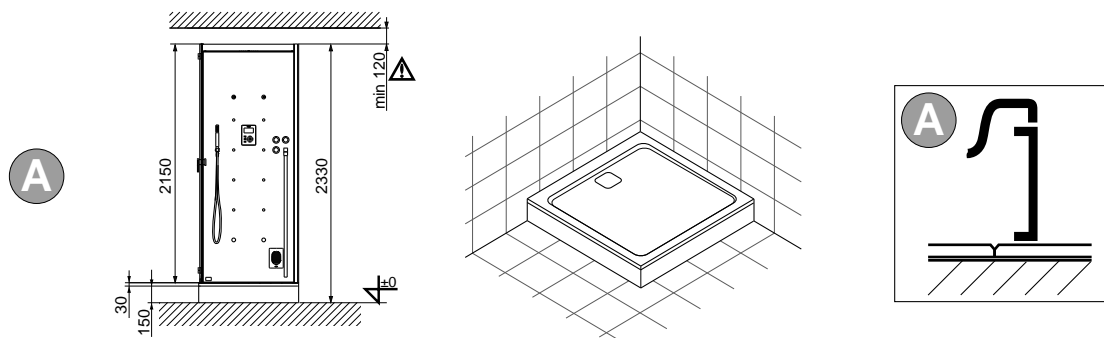

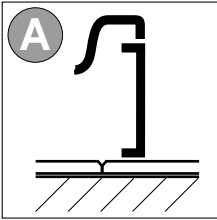



- 1L+27773
- 1R+27774

Zusätzliche Hinweise – Siehe Punkt 01.01.

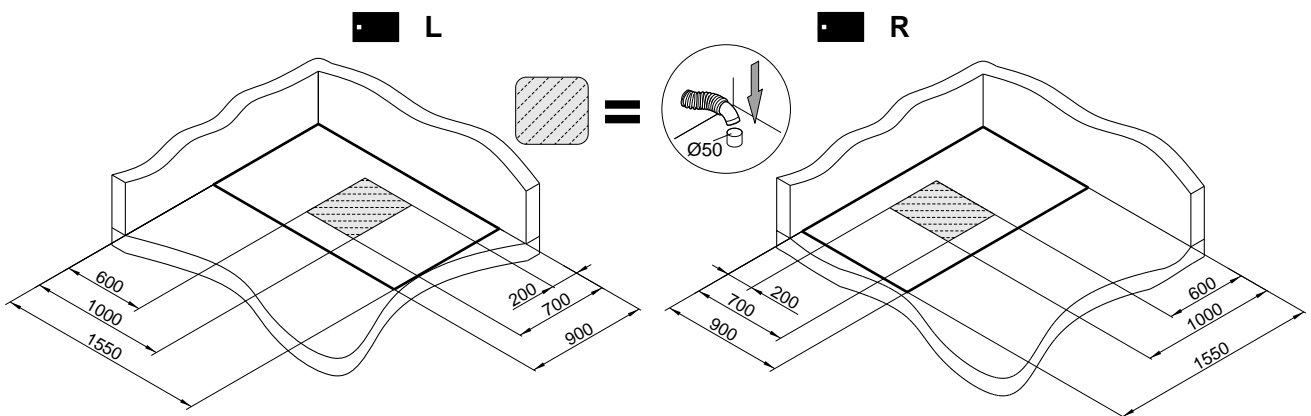
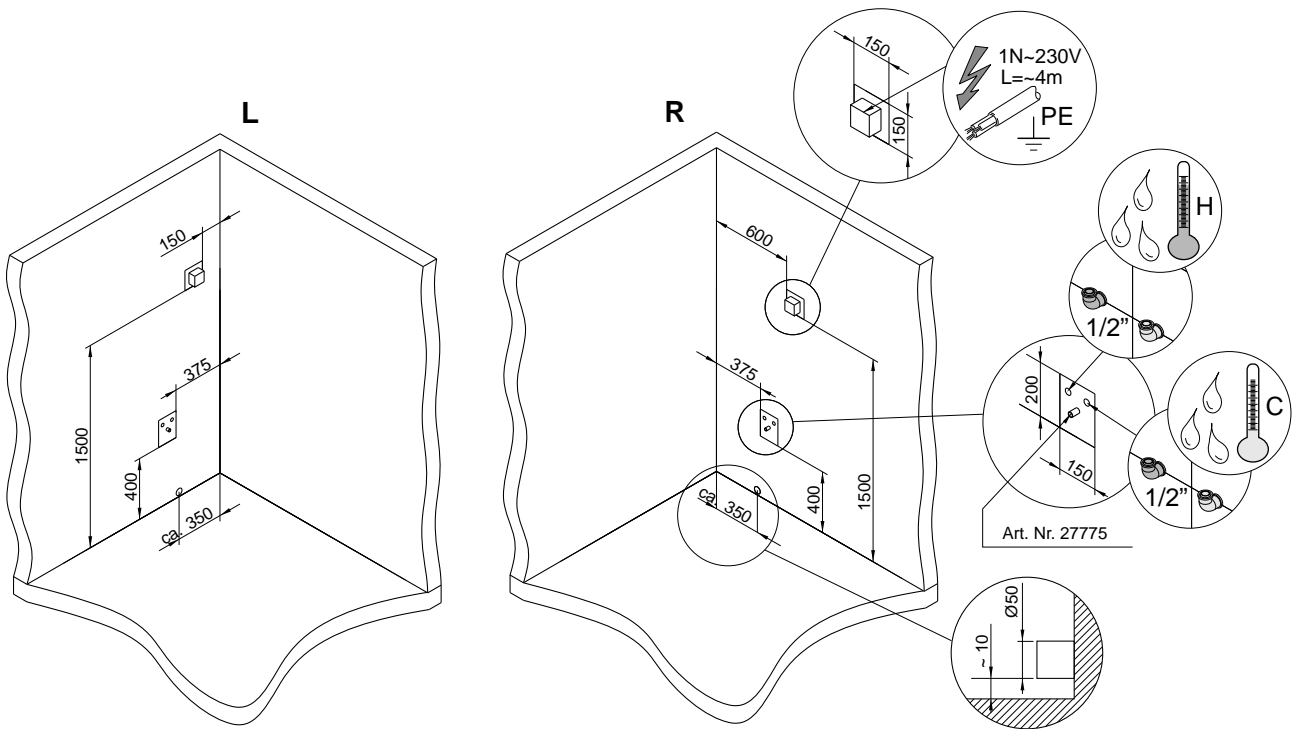
DE

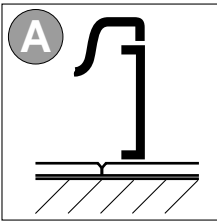



 1V+27776
 1F+27777

Zusätzliche Hinweise – Siehe Punkt 01.01.

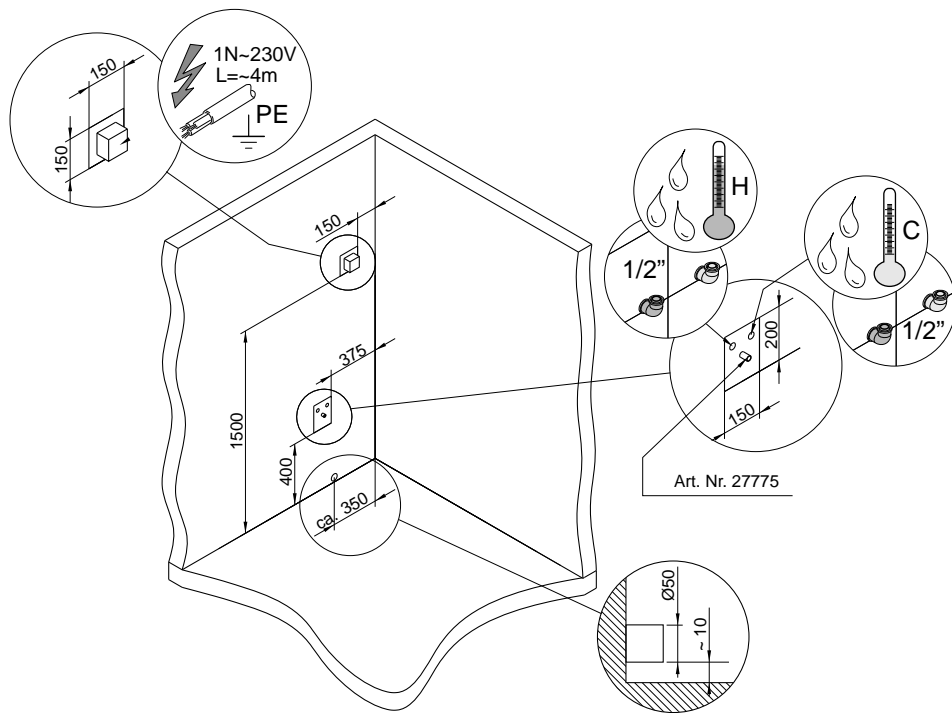

DE

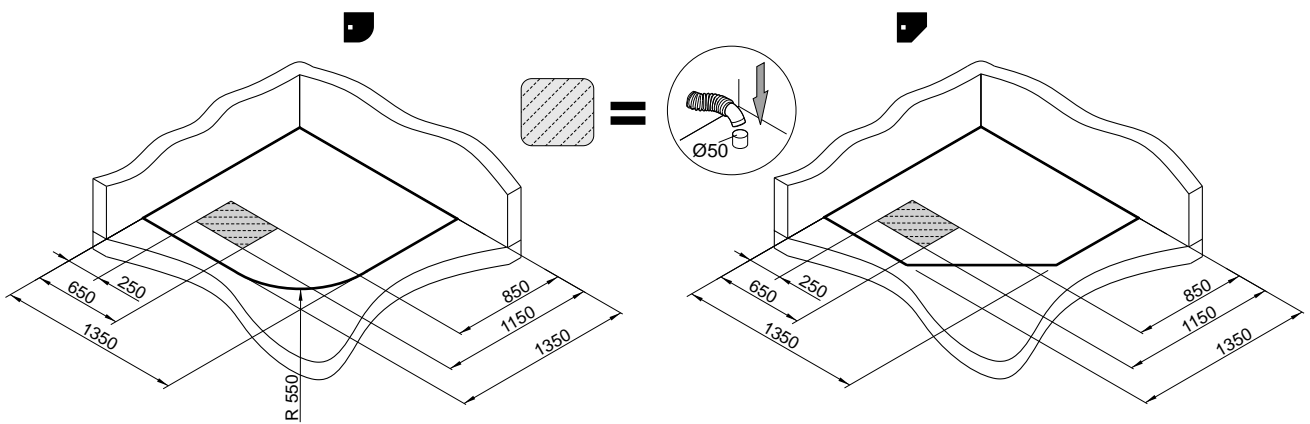

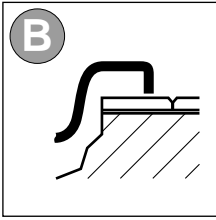

- 1L
- 1R

Zusätzliche Hinweise – Siehe Punkt 01.01.

DE

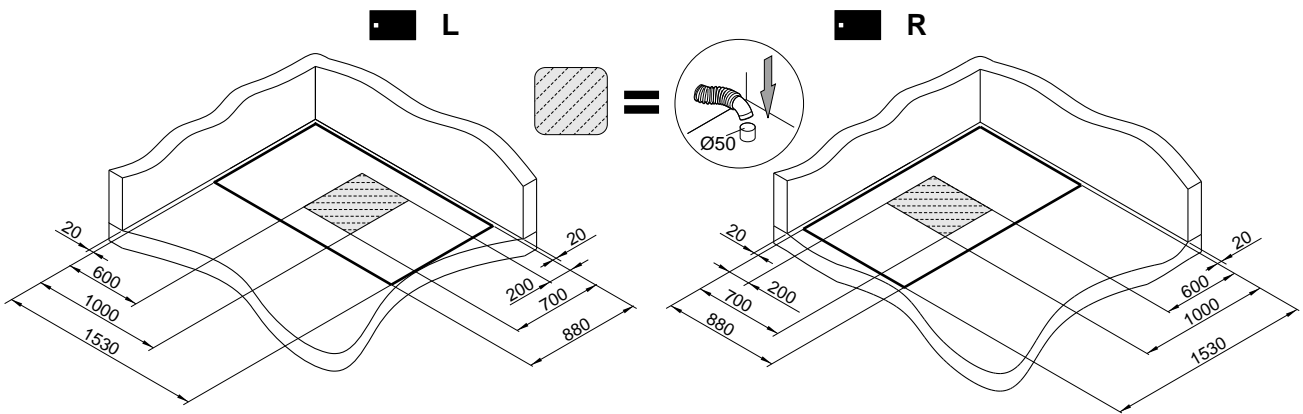
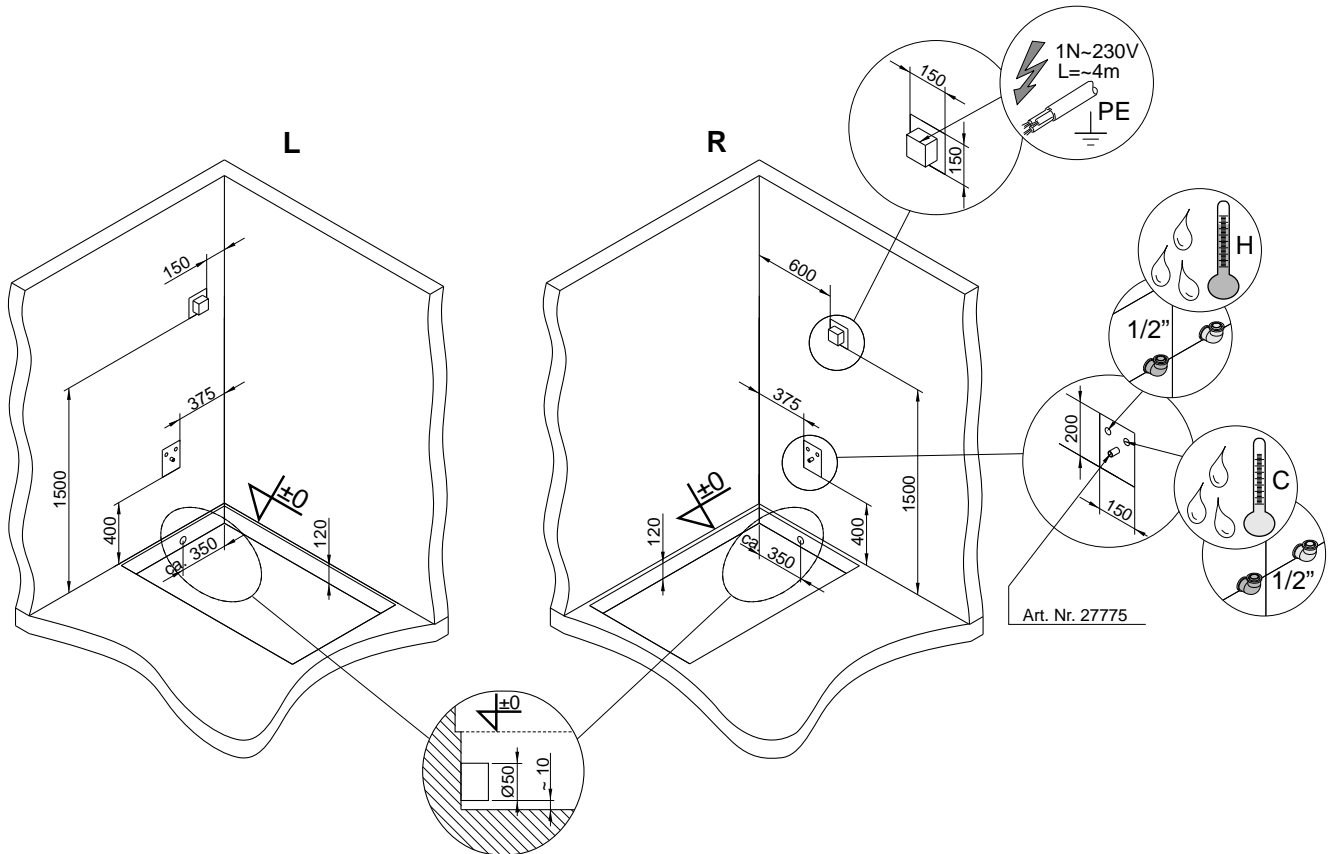

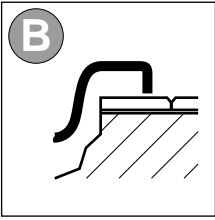

1V
1F

Zusätzliche Hinweise – Siehe Punkt 01.01.

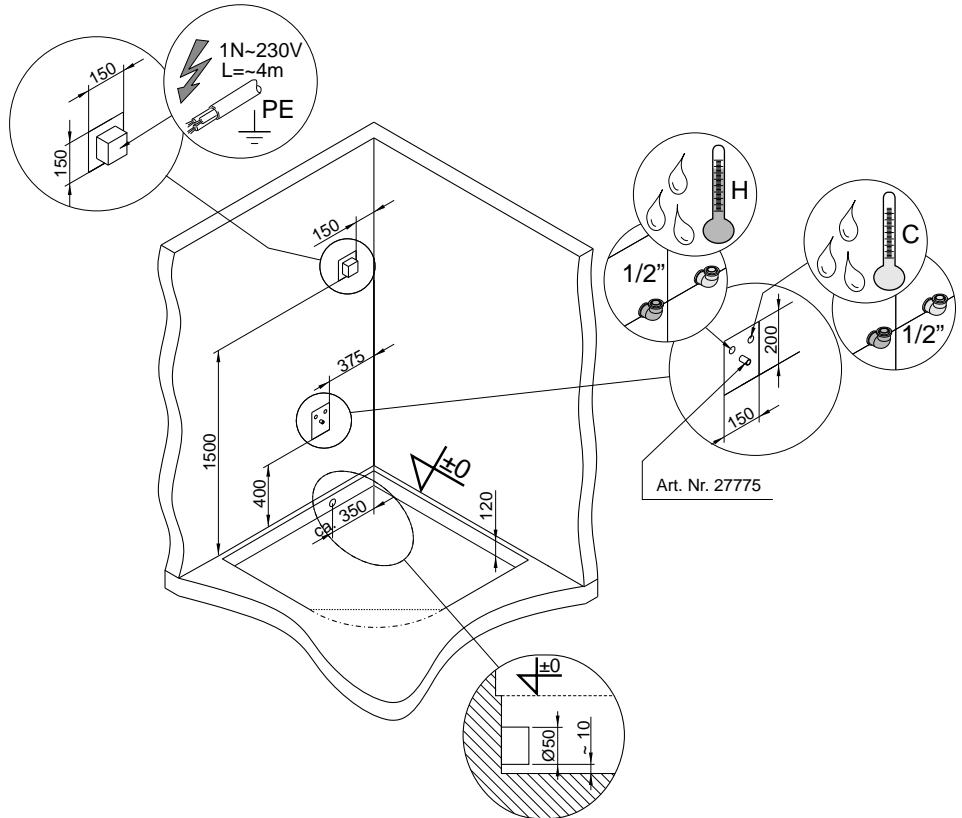

DE

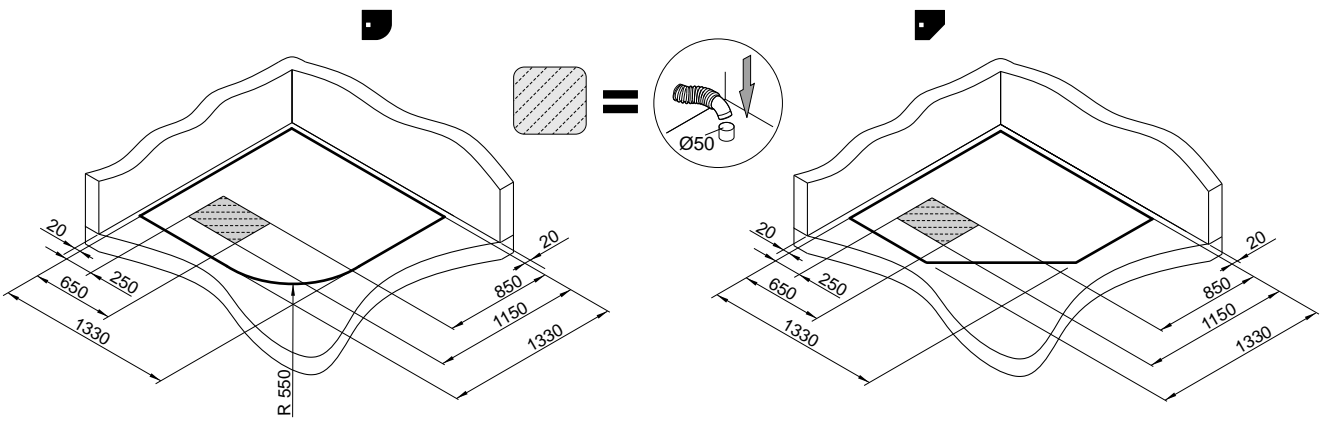

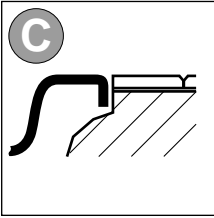

- 1L
- 1R

Zusätzliche Hinweise – Siehe Punkt 01.01.

DE

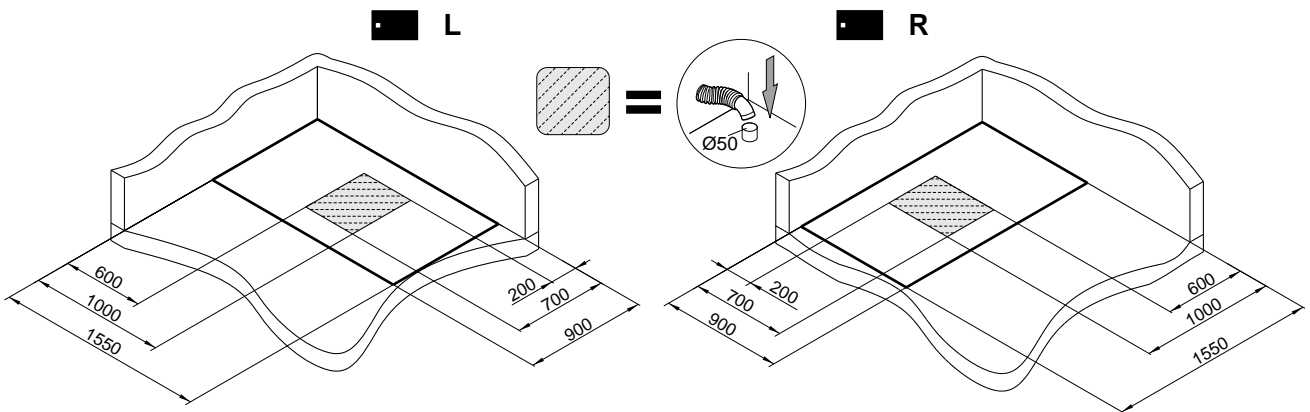
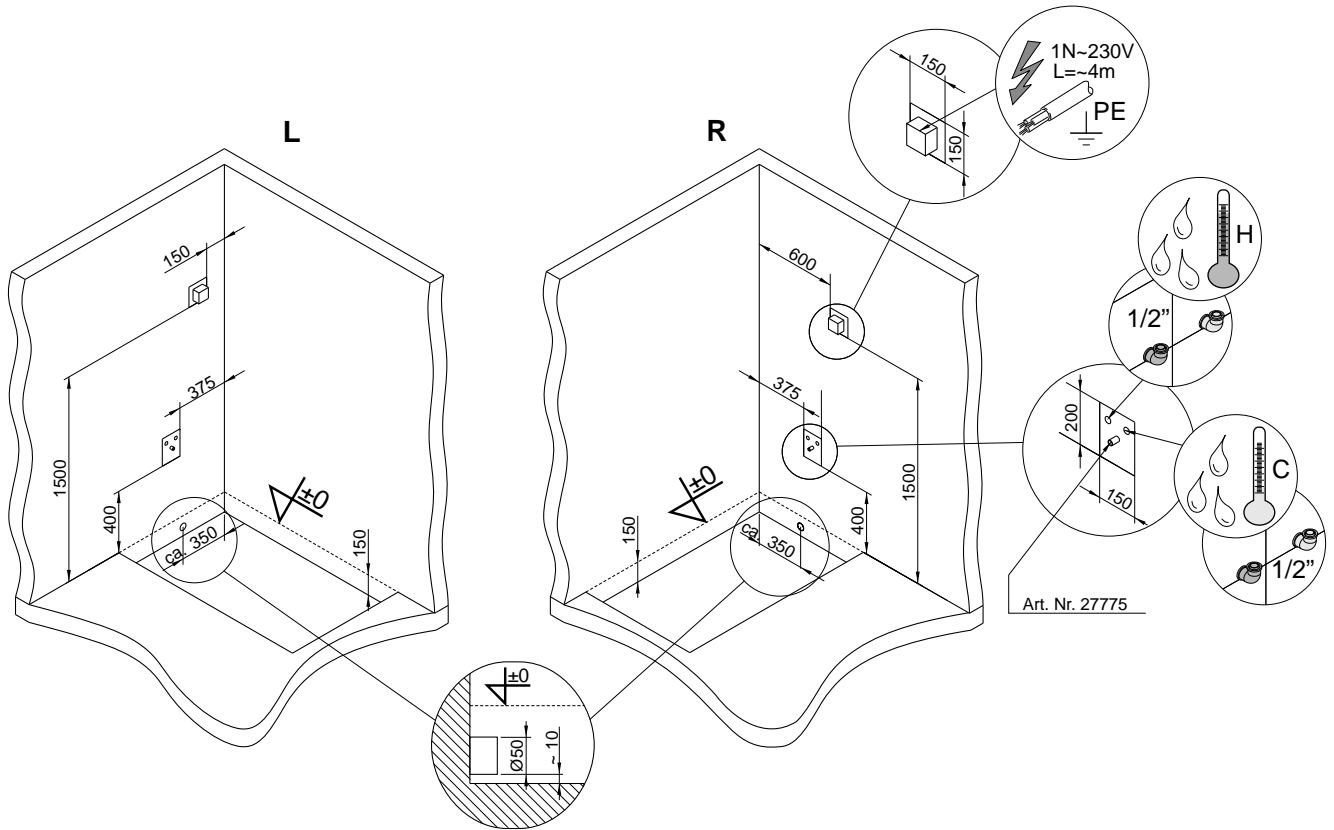

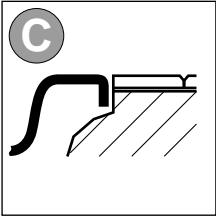

1V
1F

Zusätzliche Hinweise – Siehe Punkt 01.01.

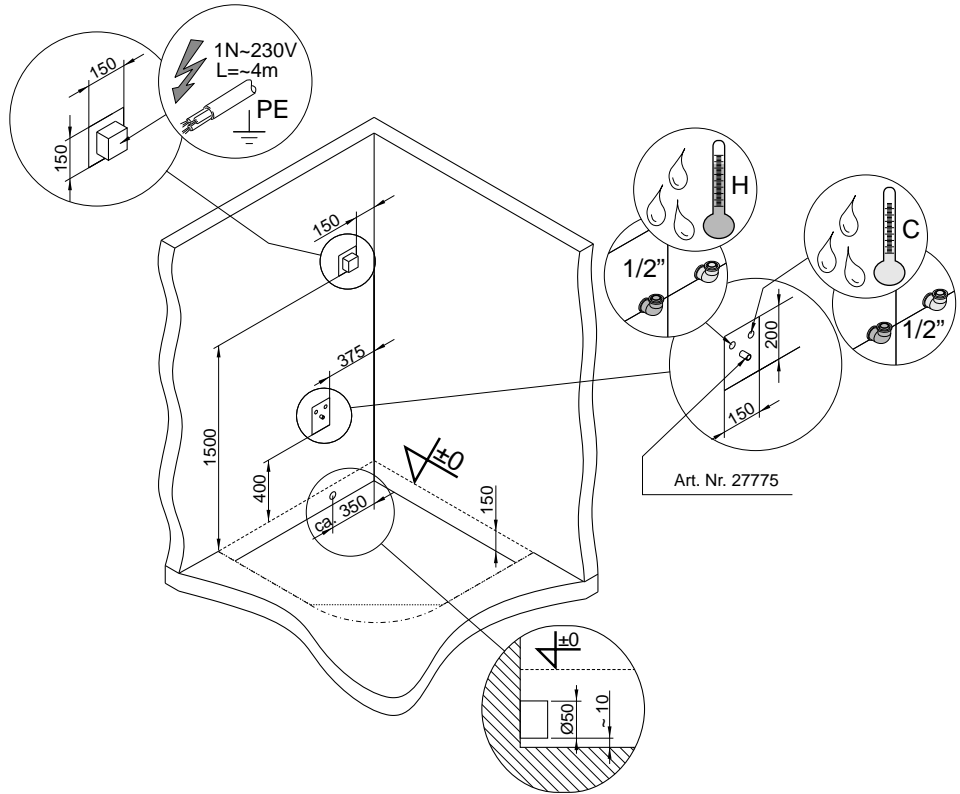

DE

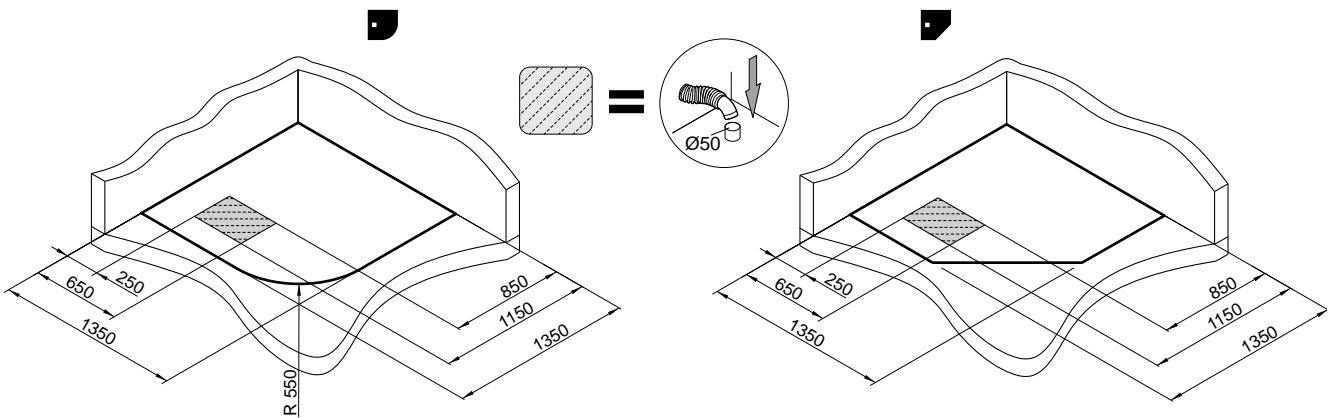

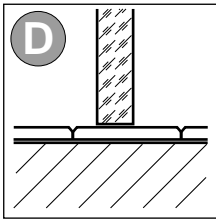

XL
 XR

Zusätzliche Hinweise – Siehe Punkt 01.01.

DE

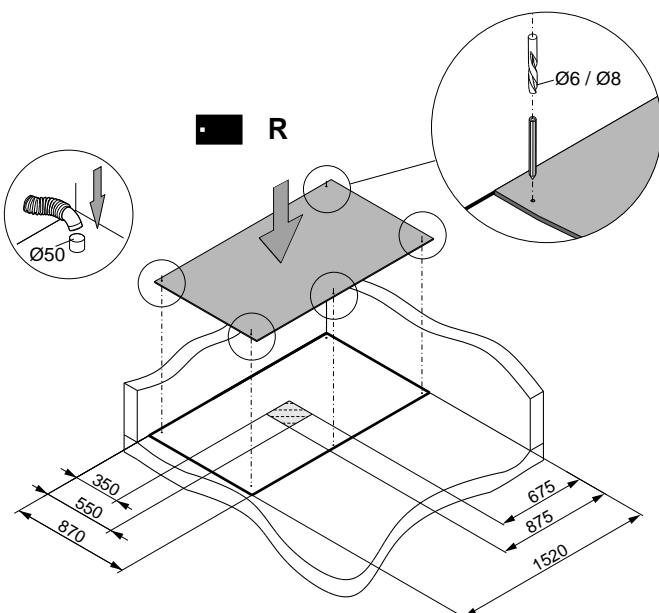
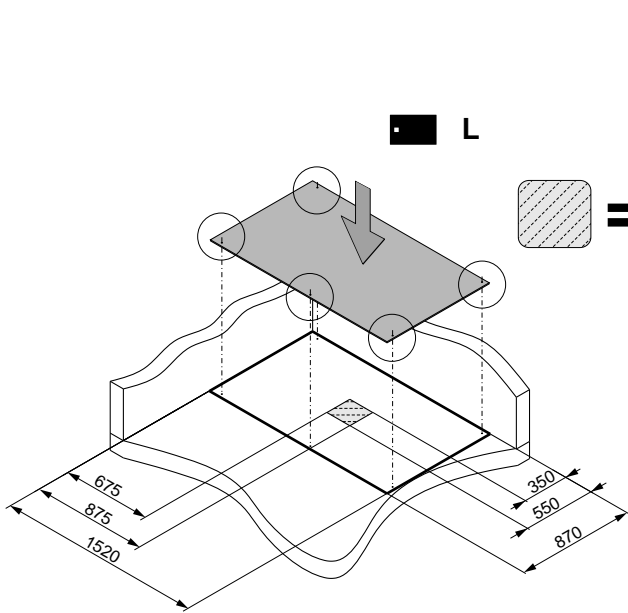
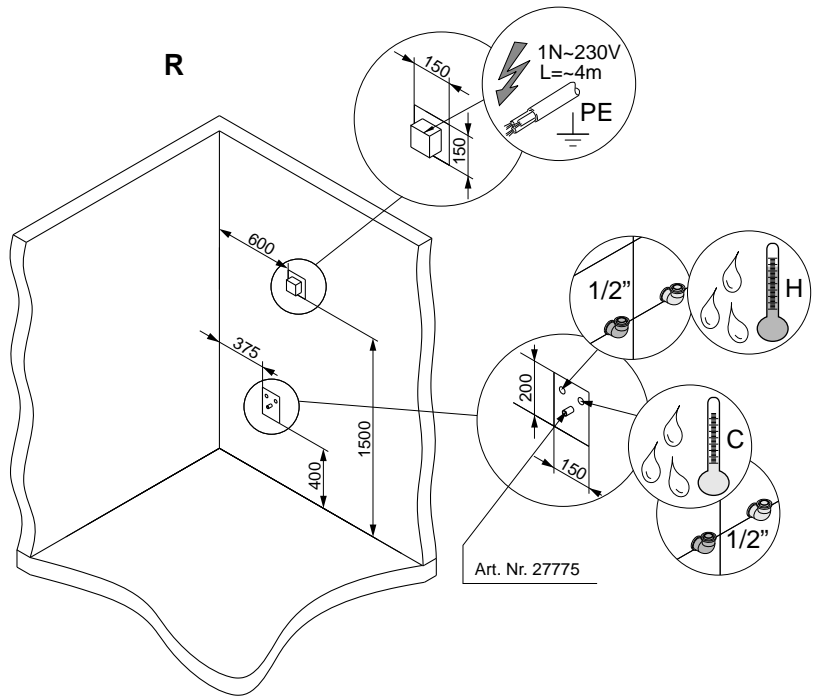
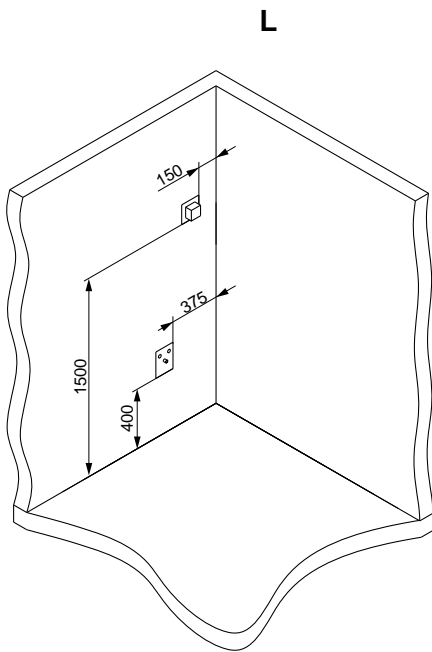

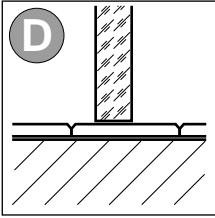

XV
XF

Zusätzliche Hinweise – Siehe Punkt 01.01.

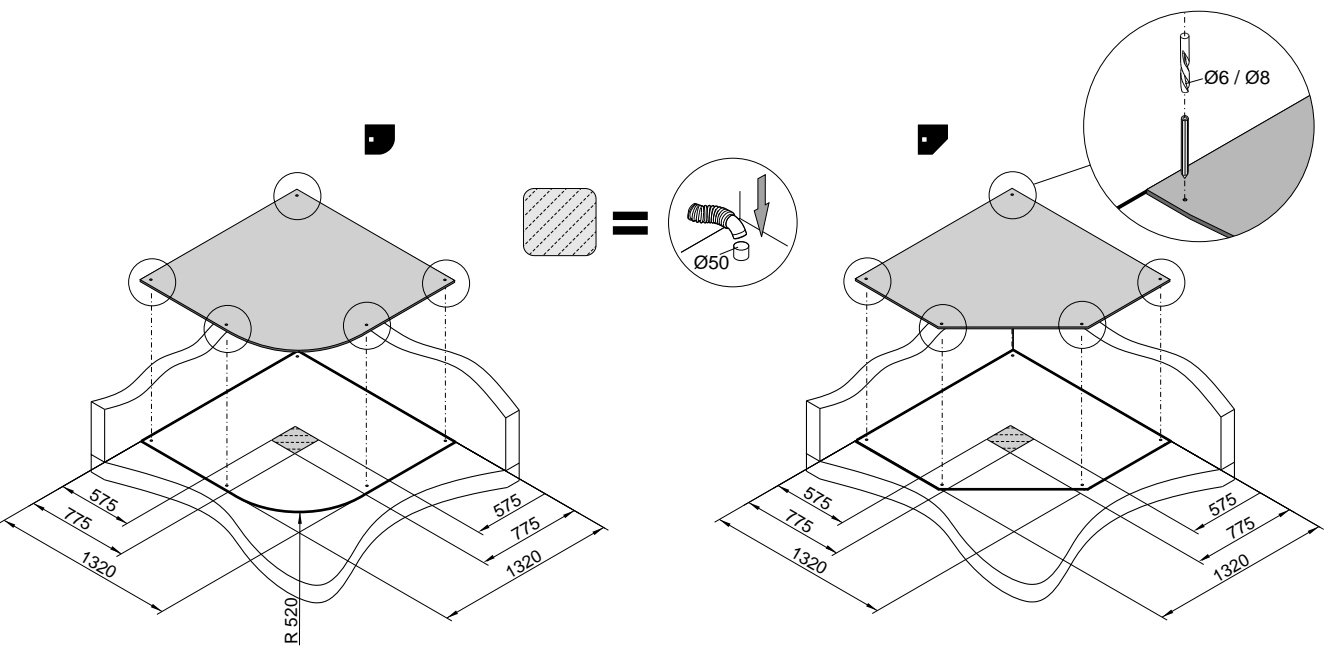
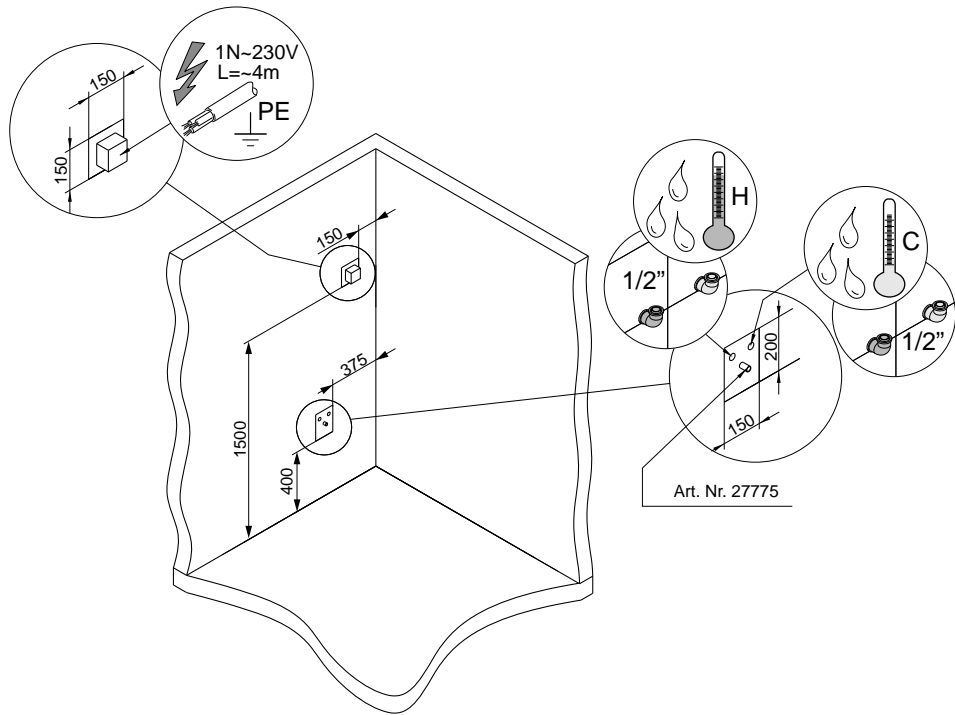

DE

08 Montage

Die meisten Montageschritte sind für die Version 1L Variante A vorgesehen, andere Versionen werden analog montiert, falls keine Abweichungen gekennzeichnet worden sind. Für die Montage der Varianten B, C und D bitte gem. den Hinweisen im Punkt 07. Planung vorgehen, danach gehen Sie zur Seite 25 über.

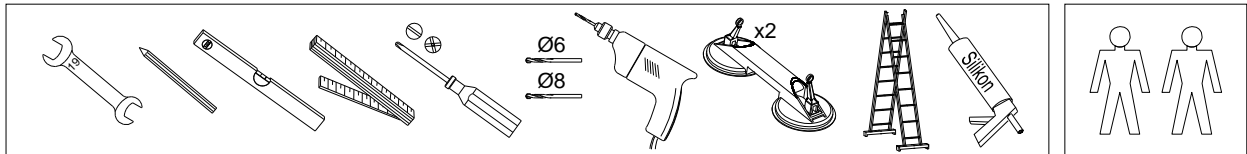

DE

Alle FüÙe müssen Kontakt zur Aufstellfläche haben, die endgültige Fußhöhe mittels Kontermutter am Gewindebolzen feststellen.

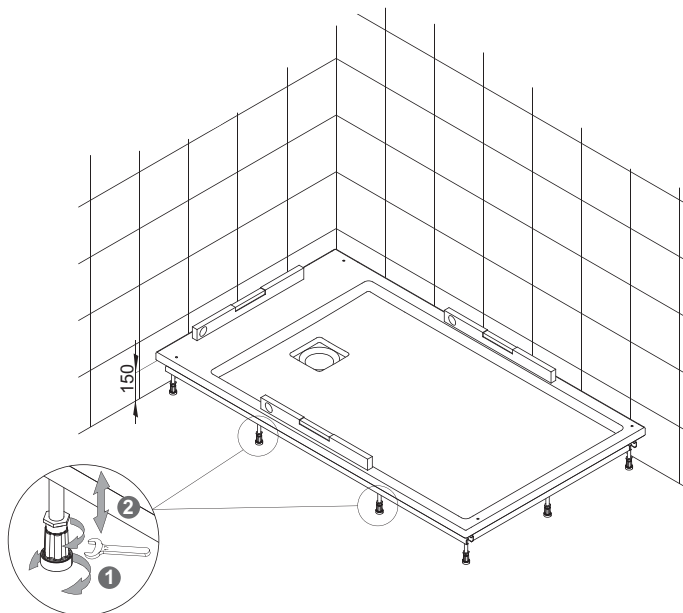

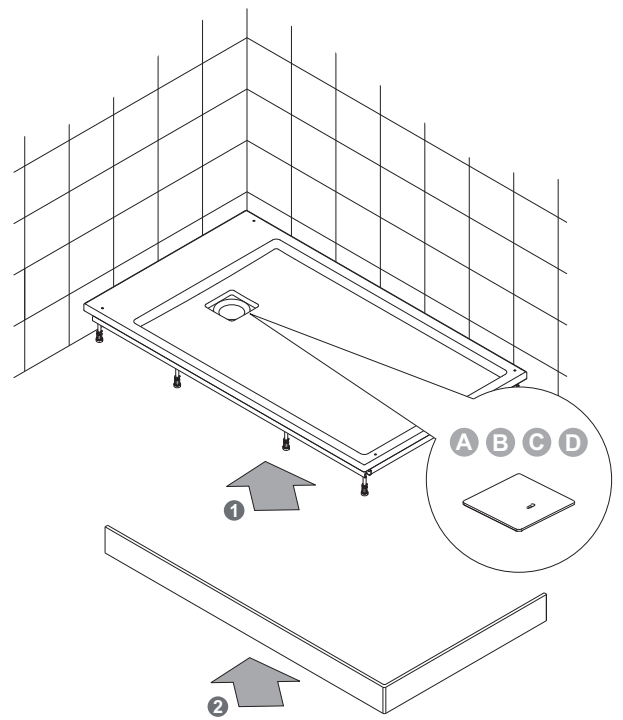
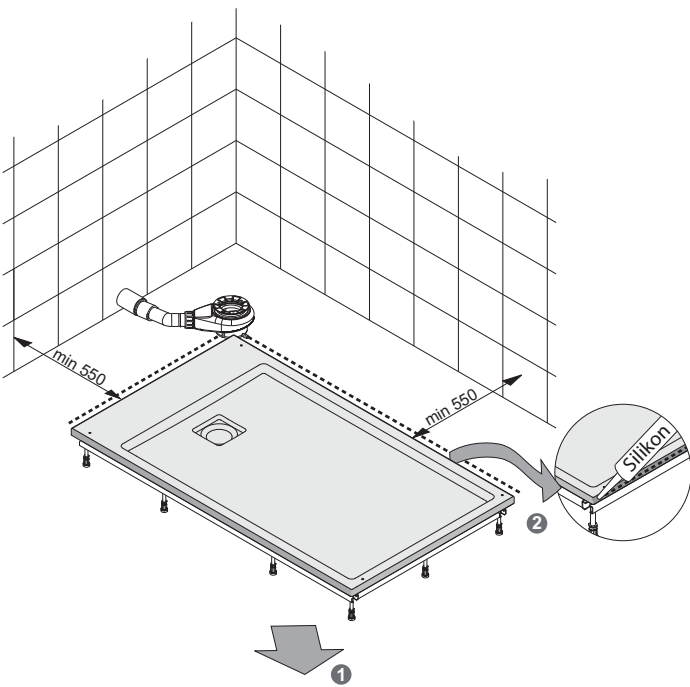
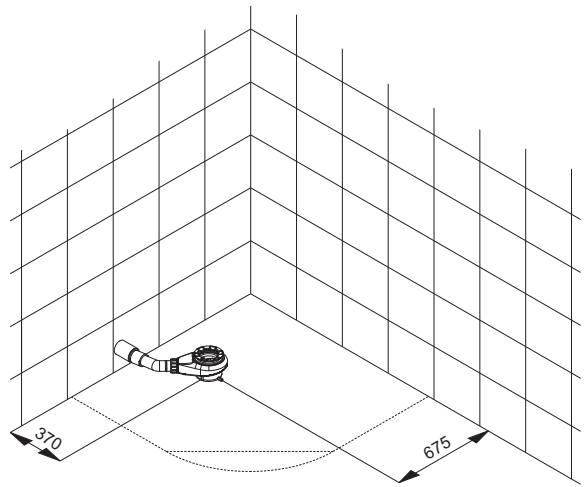
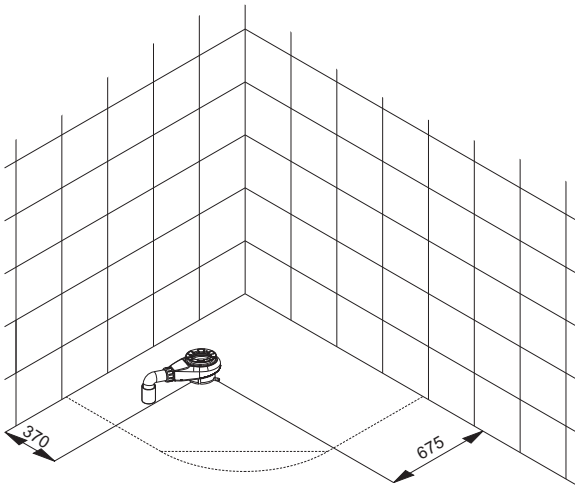
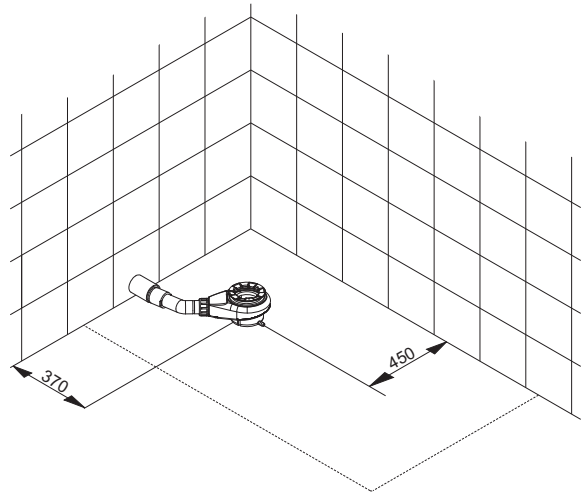
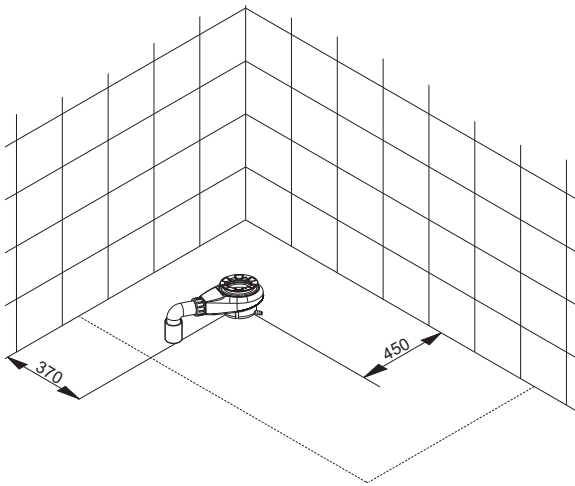

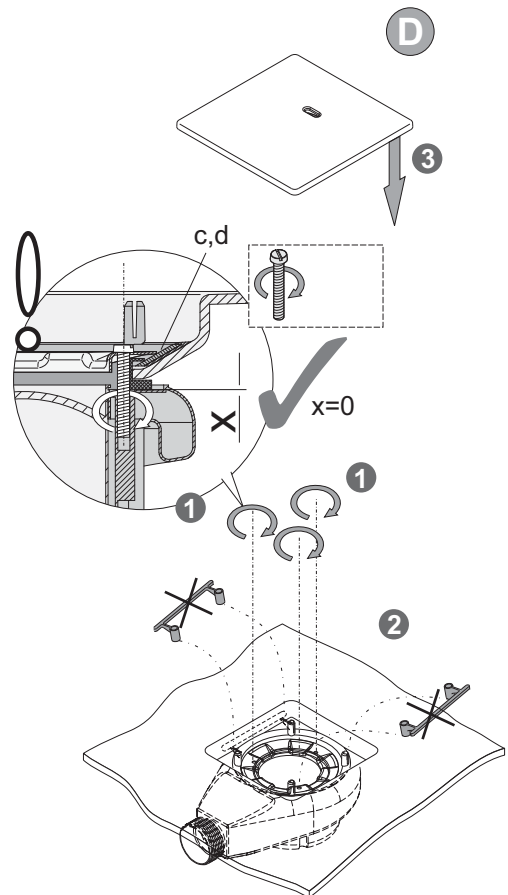
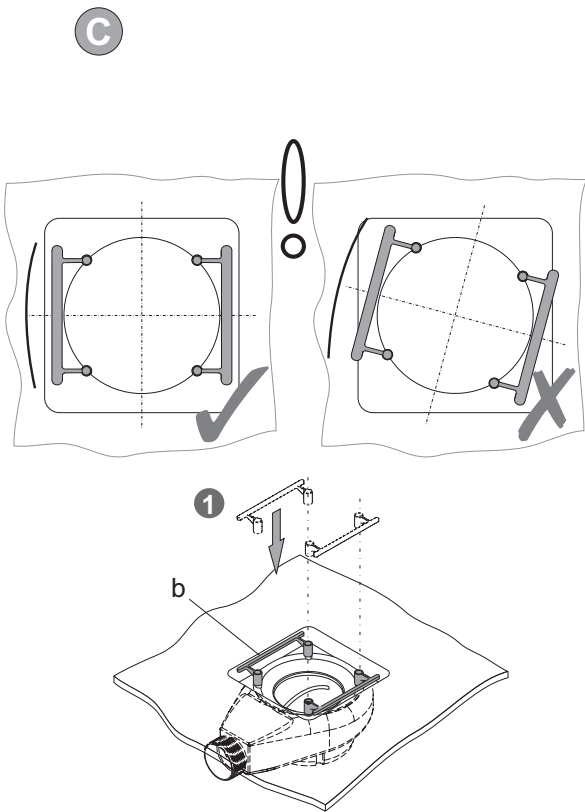
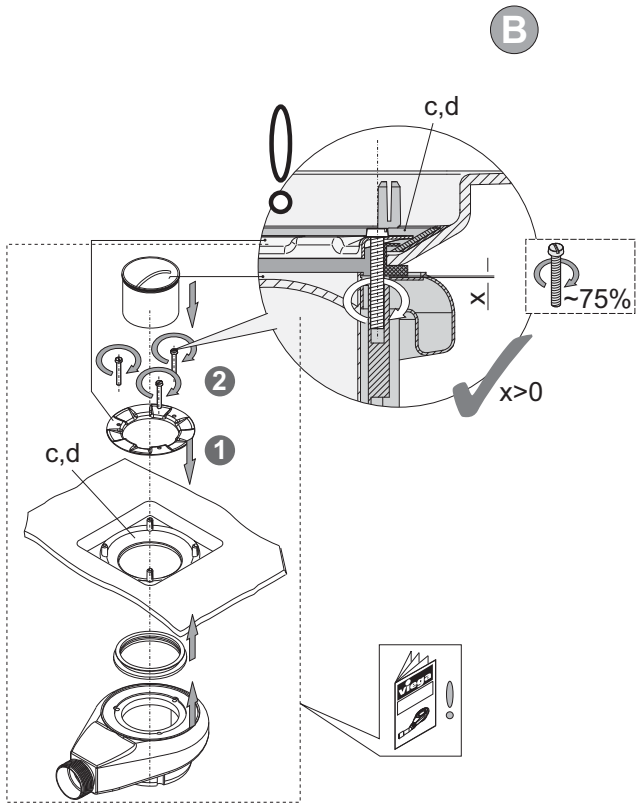
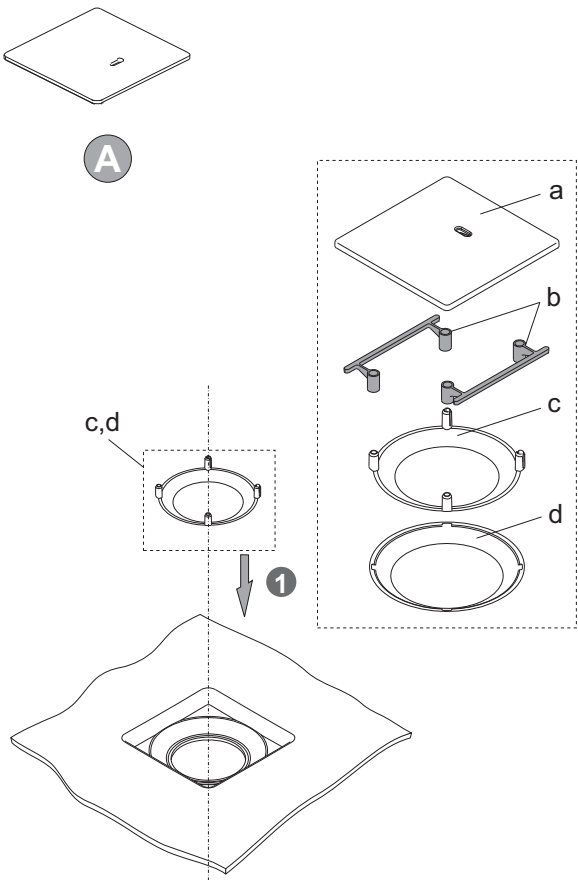

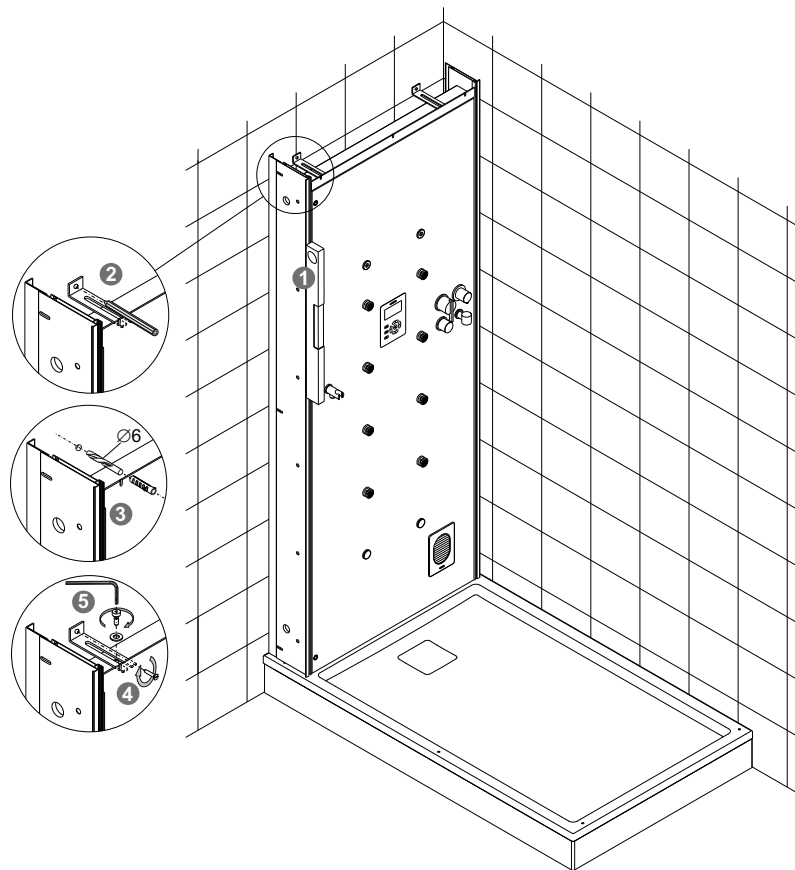
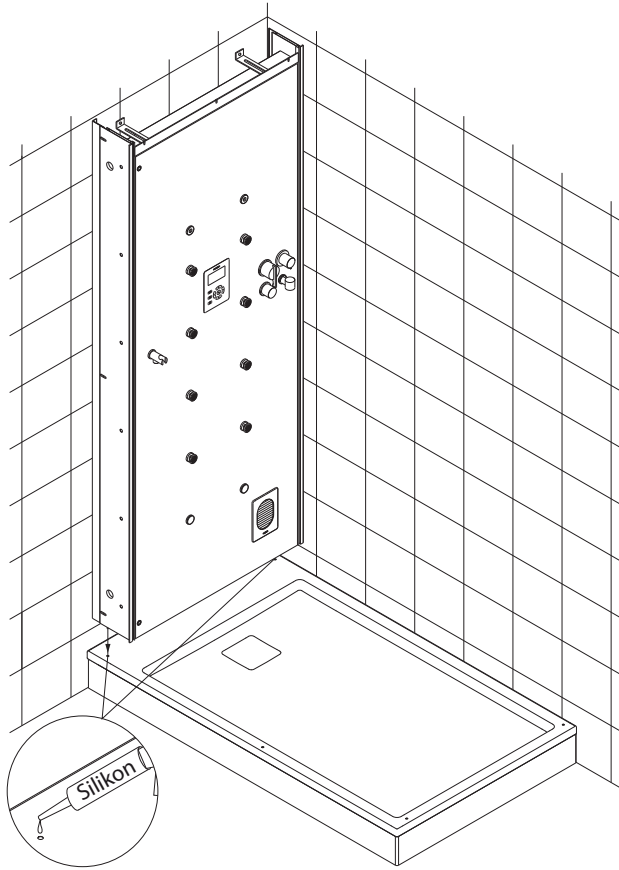

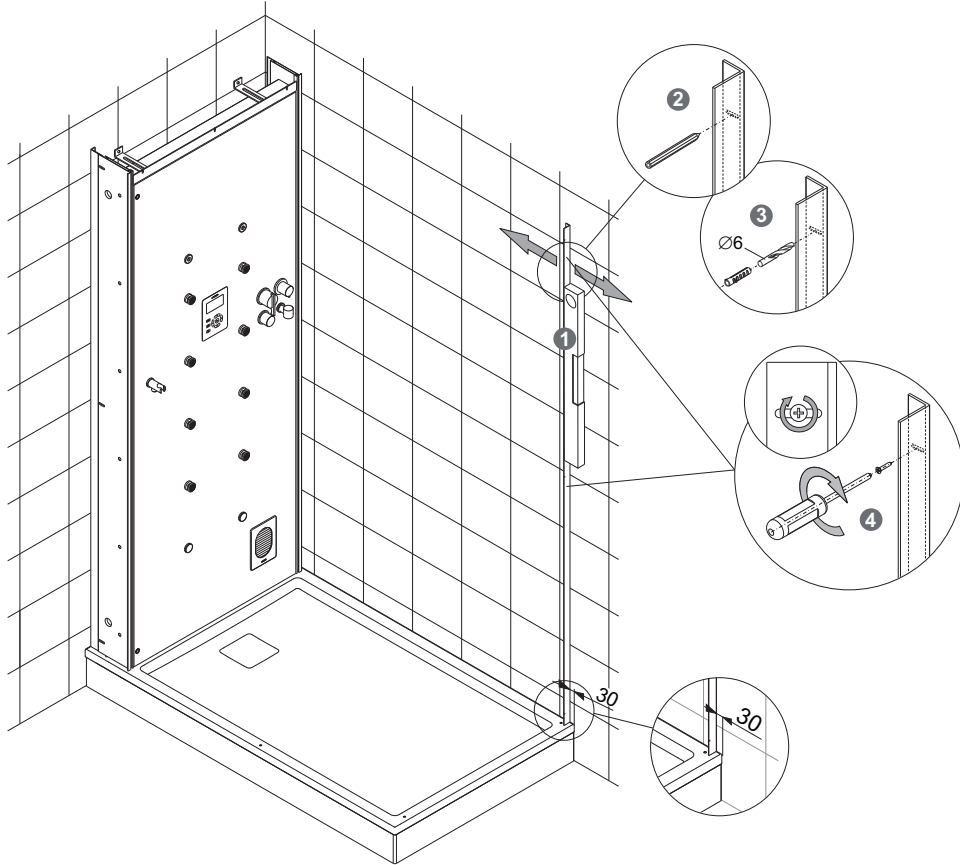
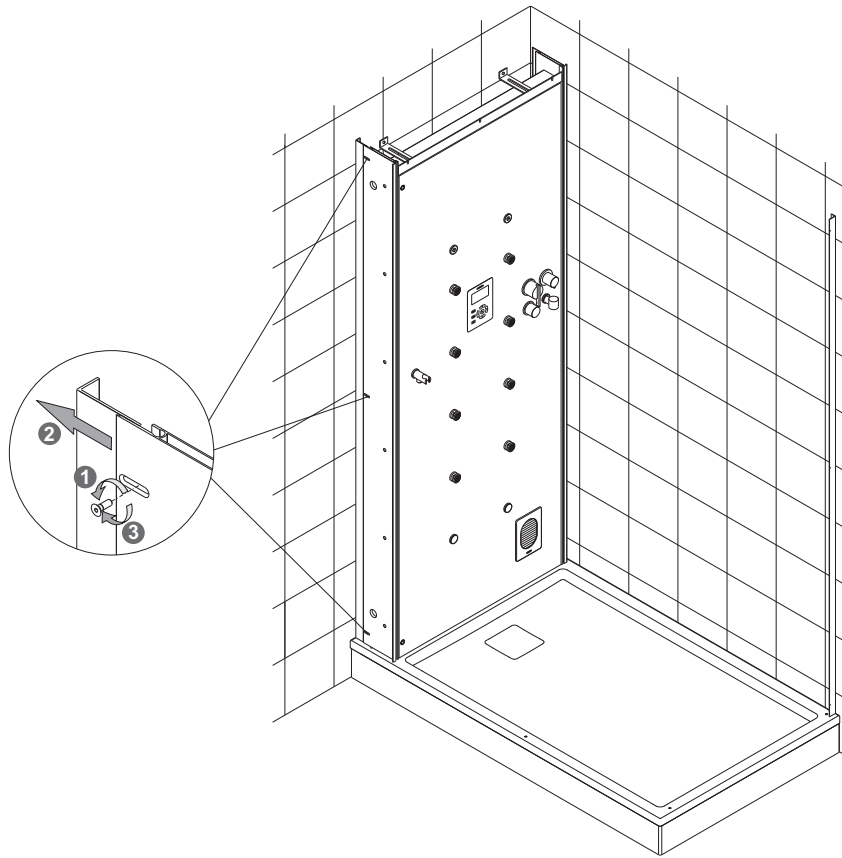

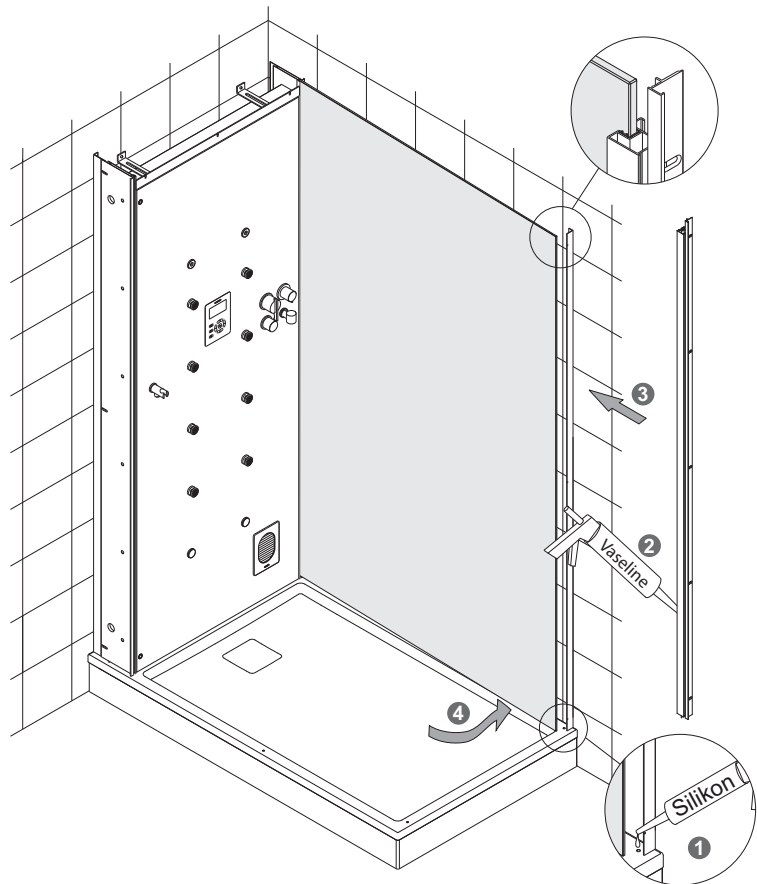
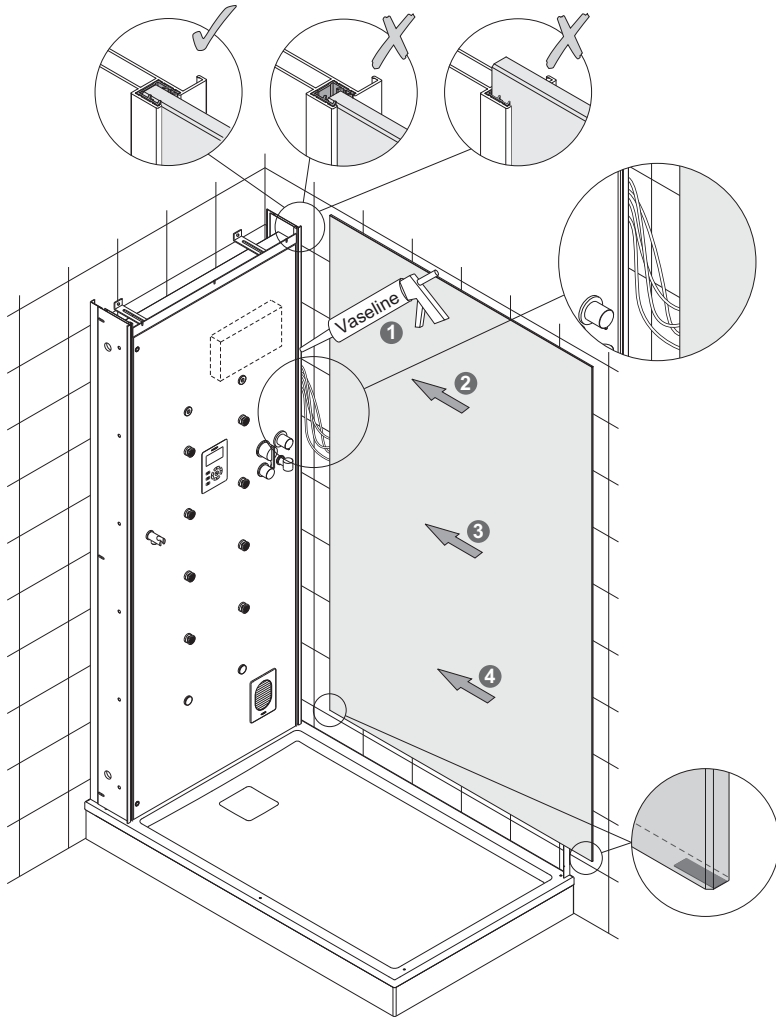

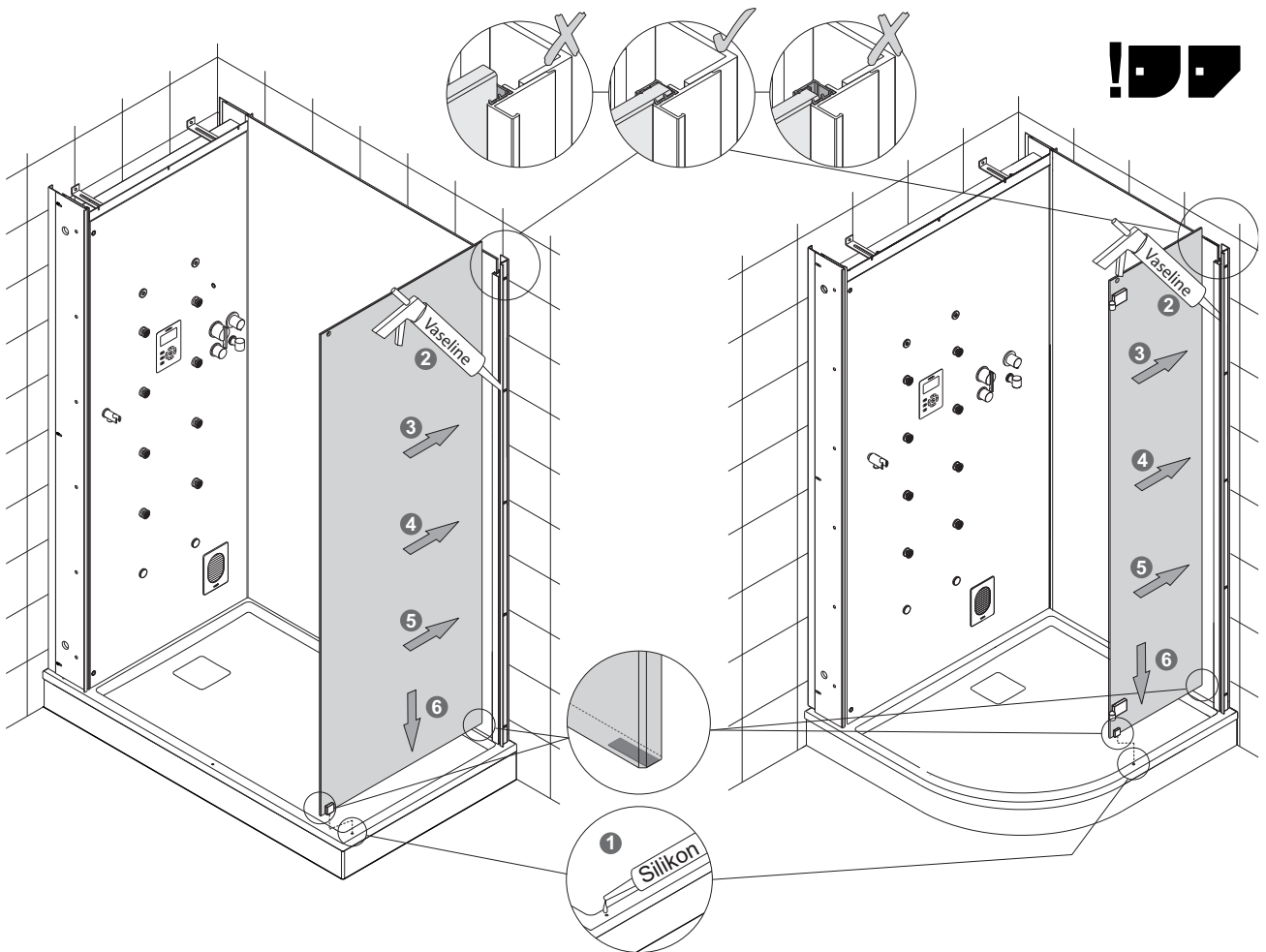
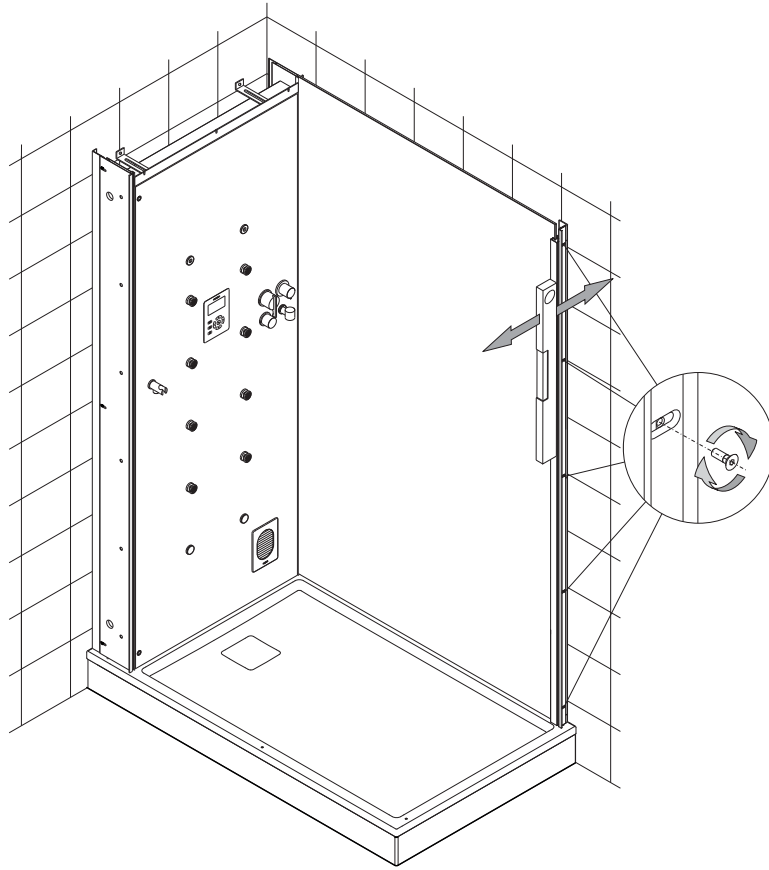

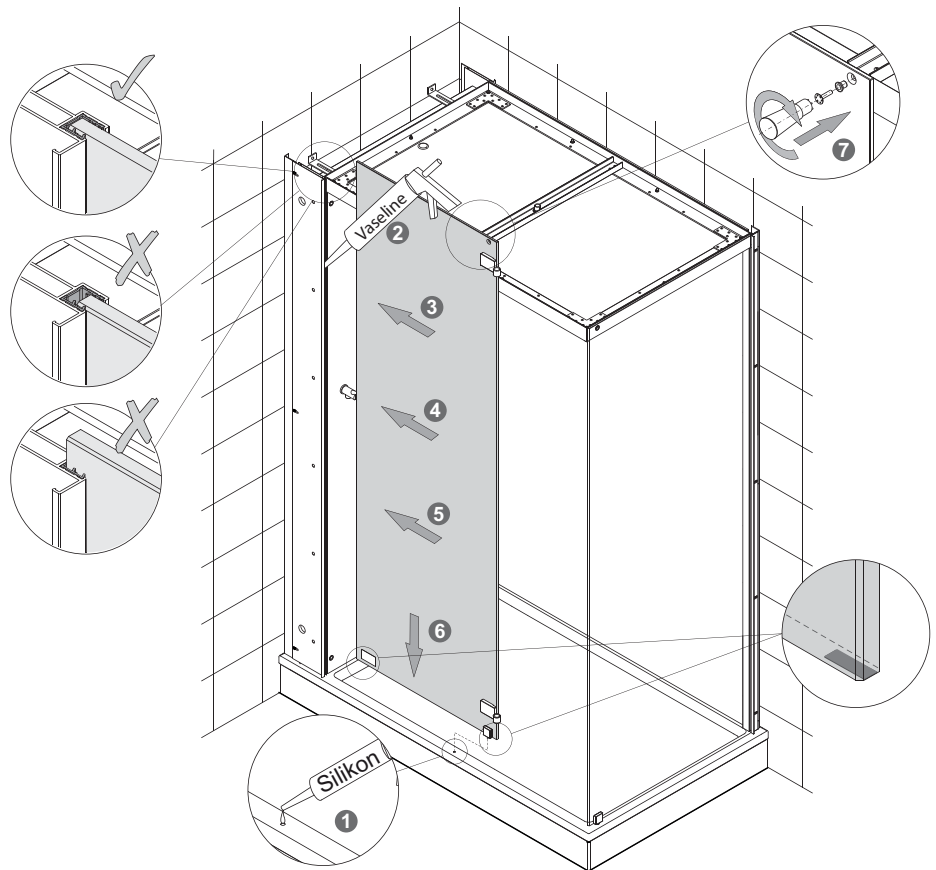
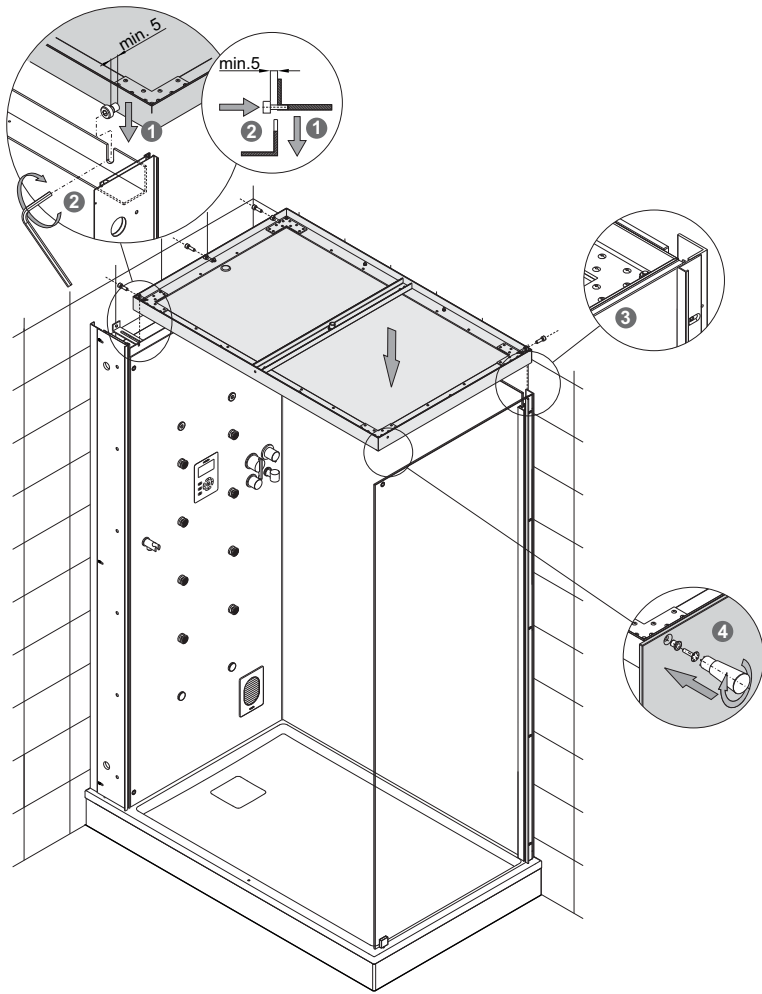

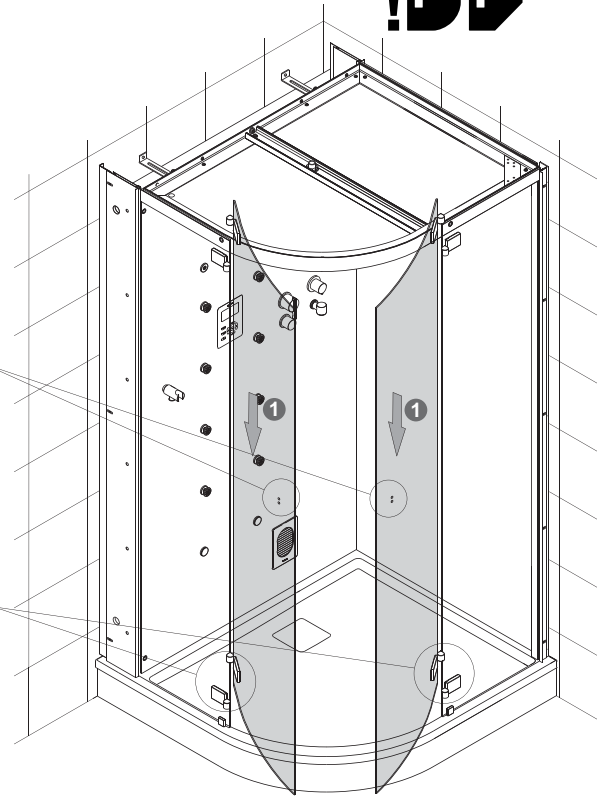
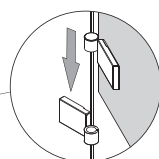
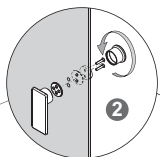
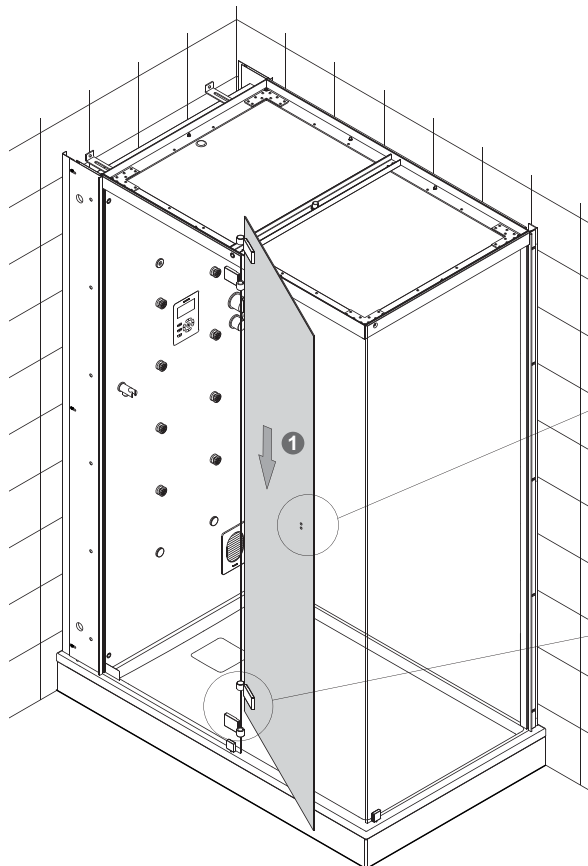

DE

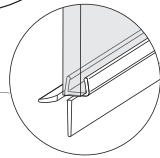
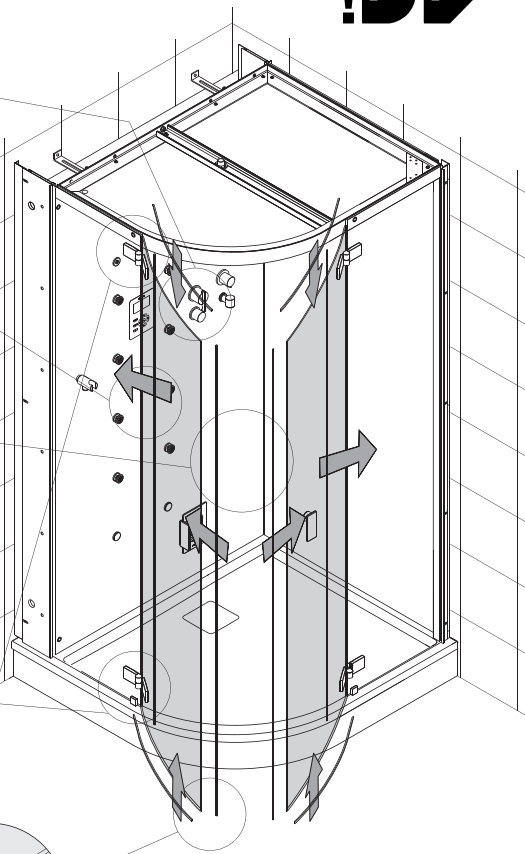
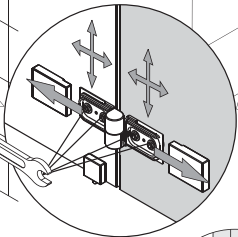
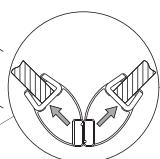
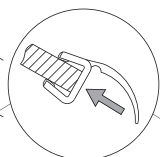
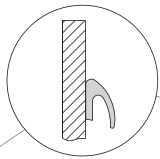
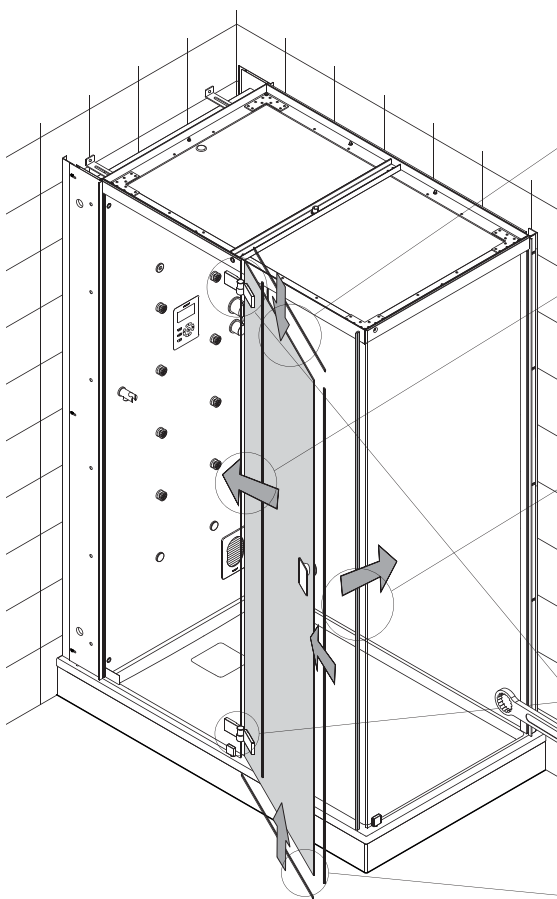

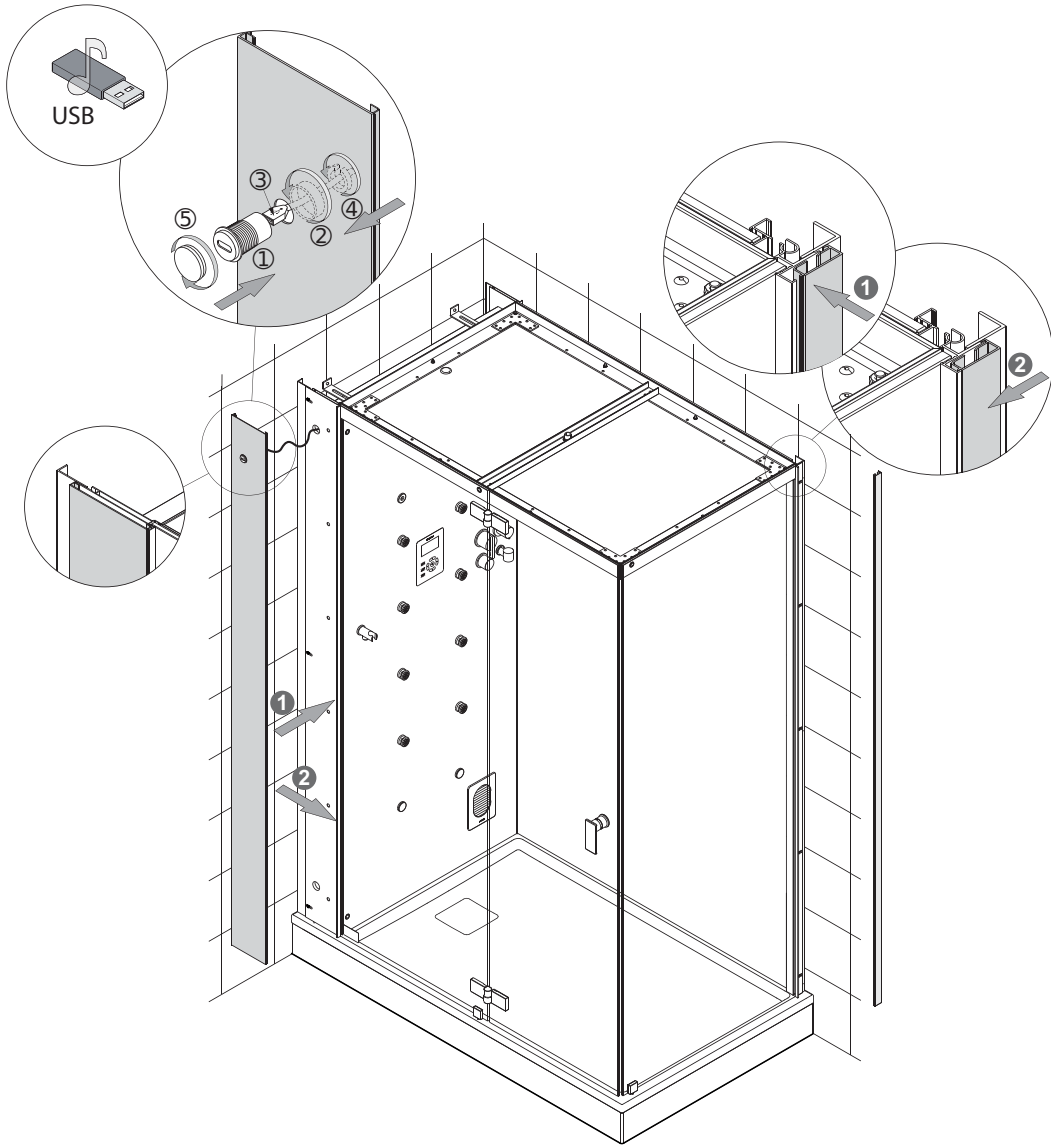

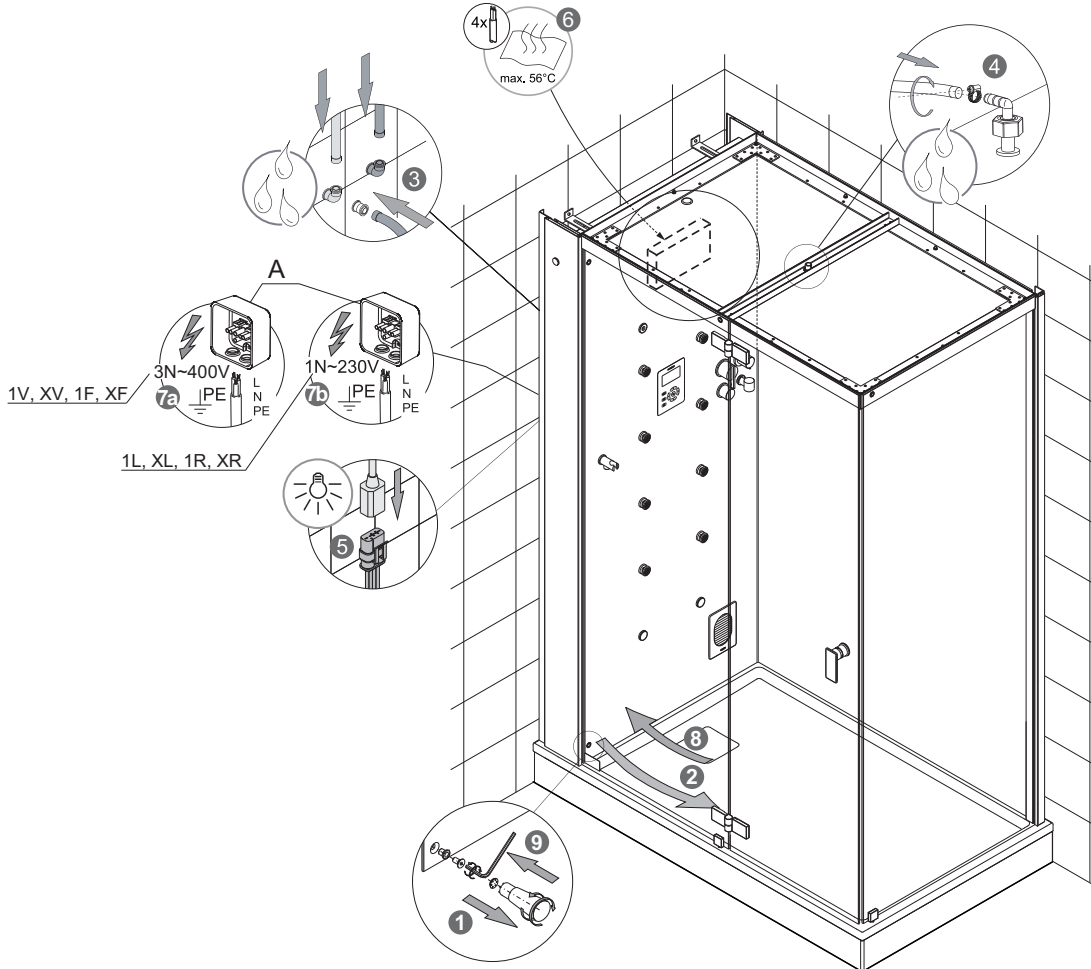
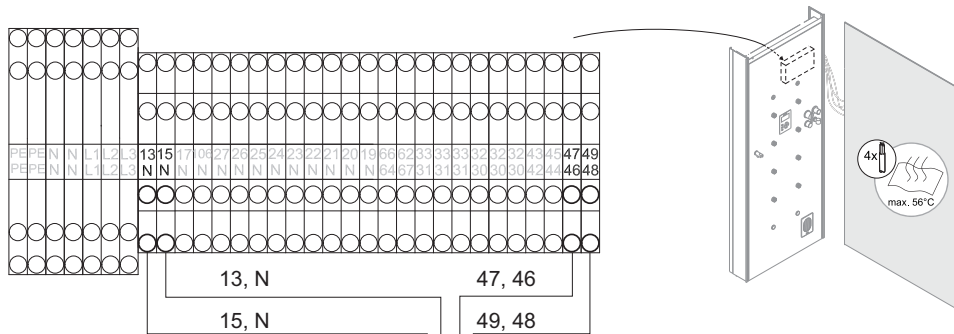

A	L	N	PE
Vorbereitet Installateur	braun	blau	grün-gelb

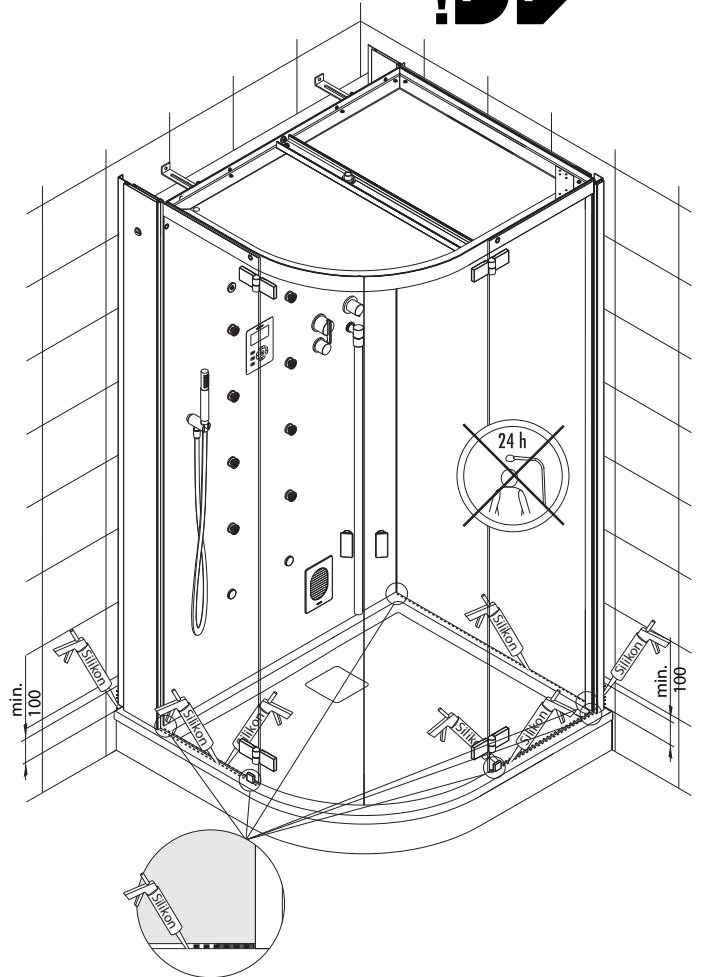
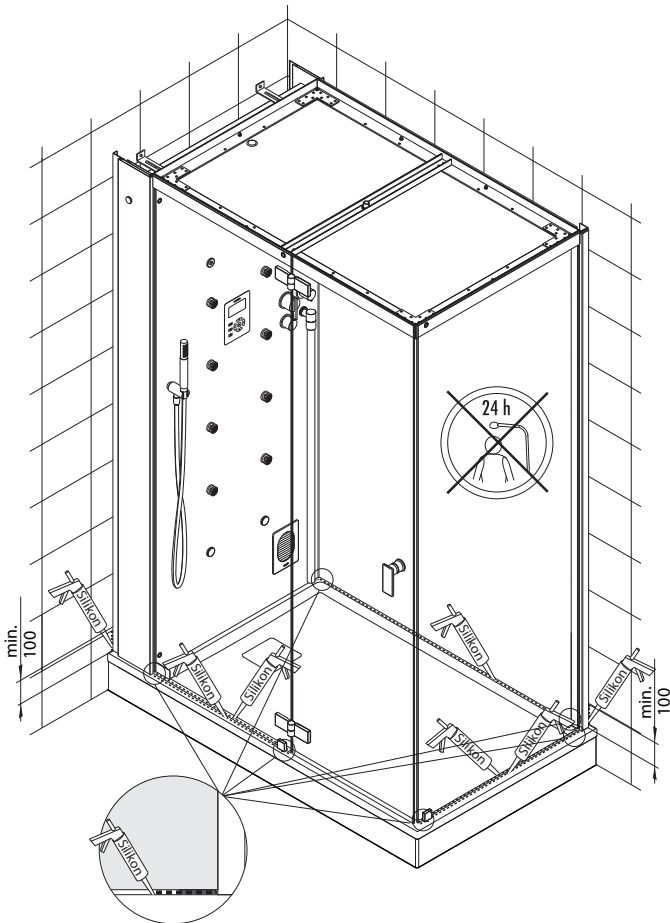
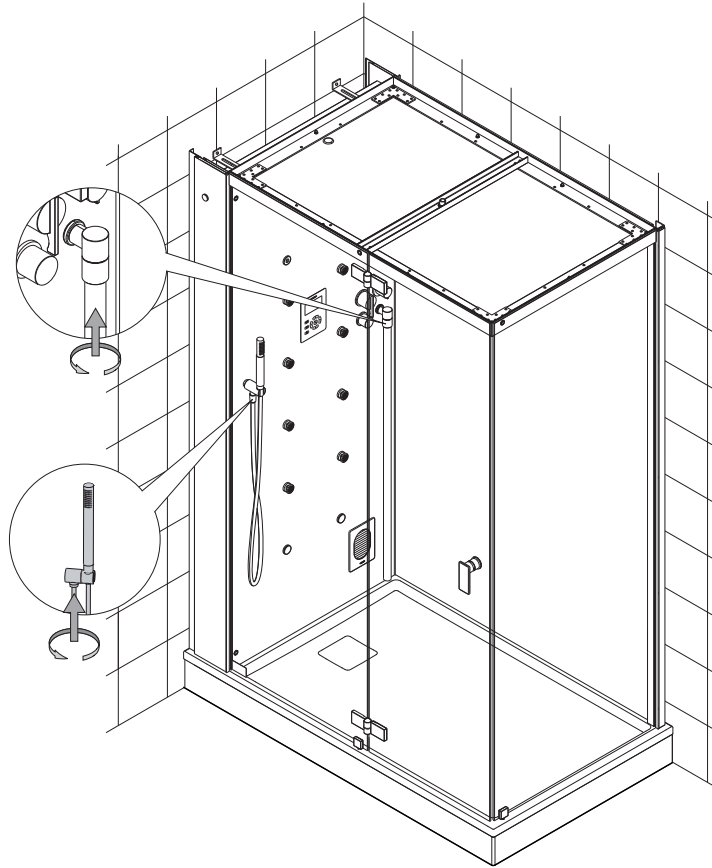

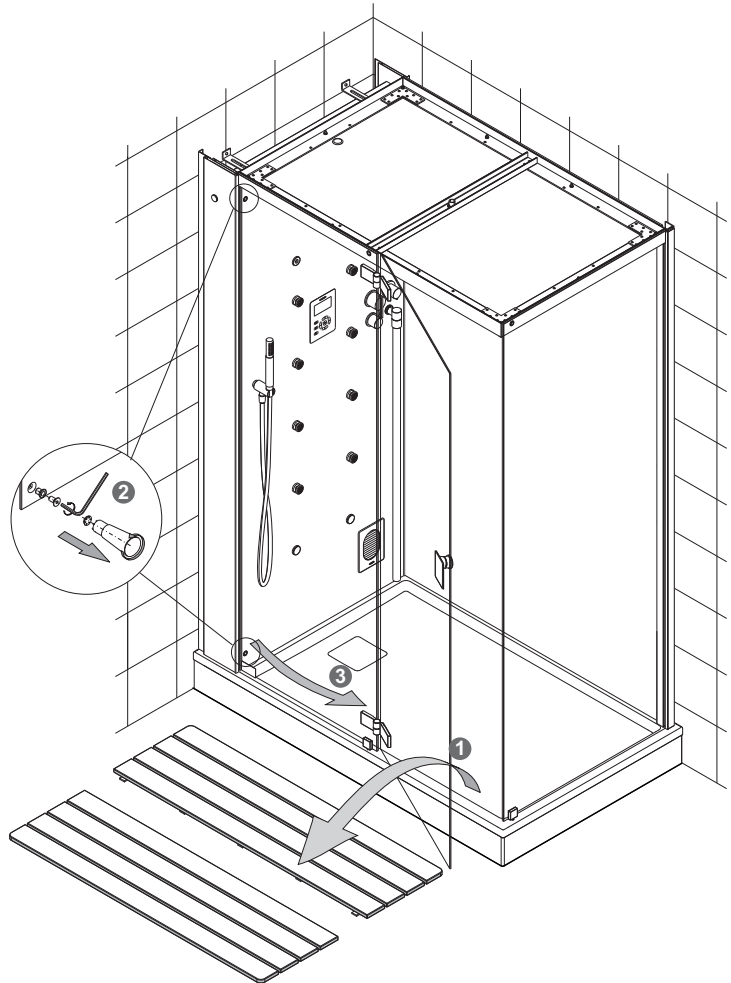
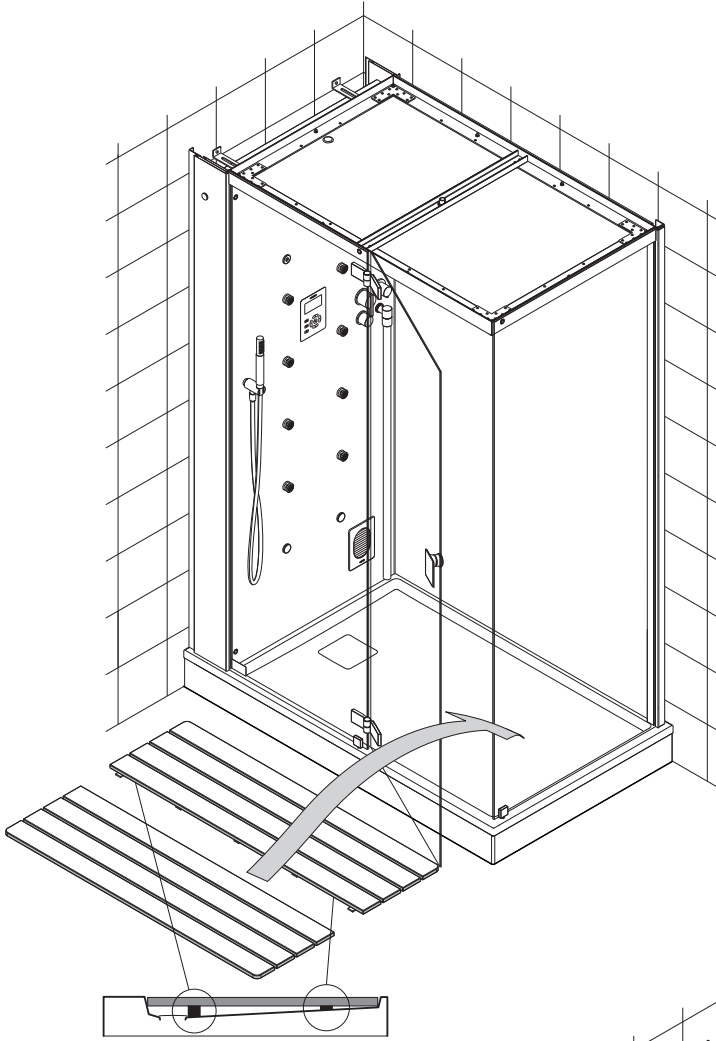

Revision (Zugang für Service).

HOESCH

HOESCH Design GmbH
Postfach 10 04 24
D-52304 Düren
Tel.: +49 (0) 24 22 54-0
Fax: +49 (0) 24 22 54-540
E-Mail: info@hoesch.de
www.hoesch-design.com

HOESCH Sanitär AG
Industriestraße 4
CH-4658 Däniken
Tel.: +41 (62) 2 88 77 00
Fax: +41 (62) 2 88 77 01
E-Mail: info@hoesch-ag.ch
www.hoesch-design.com

HOESCH Design GmbH
Via Tintoretto 10
I-31056 Roncade (TV)
Tel.: +39 (04 22) 84 01 84
Fax: +39 (04 22) 84 22 58
E-Mail: info@hoesch-design.it
www.hoesch-design.com