

Integrierte E-Heizung

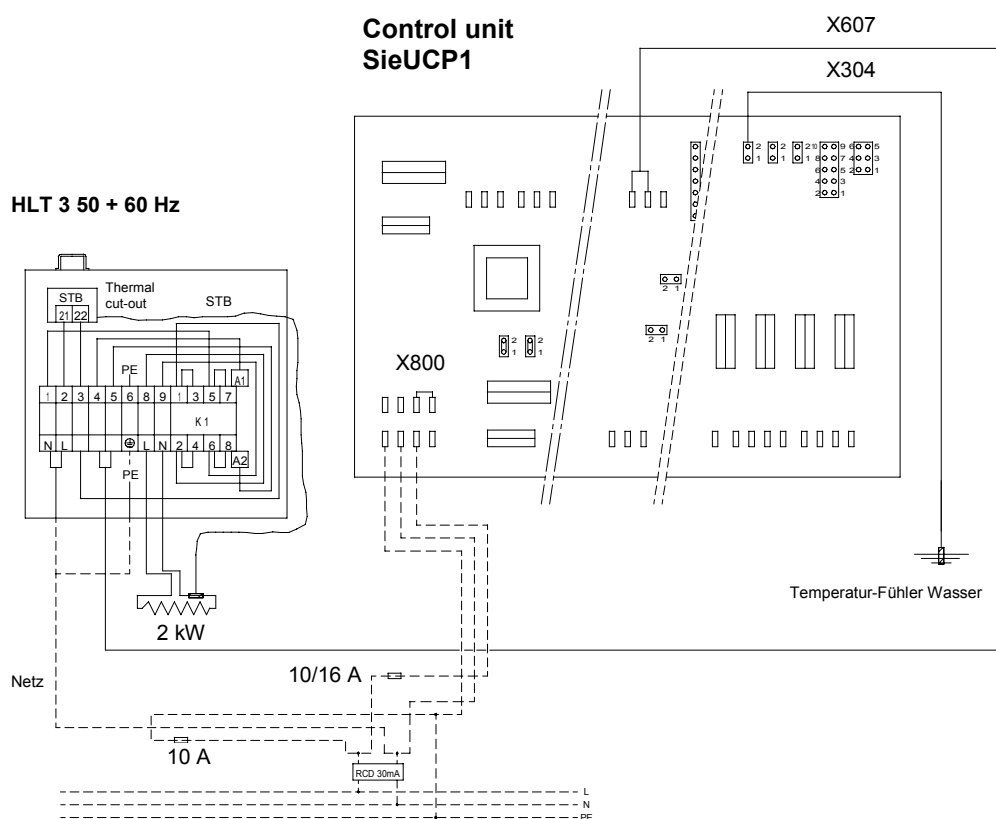

- D** Montageanweisung Integrierte E-Heizung
- GB** Installation Instructions integrated Electric Heating
- F** Instructions de montage chauffage électrique intégré
- I** Istruzioni per il montaggio riscaldamento elettrico incorporato
- NL** Montageaanwijzing geïntegreerde E-verwarming
- E** Instrucciones de montaje calefacción eléctrica integrada
- PL** Instrukcja montażu zintegrowane ogrzewanie elektryczne
- RUS** Инструкция по монтажу интегрированный электронагрев

01 | Allgemeines

D

Bei der Ausführungen mit integrierter E-Heizung 2 kW (in Verbindung mit Whirl-Commander) ist das System werkseitig mit Leistungsteil und Steuerungs-Komponenten ausgerüstet.

Es ist ein separater Netzanschluss für Heizungs-Leistungsteil zu erstellen und mit 10 A separat abzusichern.

Die Polarität gemäß Anschlussplan, Abb. 1 ist zu gewährleisten. Der Netzanschluss und der Betrieb der Anlage ist nur mit aufgelegtem Schutzleiter und angeschlossenem Potentialausgleich zu betreiben. Der Netzanschluss für die Systemsteuerung und Heizungs-Leistungsteil ist über einen gemeinsamen Fehlerstromschutzschalter 30 mA abzusichern.



Die Anlage niemals ohne Schutzmaßnahmen (PE, ) betreiben! Vor dem Öffnen spannungsfrei schalten!

01 | General

GB

In models with electric heating 2 kW (together with the Whirl-Commander) the system is equipped with a heated power circuit and control components at the factory.

Install separate mains connection for heating elements and protect it with an extra 10 A fuse.

Ensure polarity is correct as shown in connection plan below. Do not connect or operate the whirlpool unless the PE conductor is connected and the equipotential bonding is attached. Protect both the mains connection for the system control unit and the heating element by means of a rccb 30 mA.



Do not use unit without positive earth connection (PE, ) ! Interrupt current connection before opening!

01 | Généralités

F

Le système est équipé d'usine d'un bloc de puissance et des divers composants de la commande si la version présente un chauffage électrique intégré de 2 kW (avec Whirl-Commander).

Réaliser une alimentation secteur individuelle pour le bloc de puissance dédié au chauffage et le protéger séparément avec un fusible de 10 A.

Respecter la polarité spécifiée dans le schéma de raccordement. Ne raccorder la baignoire au secteur et ne la faire fonctionner qu'avec un conducteur de protection et une liaison équipotentielle raccordée. Protéger le raccordement secteur de la commande du système balnéo et le bloc de puissance dédié au chauffage avec un disjoncteur commun de courant de fuite dimensionné pour une intensité de 30 mA.



Ne pas mettre en fonction avant d'avoir raccordé le câble de Masse (PE ) ! Disconnecter impérativement l'appareil avant intervention!

01 | Note generali

I

Nei modelli con riscaldamento elettrico incorporato 2 kW (in collegamento con il Whirl-Commander) il sistema viene fornito dalla fabbrica provvisto di dispositivo per la prestazione e delle componenti di comando. Provvedere ad un allacciamento a rete separato per il dispositivo di riscaldamento e ad una protezione separata di 10 A.

Rispettare la polarità come indicata nello schema elettrico qui sotto. Allacciamento a rete e messa in esercizio dell'impianto solo dopo aver montato il conduttore di protezione ed allacciato l'equilibratore del potenziale. Proteggere l'allacciamento a rete per i comandi del sistema ed il dispositivo di riscaldamento tramite un interruttore di sicurezza per correnti di guasto in comune di 30 mA.



Mai alimentare l'impianto senza misure di protezione (PE, )! Prima della messa in funzione regolare senza tensione.

01 | Algemeen

NL

Bij uitvoeringen met geïntegreerde E-verwarming 2 kW (in combinatie met Whirl-Commander) is het systeem in de fabriek uitgerust met een verwarming en besturings unit.

Aparte netaansluiting voor verwarmingselement realiseren en met 10 A apart beveiligen.

Poolaansluitingen volgens het navolgende aansluitschema realiseren. Netaansluiting en toepassing van de installatie uitsluitend wanneer de veiligheidsaarddraad en de equipotentiaal-verbinding aangesloten zijn. Netaansluiting voor systeem-besturing en verwarmingselement via een gemeenschappelijke kortsluitstroom-veiligheidsschakelaar 30 mA beveiligen.



Operatie niet zonder protektie (PE ) ! Voor het opening afschalten van de tensie!

En las versiones con calefacción eléctrica integrada de 2 kW (en combinación con el Whirl-Commander), el sistema está provisto de fábrica con equipo de potencia y componentes de mando. Instalar una conexión separada a la red para el equipo de potencia de la calefacción y asegurarla con un fusible separado de 10 A.

Prestar atención a la polaridad de acuerdo al plano de conexiones indicado a continuación. La conexión a la instalada y si está conectado el cable a tierra. Asegurar la conexión a la red para el mando del sistema y para el equipo de potencia de la calefacción mediante un interruptor común de protección de corriente de defecto con una intensidad nominal de reacción de 30 mA.



¡No manipular jamás el equipo sin las medidas de prevención (PE, \perp)! ¡Antes de abrir, desconectar la corriente eléctrica!

W przypadku wersji ze zintegrowanym ogrzewaniem elektrycznym 2 kW (w połączeniu z Whirl-Commander) system został fabrycznie wyposażony w część grzewczą oraz elementy sterujące.

Wykonać oddzielne przyłącze sieciowe dla części grzewczej z oddzielnym zabezpieczeniem 10 A.

Zapewnić biegunowość zgodnie z poniższym schematem przyłączeniowym. Podłączenie urządzenia do sieci oraz jego praca możliwe są wyłącznie z przewodem ochronnym uziemiającym i podłączonym wyrównaniem potencjałów. Zasilanie sieciowe systemu sterującego i części grzewczej zabezpieczyć wspólnym wyłącznikiem ochronnym prądowym 30 mA.



Nigdy nie używać urządzenia bez stosownego zabezpieczeń, (PE, \perp)! Przed otwarciem odłączyć napięcie!

В случае варианта с интегрированным электронагревом 2 кВт (в сочетании с Whirl-Commander) система фабрично оснащена нагревательной частью, а также управляющими составными элементами.

Выполнить отдельные сетевые присоединения для нагревательной части с отдельным предохранением 10 А.

Обеспечить полярность согласно нижепредставленной схеме присоединения. Подключение устройства к сети, а также его работа, возможны исключительно с защитным заземляющим проводом и подключенным выравнителем потенциалов. Сетевое питание управляющей системы и нагревательной части защитить общим защитным токовым выключателем 30 мА.



Никогда не пользоваться устройством без соответствующего предохранения, (PE \perp)! Перед открытием отключить напряжение!

Abb. 1

Anschlussplan Heizungsleistungsteil
Control unit Heater plan
Chauffage schéma
Riscaldamento schema
Verwarming aansluitschema
Calefacción plano
Schemat przyłączeniowy Część grzewcza
Схема подключения Нагревательная часть

HLT 3 50 + 60 Hz

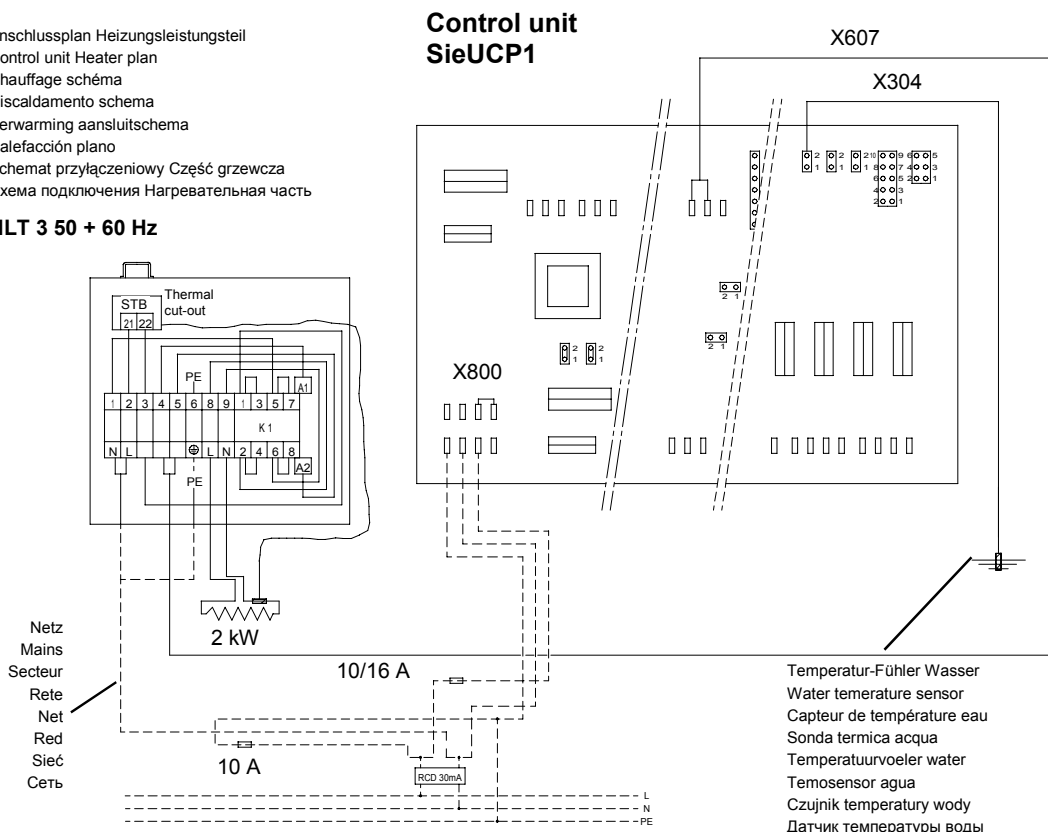

Art.-Nr. 133604 01 TS: 07/07 DS: 07/07 D - Alle Maßangaben in mm. Technische Änderungen vorbehalten!
All dimensions in mm! Subject to technical alterations!
Toutes Dimensions en mm! Sous réserve de modifications techniques!
Alle afmetingen in mm! Technische wijzigingen voorbehouden!
Todas las medidas en mm! El fabricante se reserva el derecho de efectuar en este producto los cambios técnicos que considere necesarios!
Wszystkie wymiary w mm! Zastrzegamy sobie prawo do zmian technicznych!
Все размеры даны в мм! Право на технические изменения сохраняется!